



Автомобиль КАЗ-606А «Колхида»

#### АВТОМОБИЛЬ КАЗ-606А «КОЛХИДА» (4 × 2)

Седельный тягач; выпускался с 1961 до 1966 г. Кутаисским автомобильным заводом на агрегатах автомобиля ЗИЛ-164А.

Кабина — двухместная, цельнометаллическая, расположена над двигателем. В задней части кабины имеется спальное место, которое при поднятой средней части может быть использовано для сидения двух пассажиров.

С 1959 по 1961 г. выпускался КАЗ-606 «Колхида» на агрегатах автомобиля ЗИЛ-164.

Наибольший допустимый вес полуприцепа с грузом, кг . . . . .	9500
Собственный вес в снаряженном состоянии, кг . . .	3868
в том числе:	
на переднюю ось . . . . .	2298
на заднюю ось . . . . .	1570
Дорожные просветы, мм:	
под передней осью . . . . .	325
под задней осью . . . . .	265



Схема автомобиля КАЗ-606А «Колхида»

Радиус поворота, м:	
по колею внешнего переднего колеса . . . . .	6,0
наружный габаритный . . . . .	6,4
Максимальная скорость, км/ч . . . . .	60
Контрольный расход топлива при скорости 30—40 км/ч, л/100 км . . . . .	40
Модель и тип двигателя	КАЗ-606А, карбюраторный, четырехтактный, шестицилиндровый, нижнеклапанный
Диаметр цилиндра, мм . . . . .	101,6
Ход поршня, мм . . . . .	114,3
Литраж, л . . . . .	5,55

Степень сжатия . . . . .	6,2
Порядок работы цилиндров	1—5—3—6—2—4
Максимальная мощность, л. с. . . . .	104
Число оборотов коленчатого вала при максимальной мощности, об/мин . . . . .	2600
Максимальный крутящий момент, кгм . . . . .	34
Число оборотов коленчатого вала при максимальном крутящем моменте, об/мин . . . . .	1100—1400
Карбюратор . . . . .	К-84М
Электрооборудование . . . . .	12 в
Аккумуляторная батарея . . . . .	3-СТ-84, 2 шт
Генератор . . . . .	Г-108В; 20 а, 250 вт
Реле-регулятор . . . . .	РР-24Г
Стартер . . . . .	СТ-15; 1,3 л. с.
Прерыватель-распределитель . . . . .	Р-21А
Свечи зажигания . . . . .	А-16У
Сцепление . . . . .	Ододисковое, сухое
Коробка передач . . . . .	Пятиступенчатая, с синхронизаторами на II, III, IV и V передачах
Передаточные числа: коробки передач . . . . .	I — 7,44; II — 4,10; III — 2,29; IV — 1,47; V — 1,00; задний ход — 7,09
главной передачи . . . . .	6,45
Размер шин . . . . .	9,00—20 или 260—20
Число колес . . . . .	6 + 1
Давление воздуха в шинах, кг/см <sup>2</sup> :	
передних . . . . .	4,0
задних . . . . .	4,5
Тормоза:	
ножной . . . . .	Колодочный, на все колеса с пневматическим приводом
ручной . . . . .	Колодочный, на трансмиссию с механическим приводом

Рулевой механизм . . . . .	Глобондальный червяк с трехребневым роликом, передаточное число 23,5
Подвеска:	
передняя . . . . .	На двух продольных полуэллиптических рессорах, амортизаторы гидравлические, телескопические, двухстороннего действия
задняя . . . . .	На двух продольных полуэллиптических рессорах с дополнительными рессорами
Заправочные объемы (рекомендуемые эксплуатационные материалы), л:	
топливные баки . . . . .	Два по 105 (автомобильный бензин А-66)
система охлаждения двигателя . . . . .	21 (вода или антифриз)
система смазки двигателя . . . . .	11 (автомобильные масла: летом — АК-10, зимой — АКп-6)
картер коробки передач	5,1 (ТАп-15; при $-30^{\circ}\text{C}$ и ниже ТАп-10)
картер ведущего моста	4,5 (ТАп-15)
картер рулевого механизма . . . . .	1,0 (масло автотракторное трансмиссионное)
амортизаторы . . . . .	Два передних по 0,35 каждый (масло веретенное АУ)
воздушный фильтр . . . . .	0,8 (масло для двигателя)
Вес агрегатов, кг:	
двигатель без оборудования . . . . .	380
коробка передач . . . . .	107
карданные валы . . . . .	15
передний мост . . . . .	250
задний мост . . . . .	450
рама . . . . .	400
кабина . . . . .	450
колесо в сборе с шиной	110
радиатор . . . . .	25

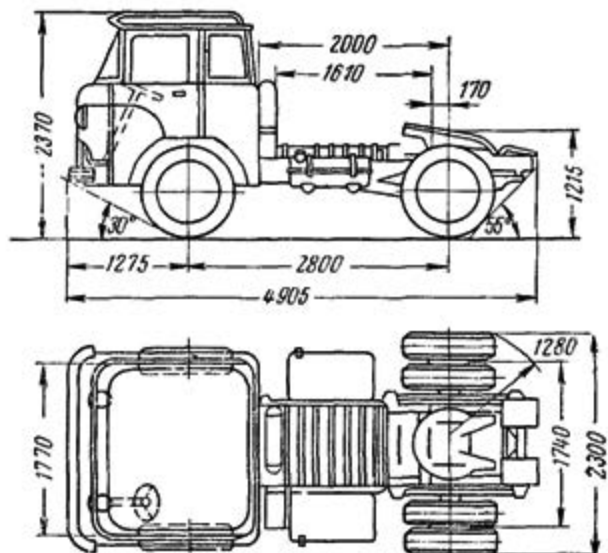
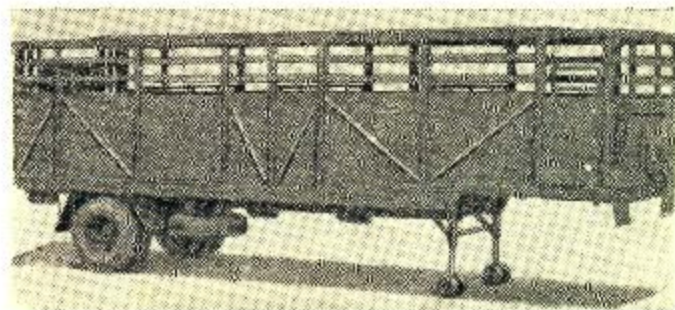

Полуприцеп ОДАЗ-857Б

### ПОЛУПРИЦЕП ОДАЗ-857Б

Полуприцеп-фургон выпускался Одесским автосборочным заводом с 1965 г. В 1966 г. производство этих полуприцепов передано на Херсонский завод. Полуприцеп предназначен для перевозки скота.

По сравнению с предыдущей моделью ОДАЗ-857, выпускавшейся с 1963 по 1965 г., у полуприцепа увеличена колея и усилена конструкция кузова.

Кузов представляет собой металлический сварной каркас с деревянной обшивкой бортов и пола, крыша — металлическая, в центральной части оборудована съемным брезентом. Кузов имеет три двери: переднюю с правой стороны — для наблюдения за животными, среднюю — для погрузки животных с эстакады и заднюю дверь-трап — для погрузки животных с земли.

Кузов оборудован перегородками, разделяющими его на четыре отсека, жижаборниками и механизмом, облегчающим подъем задней двери-трапа.

Опорное устройство — с механическим приводом. Тормоза колодочные: основной — с пневматическим приводом, стояночный — с механическим.

Грузоподъемность, кг . . . . .	6000
Собственный вес, кг . . . . .	3850
Полный вес, кг . . . . .	9850

# Полуприцеп ОдаЗ-826 с тягачом ЗИЛ-164АН

в том числе:

на опорно-сцепное устройство . . . . . 3935

на ось полуприцепа . . . . . 5915

Габаритные размеры, мм:

длина . . . . . 8900

ширина . . . . . 2500

высота (без нагрузки) . . . . . 3200

Внутренние размеры кузова, мм:

длина . . . . . 8615

ширина . . . . . 2350

высота . . . . . 1830

Площадь, м<sup>2</sup> . . . . . 20

Погрузочная высота, мм . . . . . 1330

База (расстояние от оси колес до оси шкворня),

мм . . . . . 6560

Колея, мм . . . . . 1790

Размер шин . . . . . 9,00—20 или 860—20

## Полуприцеп-скотовоз ОдАЗ-857Б

Выпускался Одесским автосборочным заводом с 1965 г. С 1966 г. выпускается Херсонским заводом. Полуприцеп предназначен для перевозки скота. По сравнению с предыдущей моделью ОдАЗ-857, выпускавшейся с 1963 по 1965 г., у полуприцепа увеличена колея и усилена конструкция кузова.

Кузов представляет собой металлический сварной каркас с деревянной обшивкой бортов и пола; крыша — металлическая, в центральной части оборудована съемным брезентом. Кузов имеет три двери: переднюю с правой стороны — для наблюдения за животными; среднюю — для погрузки животных с эстакады; заднюю дверь — трап — для погрузки животных с земли. Кузов оборудован перегородками, разделяющими его на четыре отсека, жижесборниками и механизмом, облегчающим подъем задней двери — трапа.

Опорное устройство — с механическим приводом. Тормоза — барабанные: рабочий с пневматическим приводом, стояночный с механическим.

Грузоподъемность, кг	6000
Собственная масса, кг	3850
В том числе на седельно-сцепное устройство	1250
» ось полуприцепа	2600
Полная масса, кг	9850
В том числе на седельно-сцепное устройство	3935
» ось полуприцепа	5915
Габаритные размеры, мм:	
длина	8900
ширина	2500
высота	3200
Погрузочная высота, мм	1330
Внутренние размеры кузова, мм:	
длина	8615
ширина	2350
высота	1830
Площадь, м <sup>2</sup>	20
База (расстояние от оси колес до оси шкворня), мм	6560
Колея, мм	1790
Размер шин	9,00—20 или 260—20

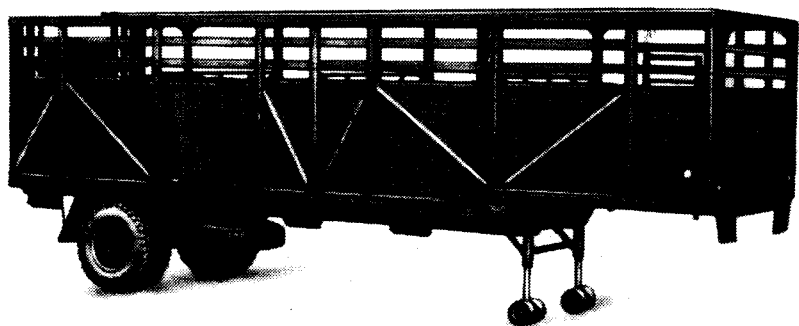

Полуприцеп-скотовоз ОдАЗ-857Б