

**АВТОПОЕЗД-ТЯЖЕЛОВОЗ
БОЛЬШОЙ ГРУЗОПОДЪЕМНОСТИ - 7429+5247Д**
**HEAVY-DUTY
AUTOTRAIN - 7429+5247Д**

Предназначен для перевозки тяжелой землеройной техники и крупногабаритных грузов, имеет малую погрузочную высоту.

It is designed for transportation of heavy earth moving rigs and large-size loads. It has small loading height.

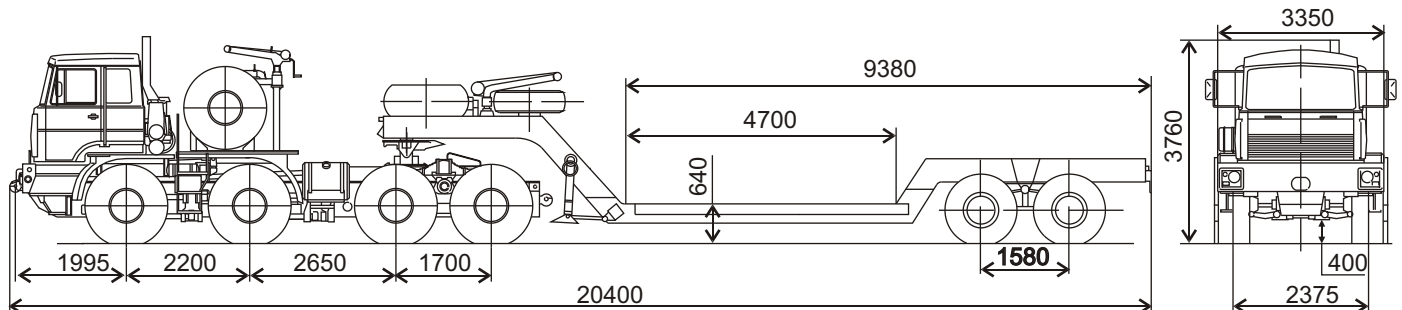

Колесная формула	8x8	Wheel drive
Количество мест в кабине (спальных)	2(2)	Places in cab (for sleep)
Нагрузка на седло, кг	23000	Fifth-wheel load, kg
Масса перевозимого груза, кг	50000	Load capacity, kg
Полная масса автопоезда, кг	88000	Gross vehicle weight, kg
Допустимая осевая масса, кг:		Permissible axle load, kg
тягача	12500	tractor
полуприцепа	21400	semitrailer
Двигатель дизельный	ЯМЗ-8424.10	Diesel engine
Мощность, кВт (л. с.)	345,5 (470)	Power output, kW (h.p.)
Сцепление	ЯМЗ-151-11	Clutch
Коробка передач	ЯМЗ - 202-04	Gearbox with
9 передач вперед, 1-назад		9 front & 1 reverse gears
Максимальная скорость, км/ч	70	Max. speed, km/h
Максимальная скорость автопоезда полной массой, км/ч	55	Max. speed gross weight autotrain, km/h
Внешний минимальный габаритный радиус поворота тягача, м	15	Tractor outside minimum turning circle radius, m
Двухскоростная раздаточная коробка с блокируемым межтележечным дифференциалом	1:1;1:1,6	Two speed transfer box with lockable interbogie differential
Ведущие мосты с системой дифференциалов, в том числе самоблокирующихся и с принудительной блокировкой		Driving axles with differentials system, including self-locking and forced locking differentials
Шины:		Tyres:
тягача (с регулируемым давлением воздуха)	1500x600-635	tractor (with controlled air pressure)
полуприцепа	15.00-20	semitrailer

*Предприятие оставляет за собой право на внесение изменений в конструкцию и оснащение.
Указанные данные следует рассматривать как информационные.*