



Внешнеторговая
фирма
БелавтоМАЗ

СССР

Минск

MAZ

5434





4400 МИЛ

DRIVE
GOLD .COM

Автомобиль-лесовоз МАЗ-5434 с
прицепом-ропслуском ГKB-9362



4DRIVE
'COM' 'COM'

MAZ-5434 — эффективный транспорт для вывозки леса.

MAZ-5434 — один из многочисленных представителей семейства автомобилей с

маркой MAZ, специально сконструированный для перевозки лесоматериалов и других длинномерных грузов.

Дизельный двигатель — мощностью 240 л.с., с 8-ми ступенчатой коробкой передач, привод на все колеса, раздаточная коробка с межосевым принудительно бло-

МАЗ

5434



Рабочее место водителя

кирующимся дифференциалом. Планетарные колесные редукторы ведущих мостов обеспечивают требуемые ходовые качества автомобиля-тягача.

Наличие коробки отбора мощности, тяговой лебедки позволяет осуществлять погрузку-разгрузку прицепа-ропуса на шасси тягача, а коник с поворотным устройством, откидными стойками и натяж-

ными тросами — перевозку различных грузов длиной до 27 м.

Перевозка прицепа-ропуса на шасси тягача улучшает экономичность автопоезда, повышает его проходимость, позволяет сократить время порожнего пробега.

DRIVE
COLLA COLLA

Транспортное
состояние
автомобиля-лесовоза
МАЗ-5434 с
прицепом-ропуском
ГКБ-9362



Приведение в рабочее
состояние



Рабочее состояние

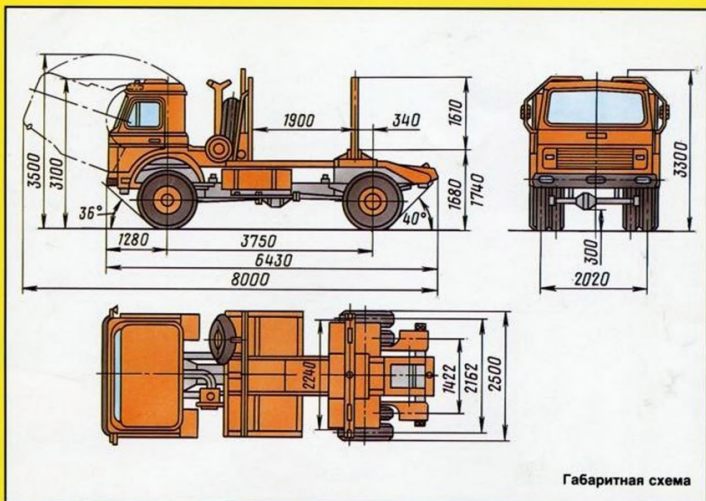

Габаритная схема

Техническая характеристика

Масса снаряженного автомобиля, кг	9000
Грузоподъемность (нагрузка на коник), кгс	7000
Масса буксируемого прицепа-ропуса, кг	25000
Масса перевозимого груза автопоезда, кг	21000
Двигатель	ЯМЗ-238М, дизельный, V-образный, восьмицилиндровый
Максимальная мощность по DIN, при $n=2100$ об/мин, кВт (л.с.)	176 (240)
Максимальный крутящий момент при $n=1450-1600$ об/мин, Н м (кгс м)	883 (90)
Коробка передач	ЯМЗ-238А
Раздаточная коробка	однуступенчатая, с межосевым коническим блокируемым дифференциалом
Максимальная скорость, км/ч	70
Максимальный подъем, преодолеваемый автомобилем, %	18
Максимальный радиус поворота, м	9,5

Традиционная неприхотливость, надежность в эксплуатации в сочетании с легкостью управления обеспечиваются:

- двухместной подрессоренной кабиной с ветровым стеклом панорамного типа, тремя стеклоочистителями и омывателем;
- рациональным расположением органов управления;
- регулируемыми подрессоренными сиденьями эргономической формы;
- эффективным рулевым приводом;
- регулируемой по высоте и углу наклона травмобезопасной рулевой колонкой;
- тормозной системой, отвечающей современным требованиям безопасности движения;
- световой и звуковой сигнализациями, контролирующими работу систем, агрегатов;
- управлением погрузочно-разгрузочными операциями с рабочего места водителя.

Дизельные грузовики МАЗ — оптимальное решение транспортных проблем.

Конструкторы продолжают совершенствовать эту модель, поэтому ее технические данные могут изменяться.

Внешнеторговая фирма

БелавтоМАЗ

СССР Минск, 220831
ул. Социалистическая, 2
Телефон: 46-96-08
Телекс: 252160 MAZ

DRIVE
COM .COM

©Внешторгиздат, 1990
Внешторгиздат Изд. № 6756AB