

## ТЕХНИЧЕСКАЯ ХАРАКТЕРИСТИКА

Масса, т . . . . .	16
Ширина уплотняемой полосы, мм . . . . .	2000
Вибровалец:	
диаметр, мм . . . . .	1600
ширина, мм . . . . .	2000
наибольшая вынуждающая сила, Н . . . . .	150 000
частота колебаний вибровозбудителя, Гц . . . . .	26
Пневмошины:	
число . . . . .	4
размер шин . . . . .	12.00—20
давление в шинах, МПа . . . . .	0,3—0,8
Двигатель:	
тип . . . . .	двухтактный дизель ЯАЗ-М206А
мощность, кВт . . . . .	110
Трансмиссия . . . . .	гидрообъемная
Скорость движения, км/ч . . . . .	0—10,8
Радиус поворота по внутреннему следу, м . . . . .	3,9
База, мм . . . . .	3100
Габаритные размеры, мм . . . . .	5700×2420×3400

*Изготовитель* — Рыбинский ордена «Знак Почета» завод дорожных машин.

## КАТОК ПОЛУПРИЦЕПНОЙ НА ПНЕВМАТИЧЕСКИХ ШИНАХ ДУ-16В \*

Каток ДУ-16В предназначен для послойного статического уплотнения грунта, гравийно-щебеночных материалов и стабилизированных грунтов при сооружении насыпей, плотин, дамб, аэродромов, оснований автомобильных и железных дорог.

Каток (рис. 1, 2) состоит из пяти бункеров, дышла с передней балкой, задней балки с механизмом стопорения средних бункеров пневматического и электрического оборудования.



Рис. 1. Каток ДУ-16В

\* Присвоен государственный Знак качества.

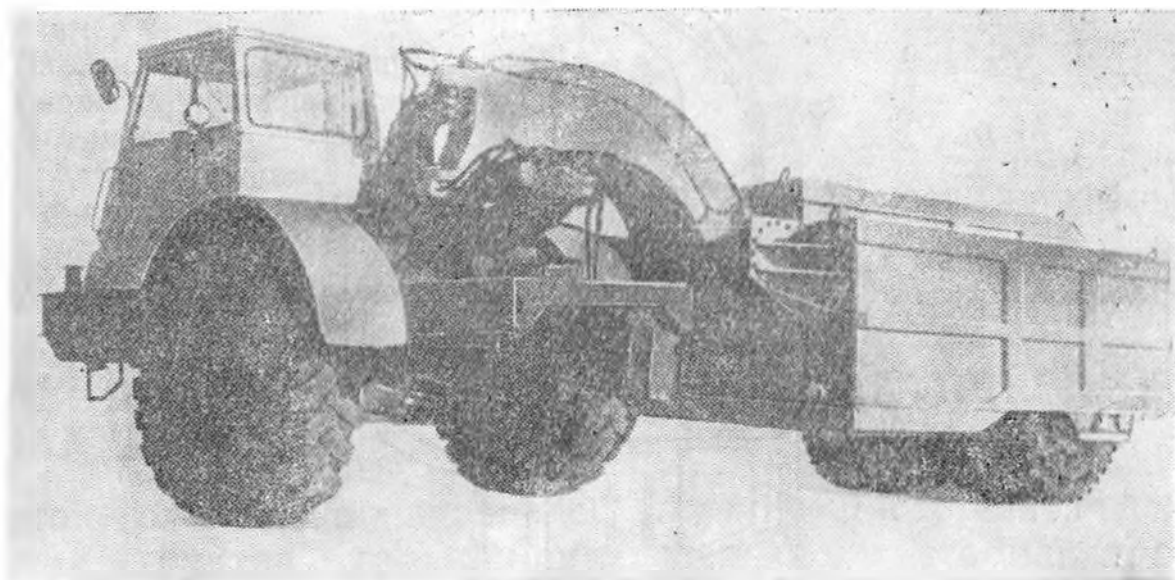

Рис. 2. Общий вид катка:

1 — трактор; 2 — дышло; 3 — левый бункер; 4 — правый бункер; 5 — средний бункер; 6 — электрооборудование; 7 — задняя балка; 8 — колеса; 9 — пневмосистема

Крайние бункера с помощью передней и задней балок соединены между собой и образуют жесткую раму. Внутри рамы на передней балке шарнирно закреплены три средних бункера. При такой конструкции бункера могут перемещаться в вертикальной плоскости независимо друг от друга. Днища бункеров оборудованы люками для выгрузки балласта.

Дышло сварной конструкции служит для соединения крайних бункеров между собой, а также для соединения катка с седельным устройством тягача.

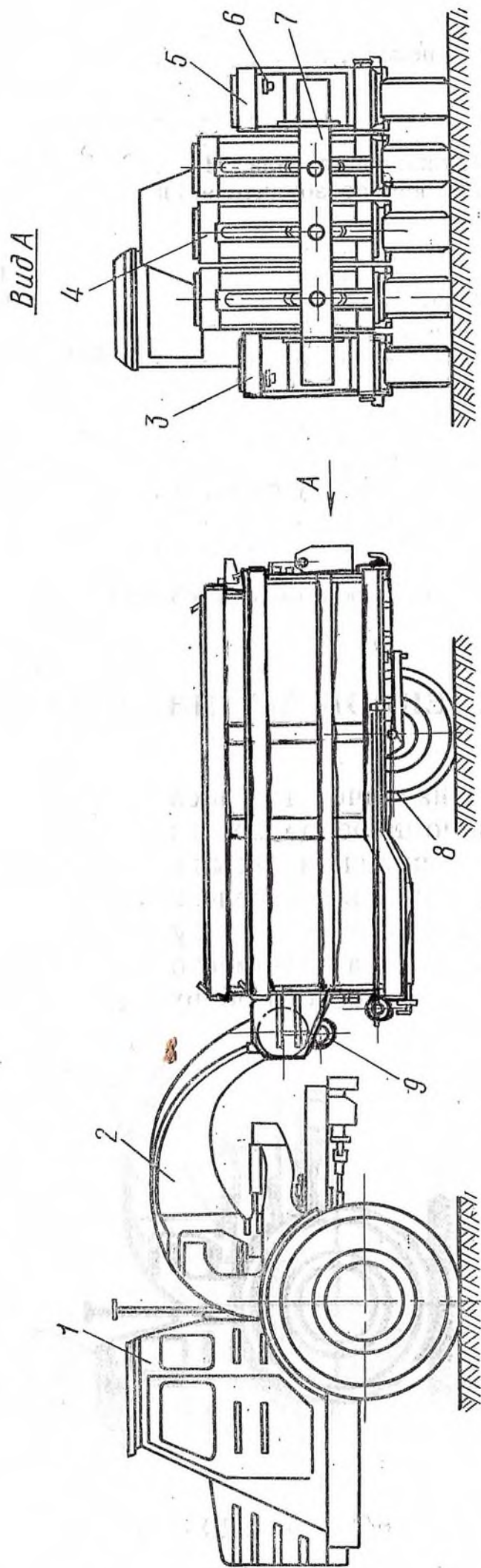
Колеса являются рабочим органом для уплотнения грунта. Они установлены в нишах бункеров. На продольных швеллерах бункера закреплен очиститель, предназначенный для очистки шины от налипшего грунта.

На задней балке смонтированы направляющие ролики и три механизма стопорения средних бункеров. Механизм стопорения обеспечивает устойчивость катка при работе на поперечных уклонах, транспортировке и при смене колес.

Пневмосистема предназначена для торможения катка и регулирования давления воздуха в шинах колес катка. Тормозная система катка подключена к гидролинии, идущей от тормозного крана тягача.

Электрооборудование катка предназначено для подачи сигналов во время движения и освещения номерного знака. Питание электрооборудования осуществляется от электросети тягача.

#### ТЕХНИЧЕСКАЯ ХАРАКТЕРИСТИКА

Масса, т:	
без балласта . . . . .	7,95
с балластом . . . . .	25
Ширина уплотняемой полосы, мм . . . . .	2600
Тягач:	
модель . . . . .	одноосный МоАЗ-546П
мощность (номинальная), кВт . . . . .	158
Число колес . . . . .	5
Размер шин . . . . .	14.00—20
Давление воздуха в шинах, МПа . . . . .	0,42—0,53
Скорость движения, км/ч:	
рабочая . . . . .	до 15
транспортная . . . . .	до 25
Габаритные размеры, мм . . . . .	10 400×2950×3040

*Изготовитель* — коростенский завод дорожных машин «Октябрьская кузница».

#### КАТОК ПОЛУПРИЦЕПНОЙ НА ПНЕВМАТИЧЕСКИХ ШИНАХ ДУ-37Б \*

Каток (рис. 1,2) предназначен для послойного статического уплотнения грунтов, гравийно-щебеночных и стабилизированных материалов при сооружении насыпей, плотин, дамб, аэродромных площадок, оснований и покрытий автомобильных дорог.

\* Присвоен государственный Знак качества.