

E-RU.MT20.A.00024

20 июля 2011

Орган по сертификации продукции «МАДИ-ФОНД» НО «Фонд поддержки потребителей»
125829, г. Москва, Ленинградский пр-т, д. 64, ОГРН: 1037739238756
№ РОСС RU.0001.11MT20 от 04.03.2011 г. до 04.03.2016 г.
тел.: (499) 155-08-03, (499) 155-04-45, факс: (495) 785-05-12, e-mail: info@maditest.ru

МАРКА	-
КОММЕРЧЕСКОЕ НАИМЕНОВАНИЕ	ПНС-100(5557) модель 51BP – для 489250, ПНС-110(5557) модель 51ABP – для 489260
ТИП	489250, 489260
ШАССИ	Урал 5557-1151-40
МОДИФИКАЦИИ	-
КАТЕГОРИЯ	N3G
ЭКОЛОГИЧЕСКИЙ КЛАСС	3
КОД ОКП / ТН ВЭД	48 5410 / 8705 90
ЗАЯВИТЕЛЬ И ЕГО АДРЕС	Открытое акционерное общество «Варгашинский завод противопожарного и специального оборудования» (ОАО "Варгашинский завод ППСО"), 641231, Курганская об- ласть, р.п. Варгаши, ул. Кирова, д.83, Российская Федера- ция, ОГРН: 1044533001413, тел.: (35233) 2-10-09, факс: (35233) 2-15-26
ИЗГОТОВИТЕЛЬ И ЕГО АДРЕС	Открытое акционерное общество «Варгашинский завод противопожарного и специального оборудования» (ОАО "Варгашинский завод ППСО"), 641231, Курганская об- ласть, р.п. Варгаши, ул. Кирова, д.83, Российская Федера- ция, ОГРН: 1044533001413, тел.: (35233) 2-10-09, факс: (35233) 2-15-26
ПРЕДСТАВИТЕЛЬ ИЗГОТОВИТЕЛЯ И ЕГО АДРЕС	-
СБОРОЧНЫЙ ЗАВОД И ЕГО АДРЕС	641231, Курганская область, р.п. Варгаши, ул. Кирова, д.83, Российская Федерация
ПОСТАВЩИК СБОРОЧНЫХ КОМПЛЕКТОВ И ЕГО АДРЕС	-

соответствуют установленным в Российской Федерации требованиям технического регламента
о безопасности колесных транспортных средств.

Действие данного ОДОБРЕНИЯ ТИПА ТРАНСПОРТНОГО СРЕДСТВА распространяется на партию транспортных средств в количестве **50 (пятьдесят) шт.** с номерами VIN с **XVZ4892?0?0000001 по XVZ4892?0?0000050.**

Данное ОДОБРЕНИЕ ТИПА ТРАНСПОРТНОГО СРЕДСТВА без приложений недействительно

Приложение № 1. Общие характеристики транспортного средства

Приложение № 2. Перечень документов , явившихся основанием для оформления ОДОБРЕНИЯ ТИПА ТРАНСПОРТНОГО СРЕДСТВА

Приложение № 3. Описание маркировки транспортного средства

Приложение № 4. Общий вид транспортных средств на одной странице

ДОПОЛНИТЕЛЬНАЯ ИНФОРМАЦИЯ

Транспортное средство 4892?0 предназначено для перевозки боевого расчета и оборудования для подачи воды по магистральным пожарным рукавам к лафетным стволам или пожарным автомобилям.

Руководитель органа по сертификации

_____ подпись

А.М.Иванов

_____ инициалы, фамилия

ОДОБРЕНИЕ ТИПА ТРАНСПОРТНОГО СРЕДСТВА УТВЕРЖДЕНО.

Внесена запись в реестр за № E-RU.MT20.A.00024 от 20 июля 2011 г.

Заместитель руководителя

РОССТАНДАРТА

наименование федерального органа
исполнительной власти, выполняющего функции
компетентного административного органа
Российской Федерации в соответствии
с Женевским Соглашением 1958 года

_____ подпись

А.В. Зажигалкин

_____ инициалы, фамилия

ОБЩИЕ ХАРАКТЕРИСТИКИ ТРАНСПОРТНОГО СРЕДСТВА

Колесная формула / ведущие колеса	6x6 / все
Схема компоновки транспортного средства	кабина за двигателем
Расположение двигателя	переднее, продольное
Исполнение грузозачного пространства	фургон
Кабина	цельнометаллическая, двухдверная, трехместная
Габаритные размеры, мм	
- длина	8600
- ширина	2500
- высота	3100
База, мм	3525 + 1400
Колея передних/задних колес, мм	2010/2010
Масса транспортного средства в снаряженном состоянии, кг	12905
Полная масса транспортного средства, кг (технически допустимая)	13130
Максимальная осевая масса, кг (технически допустимая)	
- на переднюю ось	4530
- на заднюю тележку	8600
Максимальная масса прицепа, кг	буксировка прицепа не предусмотрена
Двигатель (марка, тип)	ЯМЗ-236НЕ2 и его комплектации с ЯМЗ-236НЕ2-1 по ЯМЗ-236НЕ2-99, дизель четырехтактный с турбонаддувом и промежуточным охлаждением наддувочного воздуха
- количество и расположение цилиндров	6, V – образное
- рабочий объем цилиндров, см ³	11150
- степень сжатия	16,5
Максимальная мощность, кВт (мин ⁻¹) по Правилам ЕЭК ООН № 85	169,0 (2100)
Максимальный крутящий момент, Н м (мин ⁻¹)	882,0 (1100-1300)
Топливо	дизельное
Система питания (тип)	впрыск топлива под давлением
Блок управления (маркировка)	-
ТНВД (тип, маркировка)	ЯЗТА,133 или ЯЗТА,133-20 или ЯЗДА, 324-10 или ЯЗДА, 324-10.01
Форсунки (тип, маркировка)	ЯЗТА-267 или ЯЗТА-51 или ЯЗДА-334 или АЗПИ 204-50
Нагнетатель воздуха (тип, маркировка)	НПО "Турботехника", 90; CZ, K36
Воздушный фильтр (тип, маркировка)	7405-1109510 или ФВ 721.1109510(7405-1109510)

E-RU.MT20.A.00024

Глушители шума впуска (маркировка)	-
Система выпуска и нейтрализации отработавших газов	с одним глушителем, система нейтрализации отработавших газов отсутствует
Нейтрализаторы (маркировка)	-
- 1 ступень	-
- 2 ступень	-
Глушители (маркировка)	ООО "НТЦ МСП", 36.1201010-02
- 1 ступень	-
- 2 ступень	-
Фильтр твердых частиц	-
Трансмиссия (тип)	механическая
Сцепление (марка, тип)	ЯМЗ-182, однодисковое, сухое, фрикционное
Коробка передач (марка, тип)	ЯМЗ-2361, механическая, трёхходовая, трехвальная, с синхронизаторами на II, III, IV и V передачах
- число передач	5 – вперед, 1 – назад
- передаточные числа	
	I- 5,22
	II- 2,90
	III- 1,52
	IV- 1,00
	V- 0,664
	З.Х.- 5,22
Раздаточная коробка (тип, маркировка)	УралАЗ, механическая
- число передач	2
- передаточные числа	
	высшее - 1,21
	низшее - 2,15
Главная передача (тип, маркировка)	УралАЗ, двойная, центральная
- передаточное число	7,49
Подвеска	
Передняя (описание)	зависимая, на двух полуэллиптических рессорах, с двумя гидравлическими телескопическими амортизаторами
Задняя (описание)	балансирная, на двух продольных полуэллиптических рессорах
Рулевое управление (описание)	с гидроусилителем
- рулевой механизм (тип, маркировка)	МАЗ-64229 или RBL С-700, "винт – гайка на циркулирующих шариках – рейка – сектор"
Тормозные системы	
Рабочая (описание)	двухконтурная, с пневмогидравлическим приводом, с разделением на контуры передней оси и задней тележки, АБС, тормозные механизмы всех колес – ба-

E-RU.MT20.A.00024

Запасная (описание)	рабанные
Стояночная (описание)	любой из контуров рабочей тормозной системы трансмиссионная, привод механический, тормозной механизм барабанного типа, установлен на выходном вале раздаточной коробки
Вспомогательная (износостойкая) (описание)	моторный тормоз-замедлитель
- усилитель(маркировка)	-
- компрессор (маркировка)	53205-3509015, 53205-3509015-20 (Ижевский машзавод, Россия)
- тормозные камеры / цилиндры (маркировка)	100-3570210

Шины

размерность	минимально допустимый индекс нагрузки	скоростная категория	статический радиус, мм
425/85R21	156	J	548

Оборудование транспортного средства

система регулирования воздуха в шинах, предпусковой подогреватель, специальный сигнальный огонь синего цвета, окраска по п.2.5 прил.6 ТР «О безопасности колесных транспортных средств», пожарно-техническое вооружение согласно ТУ 4854-074-08717447-11

Руководитель органа по сертификации

подпись

А.М.Иванов

инициалы, фамилия

ОПИСАНИЕ МАРКИРОВКИ ТРАНСПОРТНОГО СРЕДСТВА

1. Место расположения и форма знака обращения на рынке

Рядом с табличкой изготовителя

Знак обращения на рынке выполнен в соответствии с Постановлением Правительства Российской Федерации от 19 ноября 2003 г. № 696.

2. Место расположения таблички изготовителя

На панели пола в кабине, рядом с правым сиденьем

3. Место расположения идентификационного номера:

3.1 На табличке изготовителя

3.2 На панели пола в кабине, рядом с правым сиденьем

4. Структура и содержание идентификационного номера транспортного средства:

1	2	3	4	5	6	7	8	9	10	11	12	13	14	15	16	17
X	V	Z	4	8	9	2	?	0	?	0	0	0	0	0	?	?

поз. 1 - 3: **XVZ** – международный идентификационный код изготовителя (WMI) – ОАО "Варгашинский завод ППСО", Российская Федерация

поз. 4 - 9: **4892?0** – тип транспортного средства (489250, 489260 для автомобилей 489250, 489260 соответственно)

поз. 10: **?** - год выпуска согласно Таблице 1 Приложения № 8 к техническому регламенту о безопасности колесных транспортных средств

поз. 11 - 17: **00000??** - производственный номер транспортного средства (с 0000001 по 0000050)

Руководитель органа по сертификации

подпись

А.М.Иванов

инициалы, фамилия

E-RU.MT20.A.00024

ОБЩИЙ ВИД ТРАНСПОРТНОГО СРЕДСТВА

489250, 489260

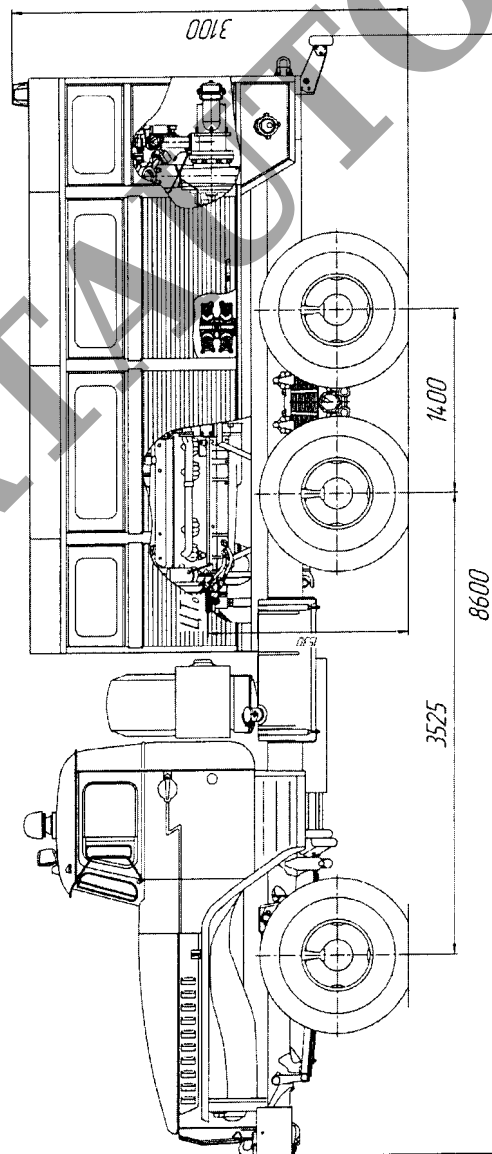
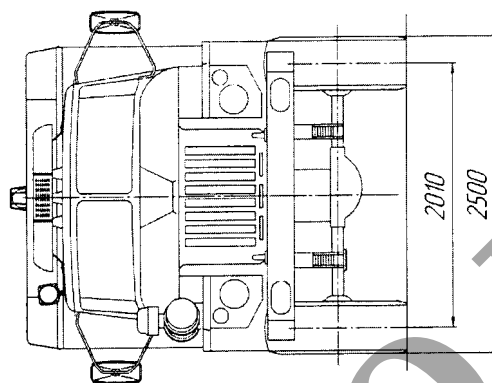

SERTAFOTO.RU

Страница для заполнения полей данных (сначала между знаками вопроса вставляются новые символы, затем удаляются знаки вопроса, поля в тексте обновляются автоматически при печати или предварительном просмотре документа, в тексте номер ОТТС трогать не следует !!!);

ОТТС № **E-RU.MT20.A.00024**
Бланк № 000???

SERTAUTO.RU