

ГАЗОБАЛЛОННЫЙ АВТОМОБИЛЬ ЗИС-156

Автомобиль ЗИС-156 выпускается Московским автомобильным заводом имени И. В. Сталина. Он создан на базе грузового автомобиля ЗИС-150. Газобаллонная установка состоит из восьми баллонов (общая емкость 400 л), подогревателя, газового редуктора, карбюратора-смесителя (см. описание автомобиля ГАЗ-51Б). Автомобиль работает на сжатом до 200 ат природном, нефтяном, коксовом или ином газе с теплотворной способностью не ниже 4 000 больших калорий на 1 м³ газа, а также на бензине марки А-66.

Техническая характеристика

Основные данные

Грузоподъемность	3 500 кг	
Вес в снаряженном состоянии (без груза)	4 600 »	
Наибольшая скорость с полной нагрузкой по шоссе	60 км/час	
	На газе с теплотворной способностью 8 000 больших калорий	На бензине
Расход топлива с полной нагрузкой по шоссе на 100 км	37,5 м ³ газа	30 л
Запас хода на одной заправке с полной нагрузкой по шоссе	210 км	400 км
Наибольшая мощность двигателя (с регулятором) при 2 400 об/мин	74 л. с.	85 л. с.
Остальные размеры и данные те же, что для автомобиля ЗИС-150.		

АВТОМОБИЛЬ ПОВЫШЕННОЙ ПРОХОДИМОСТИ ЗИС-151

Автомобиль ЗИС-151 (рис. 35), выпускаемый Московским автомобильным заводом имени И. В. Сталина — трехосный с двухскатными колесами задних мостов. Все колеса автомобиля — ведущие, шины — с высокими грунтозацепами. Эти особенности, в сочетании с высокими просветами, большими углами свеса, правильным распределением веса по колесам и рациональным подбором передаточных чисел в системе силовой передачи, позволяют автомобилю легко преодолевать грязь, броды, загрязненные подъемы, песок, плотный снег. Благодаря наличию заднего буфера возможно преодоление особо трудных участков пути совместным действием двух или нескольких ав-

томобилей, из которых один или два работают как толкачи. Кузов автомобиля — универсальный, с высокими решетчатыми бортами, откидными продольными скамейками и тентом, удобный для перевозки сельскохозяйственных грузов — сена, соломы, овощей, скота.

Техническая характеристика

Основные данные

Грузоподъемность: по шоссе	4 500 кг
» грунту	2 500 »
Наибольший вес буксируемого прицепа с грузом по шоссе	3 600 »
Вес в снаряженном состоянии без нагрузки . .	5 500 »
Распределение веса по колесам (с нагрузкой 2 500 кг):	
на передние колеса	2 320 кг (28%)
» задние »	5 840 » (72%)
Наибольшая скорость с полной нагрузкой по шоссе	65 км/час
Расход топлива с полной нагрузкой по шоссе	45 л/100 км
Запас хода с полной нагрузкой по шоссе . . .	650 км

Двигатель и электрооборудование

См. техническую характеристику автомобиля ЗИС-150.

Передаточные числа в системе силовой передачи

Первая передача	6,24
вторая »	3,32
третья »	1,90
четвертая »	1,00
пятая »	0,81 (ускоряющая)
задний ход	6,70
Раздаточная коробка:	
первая передача	2,44
вторая »	1,24
Главная передача	6,67

Шины

Тип и размер шин	8,25—20
Внутреннее давление в шинах	3—4 кг/см ²

Емкостные данные

Топливный бак	300 л
Система охлаждения	21 »
» смазки двигателя (с фильтрами)	11 »
Картер коробки передач	7 »
» раздаточной коробки	4,6 »
» ведущего моста (2 шт.)	2,6 »



Рис. 35. Схема автомобиля ЗИС-151.

АВТОМОБИЛЬ ЗИС-150

Автомобиль ЗИС-150 (рис. 34) выпускается Московским автомобильным заводом имени Сталина. Он предназначен для перевозки разнообразных грузов как на дорогах с усовершенствованным покрытием, так и на проселочных, имеет вместительную платформу с откидными боковым и задним бортами.

Кабина автомобиля ЗИС-150 цельнометаллическая, трехместная, с регулируемым сиденьем водителя, открывающимся ветровым окном, теневым щитком, зеркалом заднего вида.

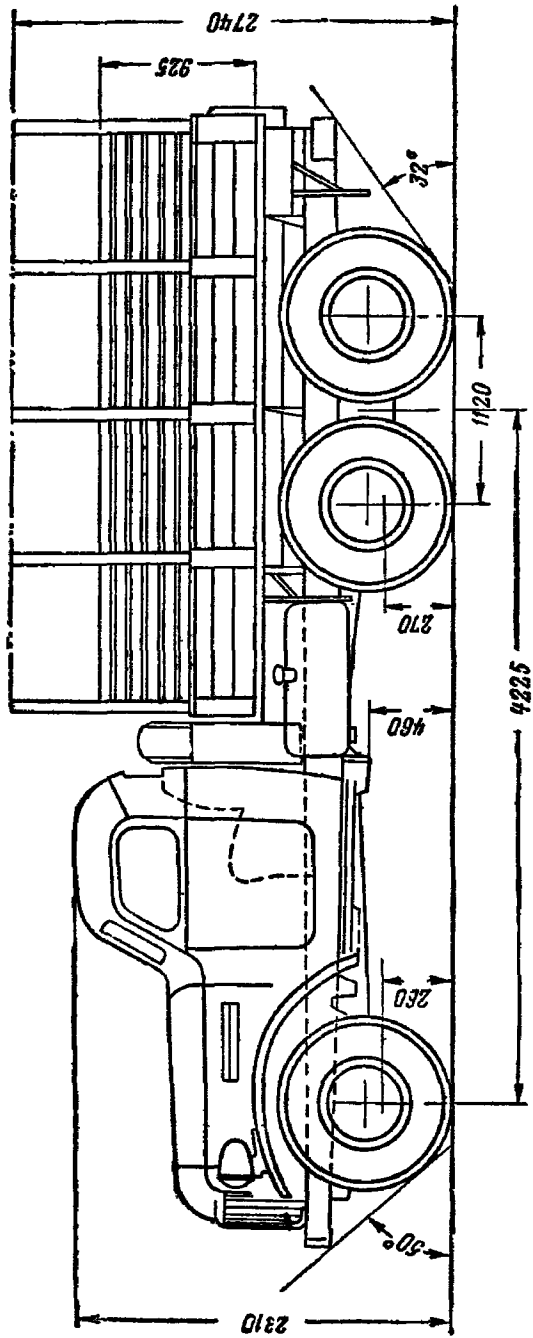
Коробка передач имеет 5 передач; шестерни третьей и пятой (ускоряющей) передач находятся в постоянном зацеплении, четвертая передача — прямая.

Наличие шестерен постоянного зацепления и кулачковых муфт их включения облегчает управление автомобилем и обеспечивает бесшумность работы коробки передач.

Привод ножного тормоза — воздушный; ручной тормоз — дисковый, на выходном валу коробки передач.

Техническая характеристика

Основные данные

Грузоподъемность	4 000 кг
Наибольший вес буксируемого прицепа с грузом по шоссе	4 500 »
Вес в снаряженном состоянии без нагрузки	3 900 »
Распределение веса по колесам (с полной нагрузкой):	
на передние колеса	2 085 кг (26%)
» задние »	5 965 » (74%)
Наибольшая скорость с полной нагрузкой по шоссе	65 км/час
Расход топлива с полной нагрузкой по шоссе	29 л/100 км
Эксплуатационная норма расхода топлива	38 л/100 »
Запас хода на одной заправке с полной нагрузкой по шоссе	500 км

Двигатель

Тип двигателя	Бензиновый, карбюраторный, четырехтактный
Марка двигателя	ЗИС-120
Число цилиндров	6
Порядок работы цилиндров	1—5—3—6—2—4
Диаметр и ход поршня	101,6×114,3 мм

Рабочий объем	5,55 л
Степень сжатия	6,0
Наибольшая мощность	95 л. с. при 2 800 об/мин*
Наибольший крутящий момент	31 кгм при 1 200— 1 300 об/мин
Сухой вес двигателя:	
без сцепления и коробки передач	430 кг
со сцеплением и коробкой передач	570 »
Наименьший удельный расход топлива	255 г/э. л. с. ч.
Число опор коленчатого вала	7
Модель карбюратора	К-80 (МКЗ-14В)
Рекомендуемое топливо	Бензин А-66
Масло для смазки двигателя	Машинное масло СУ
Нормальное давление масла в системе смазки двигателя	1,8—2,0 кг/см ²

Электрооборудование

Номинальное напряжение в системе электрооборудования	12 в
Тип и емкость аккумуляторной батареи	6СТ-68, 68 а. ч.
» » резьба свечей зажигания	НА 11/11А или НА 11/14А, 14× ×1,25 мм
» » мощность генератора	Г-15Б, двухщеточный, 18а, 225 вт
» » » стартера	СТ-15, 1,8 л. с.

Передачные числа в системе силовой передачи

В коробке передач:	
первая передача	6,24
вторая »	3,32
третья »	1,90
четвертая »	1,00
пятая »	0,81 (ускоряющая)
задний ход	6,70
Главная передача	7,63

Шины

Размер шин	9,00—20
Внутреннее давление в шинах	3,50—4,25 кг/см ²

Емкостные данные

Топливный бак	150 л
Система охлаждения	21 »
» смазки двигателя	8,5 »
Картер коробки передач	6,0 »
» ведущего моста	6,0 »

* С регулятором 90 л. с. при 2 400 об/мин.