

Рис. 1. Автомобили типа «клетка» на шасси ГАЗ-51 (а), то же, переоборудованные для перевозки 38 баллонов (б), ГАЗ-52-01 (в), ГАЗ-53А (г).

1 — баллоны; 2 — каркас; 3 — теневой кожух; 4 — штанги; 5 — рама.

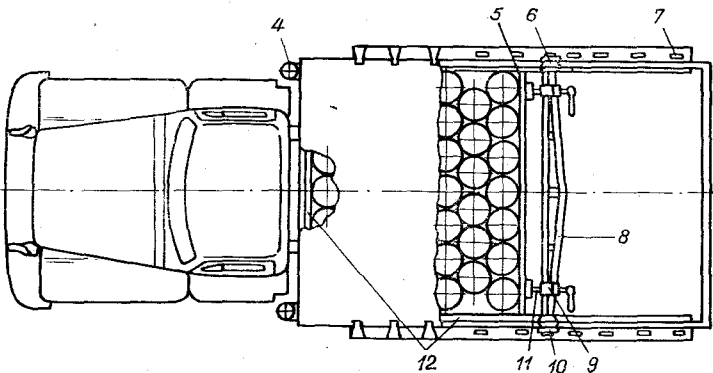
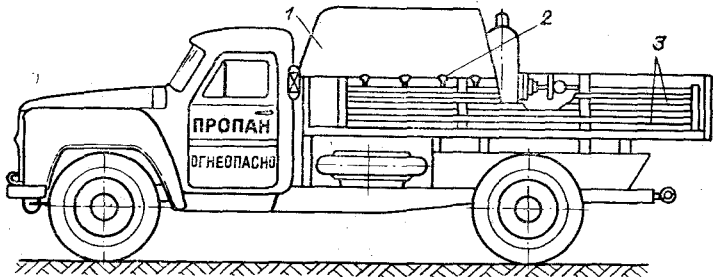

**Рис. 3. Специальный автомобиль СТБВ-1-52 на шасси ГАЗ-52.**

1 — тент; 2 — пружинный захват; 3 — корытообразный профиль; 4 — огнетушитель; 5 — прижим; 6 — прижимное устройство; 7 — уголок; 8 — рама; 9 — втулка резьбовая; 10, 11 — винты; 12 — амортизатор.



Рис. 58. Специальный автомобиль типа «клетка» на шасси ГАЗ-51  
 1 — баллоны сжиженного газа; 2 — каркас; 3 — штанги; 4 — тентовый кожух;  
 5 — рама



Рис. 59. Специальный автомобиль типа «клетка», переоборудованный для перевозки 38 баллонов

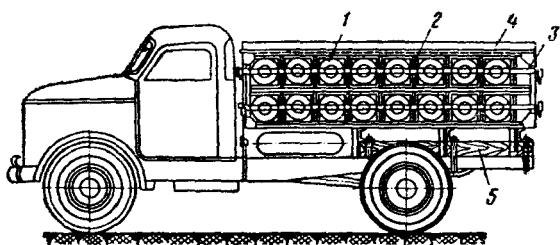

Рис. 60. Автомобиль типа «клетка» на шасси ГАЗ-52-01

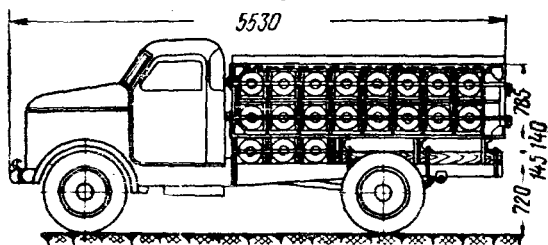
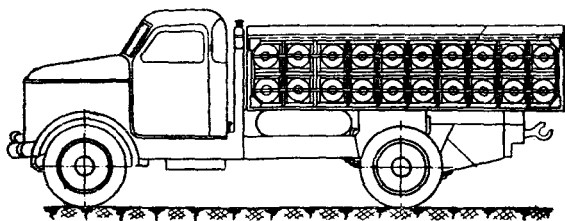
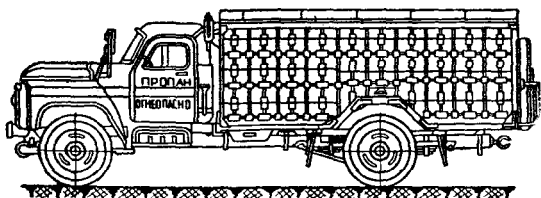

Рис. 61. Автомобиль типа «клетка» СТБ-53А на шасси ГАЗ-53А