



WILLEME - SCARI W200 - 1949 -
Maquette : Guy FLECHON

HISTORIQUE

Cet exemplaire unique fut construit sur commande du gouvernement portugais et mis en service en 1949. Willème fournisseur du tracteur routier et Scari fournisseur de la remorque de 110 tonnes de C.U pour un P.T.R de 205 tonnes, travaillèrent en association sur cet ensemble hors-code destiné au transport de transformateurs de grandes dimensions pour le compte de la Société Nationale Portugaise de Distribution d'Electricité.

CARACTERISTIQUES

- Moteur Willemme W200 8 cylindres en ligne de 200 /225 CV .
- Tracteur 2 essieux arrières moteurs.
2 essieux avants directeurs.
- Boite de vitesse :12 combinaisons.
- Cadre supportant la charge + boogie arrière et bissel avant fabriqués par SCARI .
- 28 pneus Michelin Métallic G 24 supportant chacun 7,5 tonnes.
- longueur hors tout de l' ensemble 26 m .
- largeur maxi :3,6 à 4,8 m
- hauteur :4,2 m

MAQUETTE

La maquette sera entièrement peinte en gris moyen , sauf contre-indication sur la notice de montage . Teinte de référence : Altona gris Flanelle n° 701 173-0722, au pire le gris Citroën Cormoran peut convenir .Photos :Charge utile n° 50 page 36 .

Pour la pose des décalques voir photos couleurs jointes.

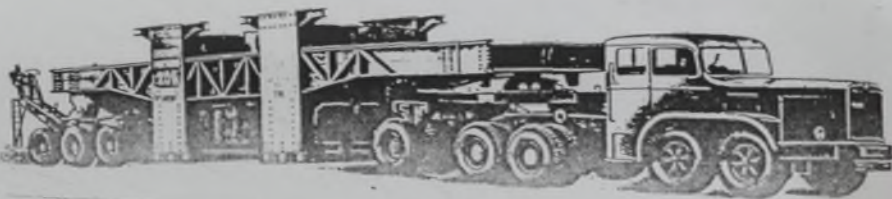

3 BOOGIE

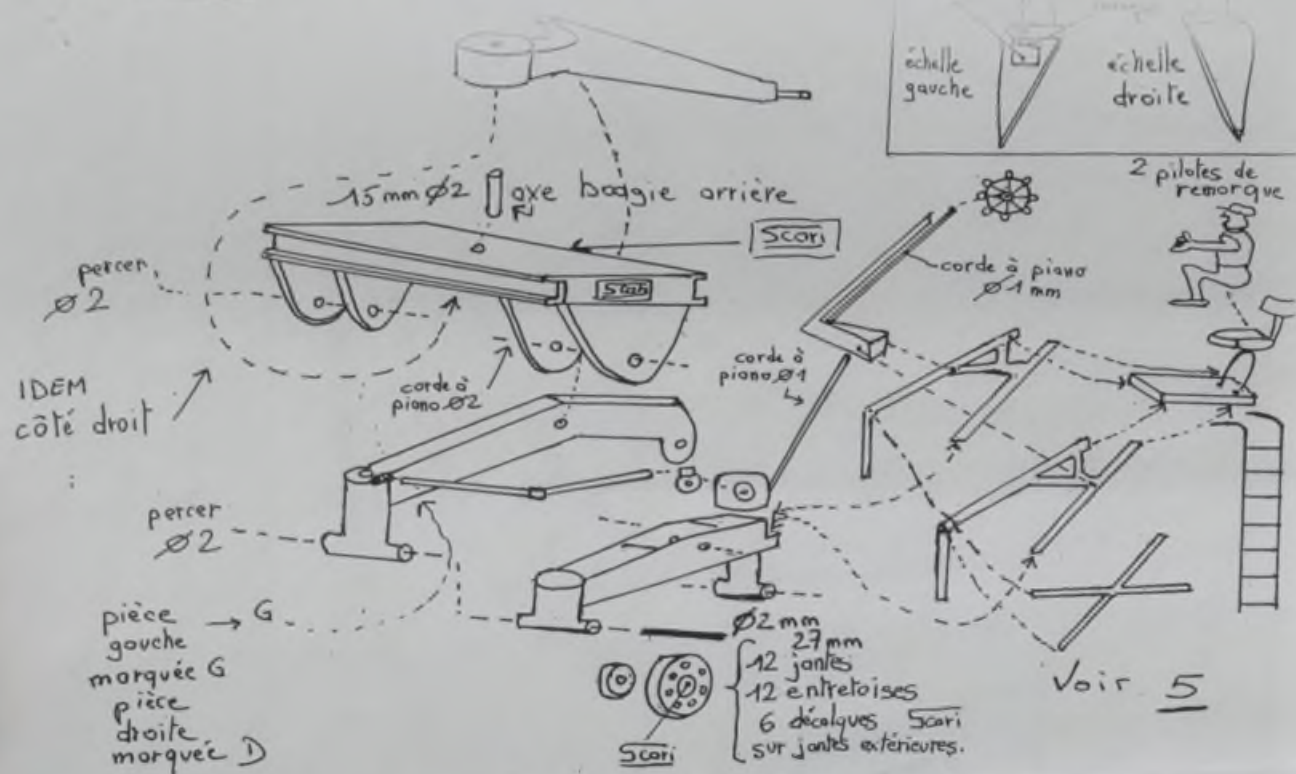

4 TRACTEUR

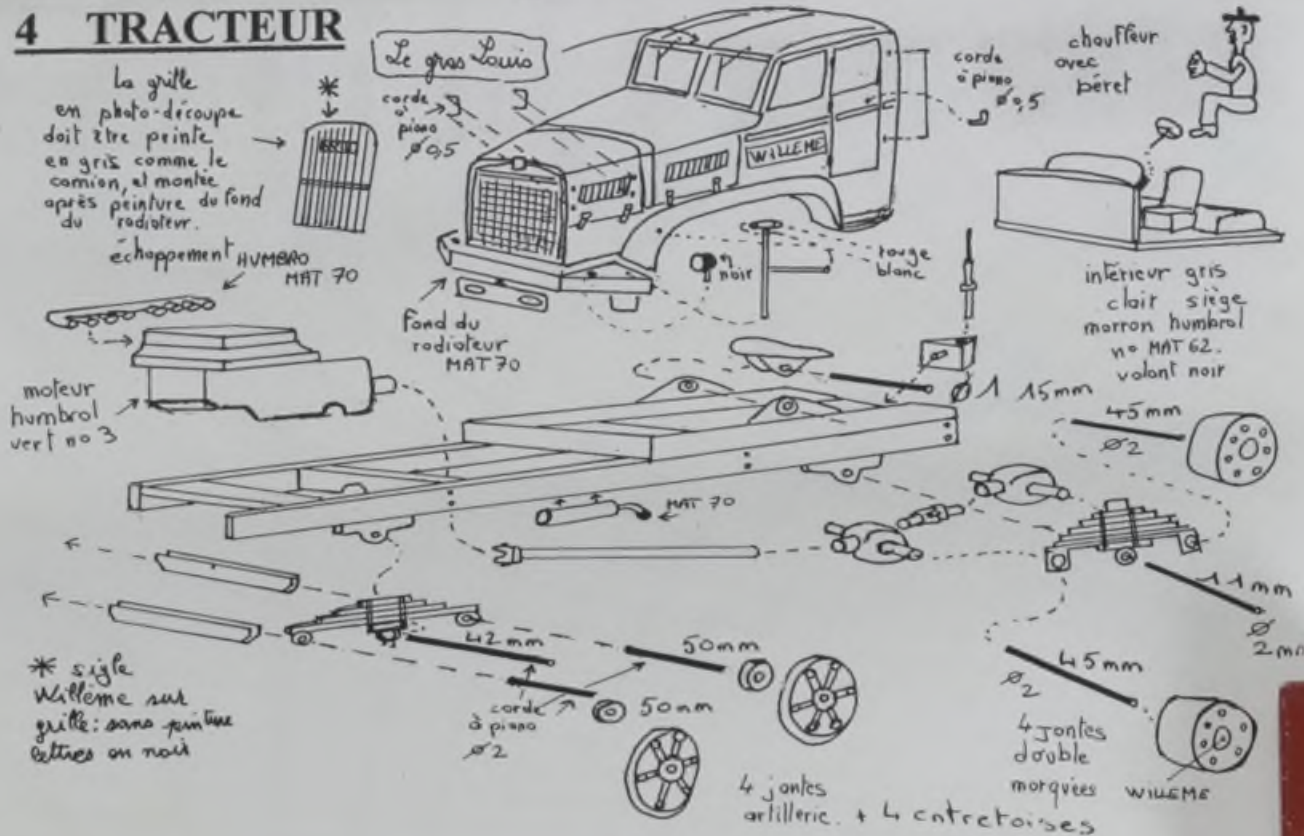

1 REMORQUE

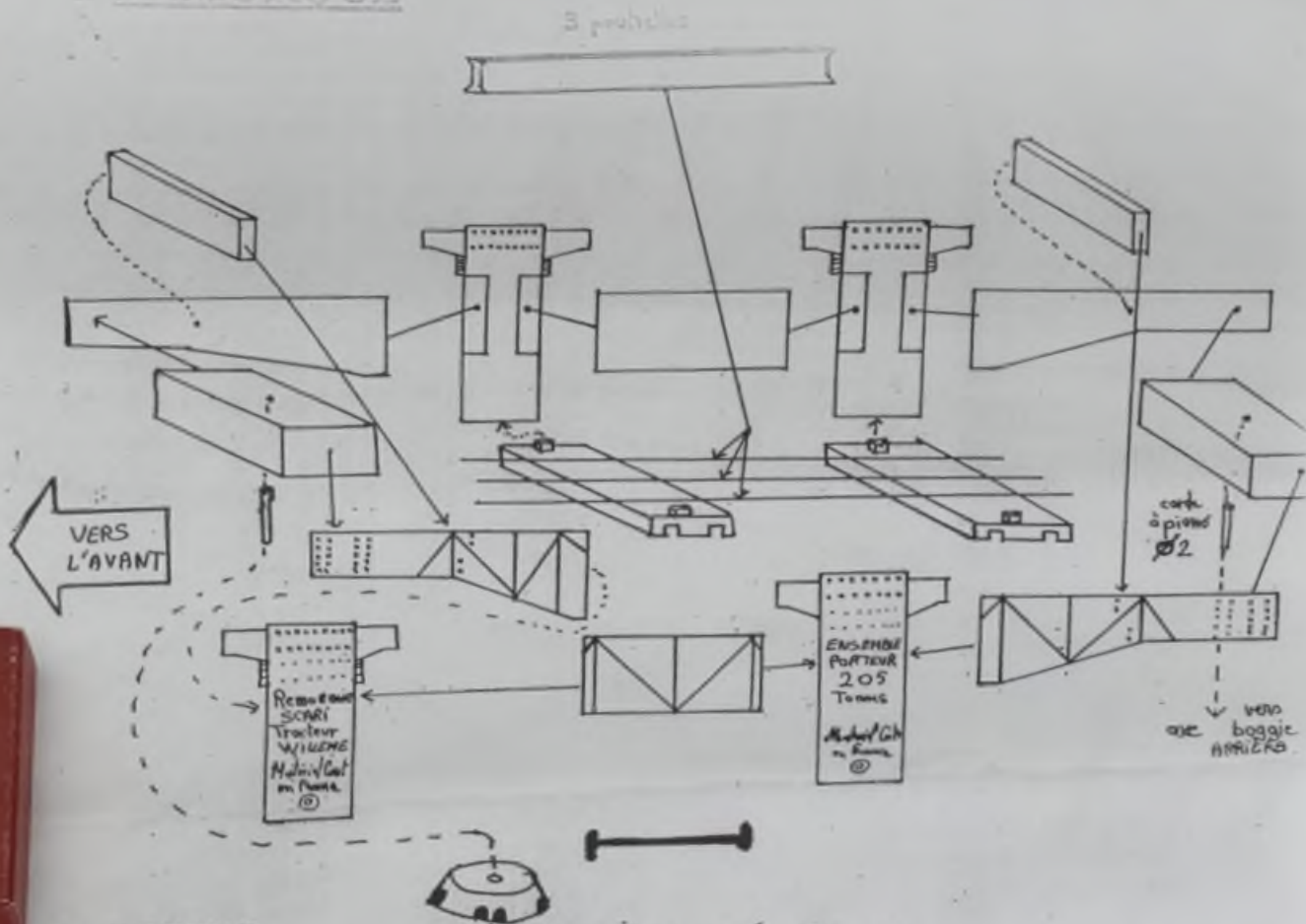

2 BISSEL

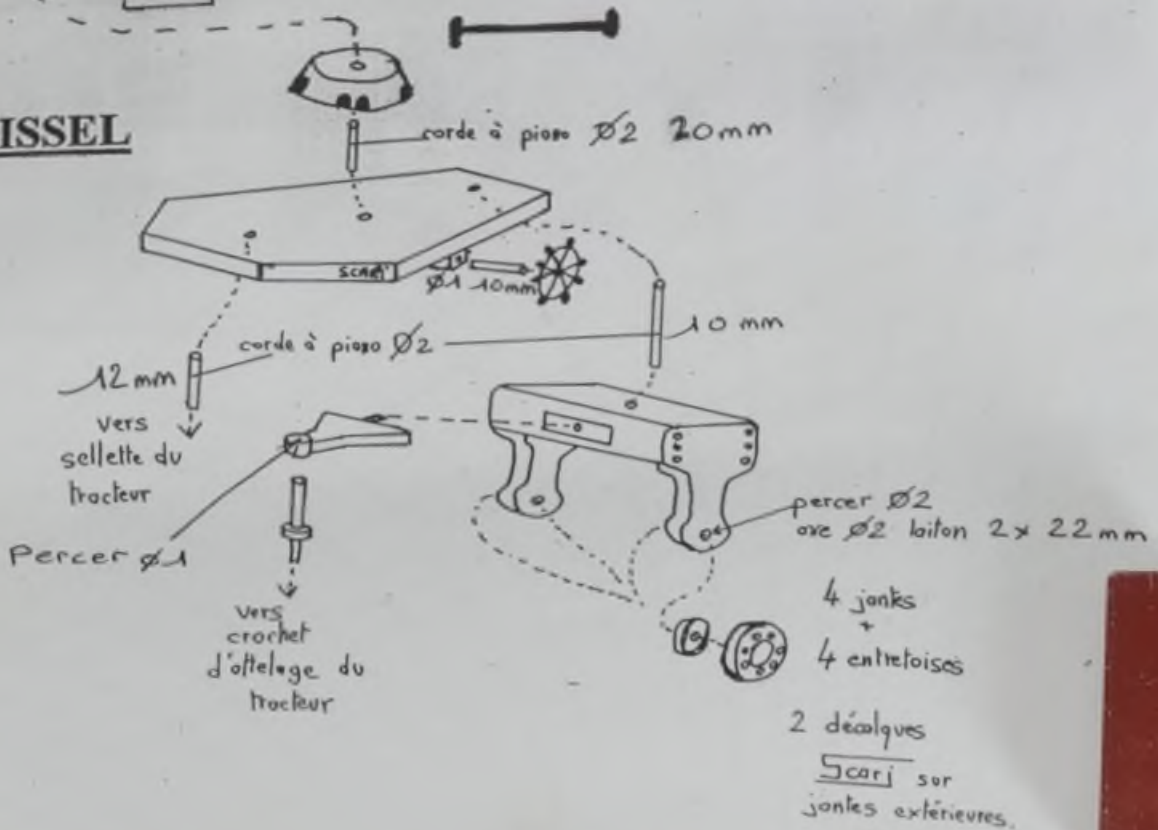

5

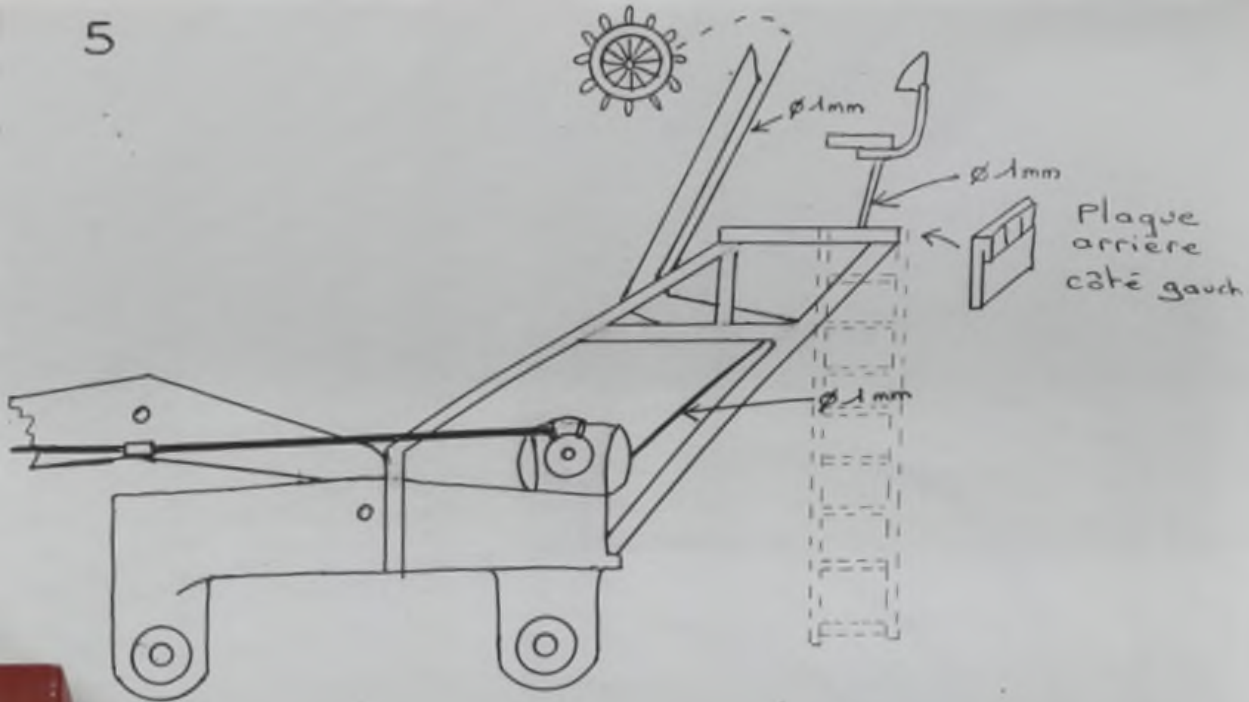

VUE DE COTE

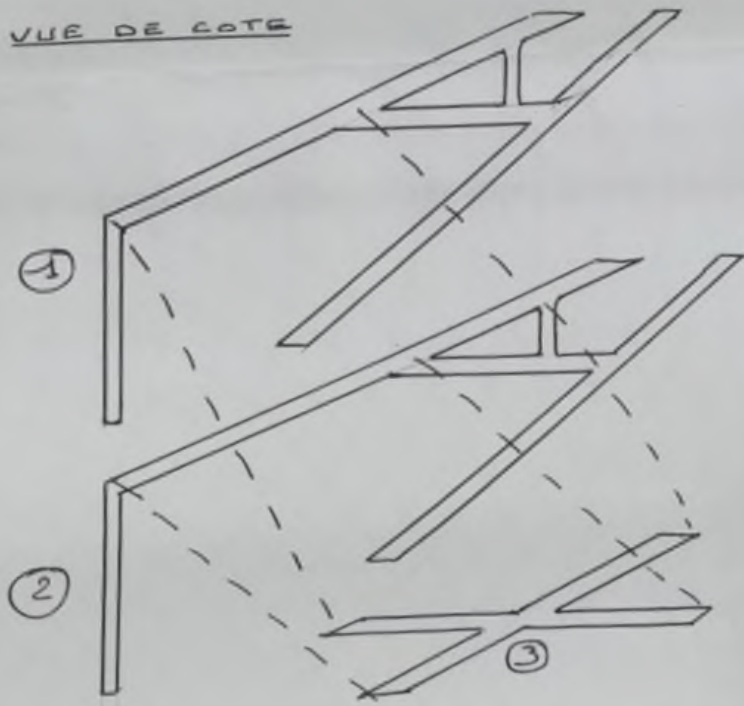

1 et 2 de chaque côtés de 3.

