

## Автомобиль МАЗ-200 (4 × 2)

Грузовой автомобиль выпускается Минским автомобильным заводом с 1947 г.

Кузов — деревянная платформа с тремя откидными бортами.

Кабина — трехместная, деревянная с металлической обшивкой.

С 1951 до 1957 г. выпускался автомобиль МАЗ-200Г с высокобортным решетчатым кузовом, снабженным решетчатыми съемными надставками к основным бортам и откидными скамейками для перевозки людей. В пустотелых металлических стойках надставок бортов можно установить дуги съемного тента.

Грузоподъемность, кг . . . . .	7000
	(по грунту 5000)
Общий вес буксируемого прицепа, кг	9500
Собственный вес в снаряженном состоянии, кг . . . . .	6400
Полный вес, кг . . . . .	13 625
Распределение веса по осям, кг:	
на переднюю ось без нагрузки	3080
»   »   » с полной нагрузкой . . . . .	3565
на заднюю ось без нагрузки . . . . .	3320
»   »   » с полной нагрузкой . . . . .	10 060
Дорожные просветы, мм:	
под передней осью . . . . .	290
под задней осью . . . . .	290
Радиус поворота, м:	
по колее внешнего переднего колеса . . . . .	9,5
наружный габаритный . . . . .	10,1
Максимальная скорость (с ограничителем), км/ч . . . . .	65,0
Контрольный расход топлива при скорости 40 км/ч, л/100 км . . . . .	32,0
Модель, тип двигателя и число цилиндров . . . . .	ЯАЗ-М204А, двухтактный, четырехцилиндровый дизельный с непосредственным впрыском и прямой точной продувкой
Диаметр цилиндра, мм . . . . .	108,0
Ход поршня, мм . . . . .	127,0
Рабочий объем (литраж), л . . . . .	4,65
Степень сжатия . . . . .	17,0
Порядок работы цилиндров . . . . .	1—3—4—2
Максимальная мощность (с ограничителем), л. с. . . . .	120
Число оборотов коленчатого вала при максимальной мощности, об/мин . . . . .	2000
Максимальный крутящий момент, кг · м . . . . .	47
Число оборотов коленчатого вала при максимальном крутящем моменте, об/мин . . . . .	1200—1400

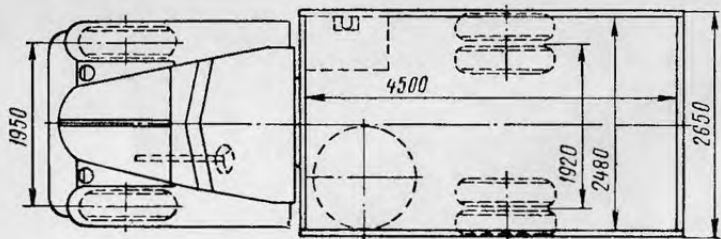
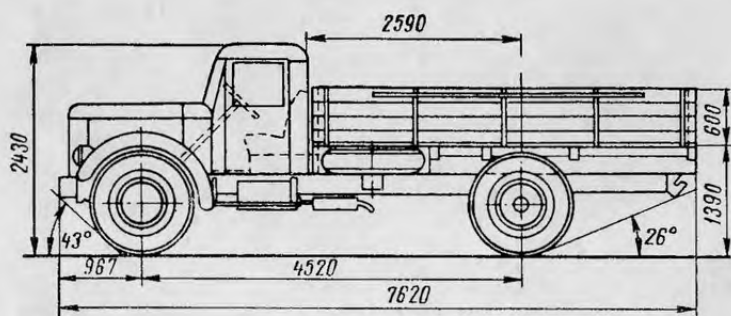
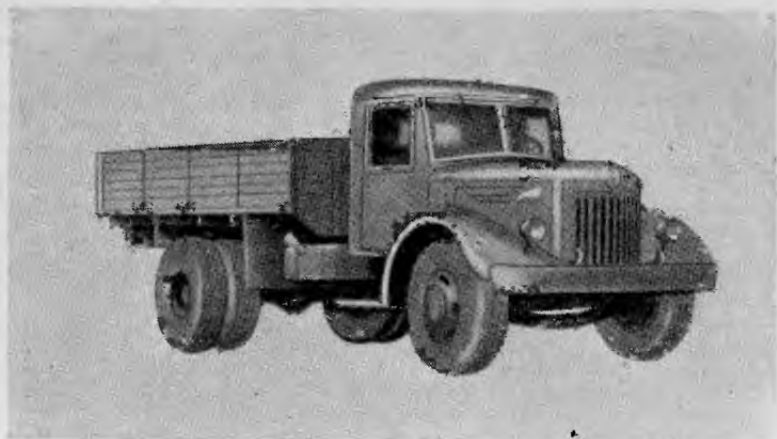

Нагнетатель воздуха . . . . .	Объемный, с двумя трехлопастными спиральными роторами
Насосы-форсунки . . . . .	Ленкарз АР-20А2 или АР-20, сер. 60 (производительность 60—67 мм <sup>3</sup> )
Электрооборудование, в . . . . .	12
Аккумуляторная батарея . . . . .	6СТМ128; 2 шт.
Генератор . . . . .	Г106; 18 а; 12 в
Реле-регулятор . . . . .	РР24-Г
Стартер . . . . .	СТ26; 11 л. с.
Сцепление . . . . .	Одноступенчатое, сухое
Коробка передач . . . . .	Пятиступенчатая
Передаточные числа:	
коробки передач . . . . .	I—6,17; II—3,40; III—1,79; IV—1,00; V—0,78; задний ход — 6,69
главной передачи . . . . .	8,21 (число зубьев — коническая пара 23 и 12, цилиндрическая пара 60 и 14)
Размер шин . . . . .	12,00—20
Число колес . . . . .	6+1
Давление воздуха в шинах, кг/см <sup>2</sup> :	
передних . . . . .	4,25
задних . . . . .	5,5
Тормоза:	
ножной . . . . .	Колодочный, на все колеса с пневматическим приводом
ручной . . . . .	Колодочный, на трансмиссию
Рулевой механизм . . . . .	Червяк и боковой сектор, передаточное число 21,5
Подвеска:	
передняя . . . . .	На двух продольных полуэллиптических рессорах с гидравлическими амортизаторами двустороннего действия
задняя . . . . .	На двух продольных полуэллиптических рессорах (с дополнительными рессорами)
Заправочные объемы, л:	
топливный бак . . . . .	225
система охлаждения двигателя . . . . .	26,5
система смазки двигателя (с фильтрами) . . . . .	16,5
картер коробки передач . . . . .	4,5
картер ведущего моста . . . . .	12,0
амортизаторы . . . . .	Два, по 0,55 каждый
картер рулевого механизма . . . . .	2,0
воздушный фильтр . . . . .	Два, по 0,5 каждый

## Вес агрегатов, кг:

двигатель без оборудования . . . . .	800
двигатель с оборудованием и сцеплением . . . . .	850
коробка передач . . . . .	225
карданный вал . . . . .	64
передний мост . . . . .	300
задний мост . . . . .	880
рама . . . . .	550
кузов . . . . .	930
кабина . . . . .	370
колесо в сборе с шиной . . . . .	137

## Автомобиль МАЗ-500 (4×2)

Грузовой автомобиль выпускается Минским автомобильным заводом.

Кузов — деревянная платформа с тремя откидными бортами и металлическим основанием.

Кабина — трехместная, металлическая, расположена над двигателем, имеет спальное место для отдыха шофера при длительных рейсах. Для доступа к двигателю кабина откидывается вперед.

Главная передача заднего моста представляет собой ступенчатый редуктор с конической парой шестерен, имеет понижающие планетарные передачи, расположенные в ступицах колес.

Грузоподъемность, кг . . . . .	7 500
Общий вес буксируемого прицепа, кг . . . . .	10 000
Собственный вес в снаряженном состоянии, кг . . . . .	6 500
Полный вес, кг . . . . .	14 225
Распределение веса по осям, кг:	
на переднюю ось без нагрузки . . . . .	3 250
»      »      » с полной нагрузкой . . . . .	4 225
на заднюю ось без нагрузки . . . . .	3 250
»      »      » с полной нагрузкой . . . . .	10 000
Габаритные размеры, мм:	
длина . . . . .	7 310
ширина . . . . .	2 600
высота по кабине (без груза) . . . . .	2 620
База, мм . . . . .	3 850
Колея, мм:	
передних колес . . . . .	1950
задних колес . . . . .	1 900
Внутренние размеры платформы, мм:	
длина . . . . .	4 860
ширина . . . . .	2 325
высота . . . . .	615
Дорожные просветы, мм:	
под передней осью . . . . .	295
под задней осью . . . . .	300