

Met het oog  
op de  
toekomst.

Nieuws van de  
Middenklassers.

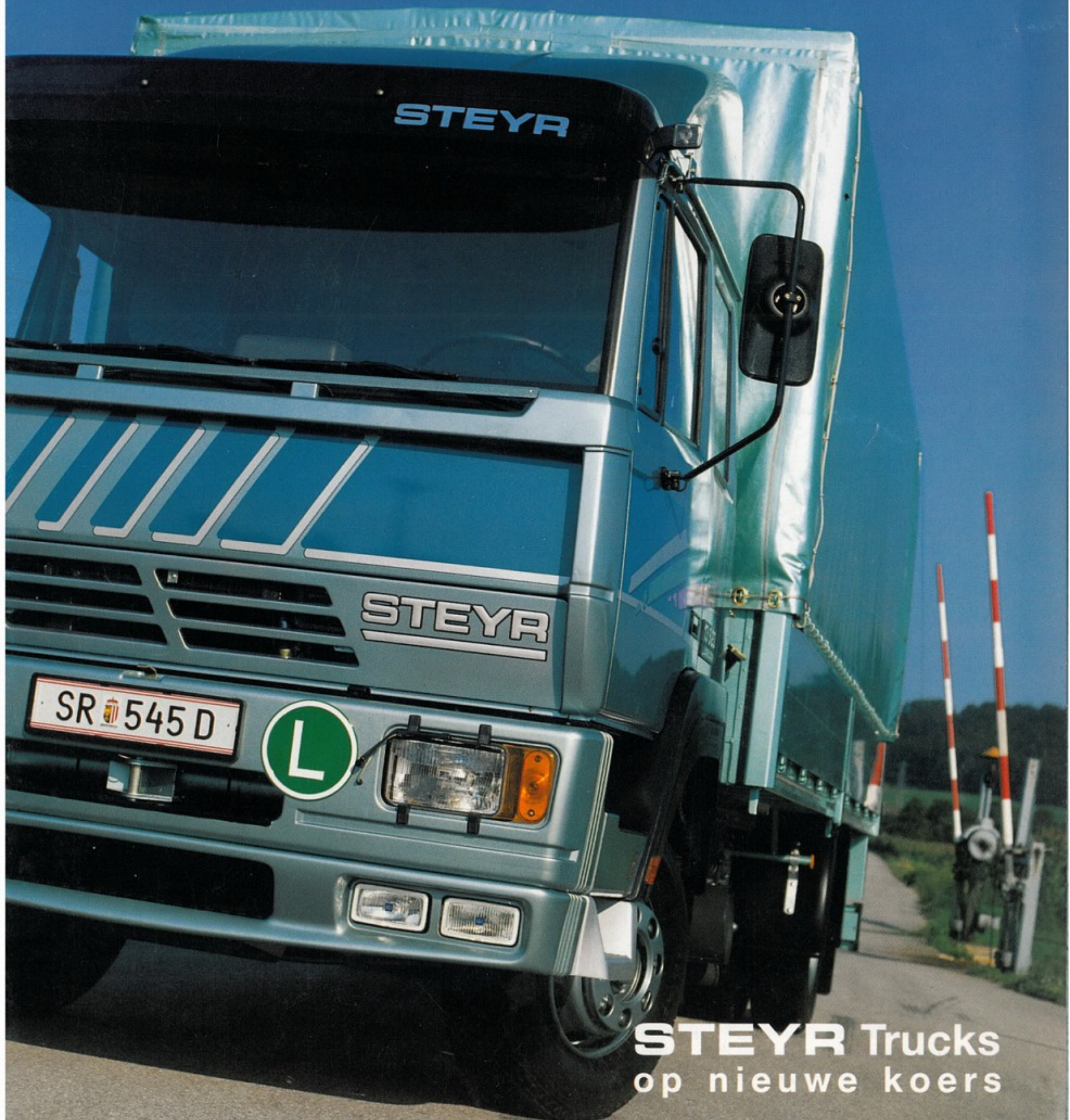

**STEYR** Trucks  
op nieuwe koers

# Met Steyr vooraan.

De Middenklassers.  
Een lust voor oog en oor.

De nieuwe Middenklassers van Steyr. Jaren van onderzoek en ervaring waren nodig om het samengaan van milieuvriendelijke motoren en een esthetisch doelmatig ontwerp in een concept te ontwikkelen en onder te brengen.



Eén blik op het dashboard toont verbeterde, robuuste tuimel-schakelaars, een meter voor de hoeveelheid koelvloeistof en een ergonomischer geplaatst handgashendel. Smaakvol design, een harmonisch geheel, een comfortabel interieur. Steyr Trucks nodigen U uit klaarwakker achter het stuur te zitten en in een bed te slapen. En niet andersom.



De nieuwe verbeterde binnenbekleding.

- Stoelbekleding van verbeterde kwaliteit, een harmonische totaalindruk.
- Nieuwe verlengde slaapkabine met een volwaardig bed, gordijnen rondom, 2 leeslampjes, groot binnenlicht, doorlopende opbergruimte onder het bed en, voor tochtvrije ventilatie, een dakluik.
- Interieurbekleding in nieuw, smaakvol design, oersterk – beantwoordend aan de eisen van het dagelijks gebruik.

# Chauffeur. Met Steyr een droom-baan.

Rijden als bij het slapen,  
slapen als een keizer.

Bij de Middenklassers doet de hele normale Luxe haar intrede: De nieuwe kabinevariant – de slaapkabine – is ideaal voor nationaal en internationaal transport. Het aanbod van de vertrouwde 9- en 16-bak werd met een noodzakelijke variant uitgebreid. De nieuwe ZF 6-versnellingsbak is lichter, schakelt makkelijker en alle denkbare krachtafnemers zijn mogelijk. Zo zijn de middenklassers van Steyr voor elk gebruik het best uitgerust.



6-kamer achterlichten: lampen met geïntegreerde achteruitrijlamp en mistachterlicht.



Die nieuwe instap.

De 15- en 17 tonners kunnen met een 300 liter aluminium tank worden uitgerust – minder eigen gewicht.

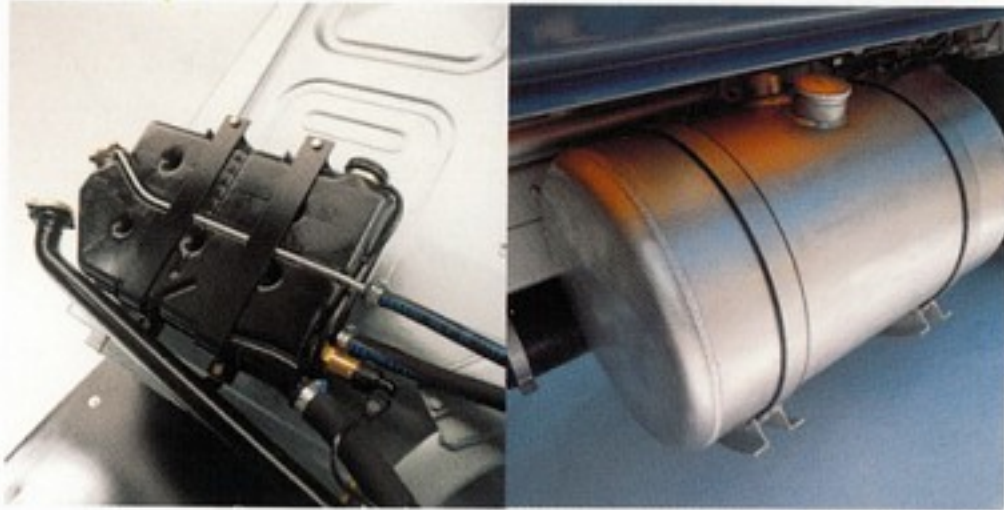

Een nieuwe meter voor de hoeveelheid koelvloeistof waarborgt dat U altijd rijdt met de juiste hoeveelheid. Hier boven ziet U de meetinrichting. De meter bevindt zich in het dashboard.



- De nieuwe boegspoiler – op verzoek met 4 geïntegreerde schijnwerpers.
- Het nieuwe windgeleidingssysteem dat de vervuiling van de voorruit en zijruiten belangrijk vermindert.
- De ruitenwisserspoiler met de nieuwe gevormde handgrepen vereenvoudigt het schoonmaken van de voorruit.



Op verzoek is een nieuw luchtaanzuigingssysteem beschikbaar welke de inlaatlucht achter de kabine aanzuigt i.p.v. boven het dak. Deze constructie is belangrijk bij bijv. de montage van een koelmotor boven de kabine.

## Middenklasse eerste klasse.

Voor eenieder, die veiligheid  
op de juiste wijze inschat.

Veiligheid, niet alleen door de nieuwe brede opstap, maar ook door de nieuwe ASR (Anti-Slip-Regeling) welke met ABS (Anti-Blokkeer-Systeem) wordt ingebouwd en de chauffeur in kritische situaties helpt en daardoor de veiligheid verhoogt. ASR zorgt ervoor dat de aangedreven wielen niet doordraaien en garanderen daardoor rijzekerheid bij extreme weersomstandigheden met gladde wegen.

ASR herkent een wiel dat dreigt door te slippen en voert remdruk toe, als het toerenverschil tussen beide aangedreven wielen te groot wordt.

Draaien beide wielen door, dan wordt automatisch het motorvermogen verminderd.

Met ASR + ABS wordt een belangrijke stap genomen ter verhoging van de actieve veiligheid.

## Schoon, stil en zuinig.

Steyr duikt onder de vereiste  
uitlaatgas-, partikel- en  
geluidseisen.

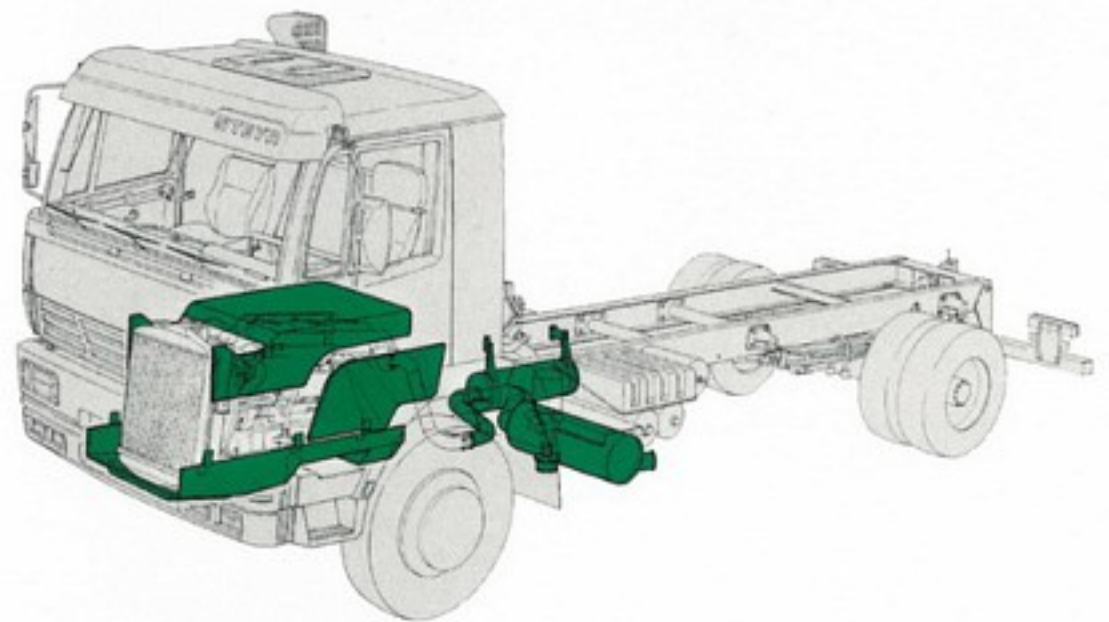

Het complete Steyr Middenklasse programma met motoren van 103 tot 171 kW (140 tot 233 PK) is het resultaat van jarenlang, vooruitziend onderzoek op het gebied van uitlaatgasen partikelemissies. Zowel de geluidsbepalende voorzieningen als uitlaatgasbeperking op de Steyr HPCE motor: Deze loopt door optimale inspuiting, brandstofvermenging en verbranding zuiniger, stiller en schoner.

Aldus is Steyr niet alleen in de gelegenheid om aan de strengste, namelijk de Oostenrijkse, uitlaatgaseisen te voldoen maar nu reeds aan de geplande eisen voor 1993. Met alle Middenklassers van 7,5 tot 17 ton.

# Echt sterke typen.

De complete serie voor elke inzet.



13 S 23 / geluidsarm met slaapkabine

Versterkt met de 13 S 23 met de 171 kW/233 PK Motor en de 16 tonner 4x4, biedt Steyr een complete Middenklasse-serie voor alle vragen uit de praktijk: Of in bestelwerk, regionaal vervoer, internationaal vervoer of voor gemeentewerk, het uitgebreide leveringsprogramma dat Steyr met de Middenklassers biedt voldoet aan alle eisen voor economisch transport.



9 S 14 / geluidsarm



13 S 23 / 4x4, brandweervoertuig



16 S 23 / 4x4, geluidsarm

	103 kW/140 PK	134 kW/182 PK	158 kW/215 PK	171 kW/233 PK
7,5 to	8 S 14	8 S 18		
9,5 to	9 S 14	9 S 18		
10,9 to		10 S 18 / 4x4*		
11 to	11 S 14	11 S 18		
11,9 to		12 S 18 / 4x4	12 S 21 / 4x4	12 S 23 / 4x4*
13 to	13 S 14	13 S 18	13 S 21 / (4x4)*	13 S 23 / (4x4)*
15 to	15 S 14	15 S 18	15 S 21	15 S 23
16 to			16 S 21 / 4x4	16 S 23 / 4x4
16/17 to		17 S 18	17 S 21	17 S 23

4x4 uitvoeringen alleen voor brandweer.

STEYR TRUCKS  
RECHNEN SIE MIT UNS  
4x2 lijn  
4x2 gel.  
  
STEYR TRUCKS  
4x2 lijn  
4x2 gel.

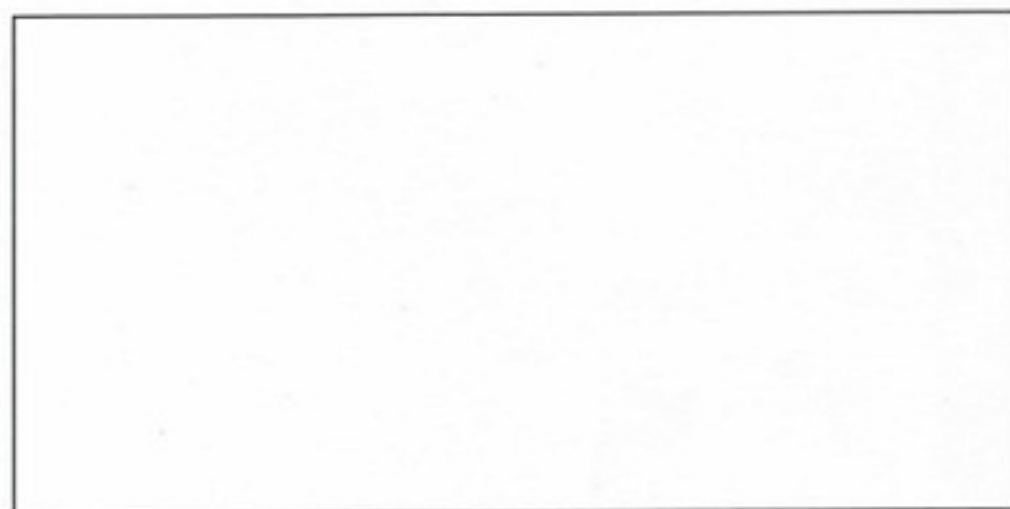

**STEYR Trucks**  
op nieuwe koers

Steyr Trucks B.V., Laan van Spitsbergen 100, 7336 AX Apeldoorn, tel. 055-419444, fax 055-4265 80

