

Raupen-Hydraulikbagger Technische Daten

RH 6.5



Dienstgewicht 20,6 – 23,6 t
Motorleistung 113 kW
Grabgefäße bis 1,45 m³ (SAE)

- PMS-Dreipumpenhydraulik
- Elektronisches Regel- und Überwachungssystem
- Schallgedämmte Komfortkabine
- Niedrige Lärm- und Abgaswerte
- Besonders sparsamer Kraftstoffverbrauch

O&K

Kraftvoll und schnell: Der neue RH 6.5

- Neue Regenerativschaltung für Ausleger- und Stielzylinder
- Energieloses Senken der Arbeitsausrüstung
- Optimale Senkgeschwindigkeit der Arbeitsausrüstung
- Kraftstoffeinsparung durch verbesserte Leistungsausbeute

Neue Kinematik

Schnelle Arbeitsspiele

Große Kräfte durch große Hebelarme

Geschützte Einbaulage der Rohrbruchsicherung zwischen den Zylindern

Abgedichtete Löffelaufnahme

Große Durchschwenkwinkel von Stiel und Löffel

3 Stiellängen, verschiedene Grabgefäße und diverse Anbaugeräte zur Wahl





CE-Zeichen gemäß EG-Maschinenrichtlinie.
TÜV-Zertifikat über Einhaltung der DIN ISO EN 9001.
Hebezeugbetrieb ist zugelassen bei eingebauter Rohrbruch-
sicherung und Überlastwarneinrichtung.

Exzellente Feinsteuerbarkeit

Automatische Entlüftung
der Steuerblockkappen

Vorwärmung des Steuerblocks

Neues Kühlsystem

Neue Kühlluft-Führung

Wärmetausch durch externen Kombikühler

Kraftvoller Cummins Dieselmotor

Hohe Standzeiten durch niedrige
Motordrehzahlen

Speziell auf Baumaschinen
abgestimmte, robuste Bauweise



Geschützte Fahrgetriebe im Laufwerksprofil

LC oder HD-Unterwagen für ausgezeichnete
Tragfähigkeit und härteste Einsatzbedingungen

Automatische Fahrumschaltung

O&K-Kettenreinigungs- und Führungsschuh
(optional)



Optimale Motor- und Pumpensteuerung mit PMS III

Das Regelsystem PMS III steuert Motor und Pumpen in einem bisher nicht erreichten Komfort- und Leistungsstandard. Die komplette Funktionsüberwachung aller wichtigen Bauteile sorgt für die Reduzierung der Stillstandszeiten und steigert die Lebensdauer. Durch permanenten Abgleich der eingespeicherten Soll-Daten, z.B. der Temperatur, mit den Ist-Werten wird bei Abweichungen von der Sollkurve die Motor- und Pumpensteuerung automatisch korrigiert. Eine Überlastung des Motors ist dadurch ausgeschlossen. Das Diagnosesystem macht aufgetretene Fehler sichtbar und erleichtert so die Servicierung.

Schnell und kraftvoll – die Kinematik

Der RH 6.5 besteht mit einer neuen Kinematik. Schlanke Zylinder sowie großer Hub und große Hebelarme und ein gesteigerter Arbeitsdruck erhöhen die hydraulische Leistung und sorgen für mehr Schnelligkeit und Kraft. Hervorragende Ausschütt- und Durchschwenkwinkel runden die Leistung des Gerätes ab. Die Rohrbruchsicherung ist geschützt zwischen den Zylindern positioniert.

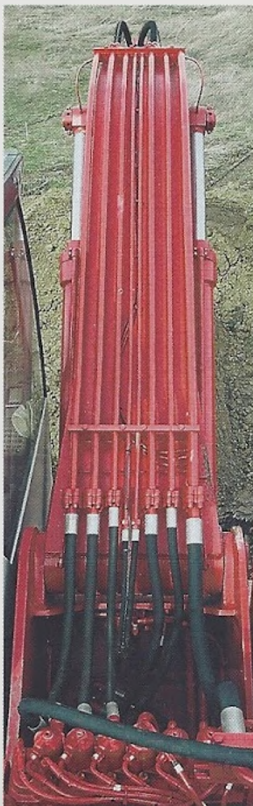

Regenerativschaltung für schnelleres Senken

Stiel- und Auslegerzylinder sind mit einer Regenerativschaltung ausgestattet. Zum Senken des Auslegers ist keine Leistung der Pumpe erforderlich. Die durch das energielose Senken nicht benötigte Leistung steht anderen Verbrauchern zur Verfügung. So wird die Senkgeschwindigkeit erhöht und der Kraftstoffverbrauch reduziert.

Präzise Endlagendämpfung

Das neue Wirkprinzip der Endlagendämpfung mit selbstregulierender Drosselung verhindert ein hartes Anschlagen des Kolbens. Dadurch wird das Grundgerät geschont, der Verschleiß verringert und die Lebensdauer erhöht.



Exzellente Feinsteuerung

Die Steuerblockkappen werden automatisch entlüftet, und zwar permanent. Das gewährleistet eine einwandfreie Ansteuerung der Steuerschieber und somit eine exzellente Feinsteuerbarkeit.

Der Steuerblock und die Vorsteuerhebel werden durch einen separaten Hydraulikkreis mit Öl vorgewärmt. Das sichert gleich nach dem Start eine geschmeidige Ansteuerung. Verzögerungen durch kaltes Öl sind ausgeschlossen.

Neues, intelligentes Kühlsystem



Das Kühlsystem der O&K-Raupenbagger wurde komplett überarbeitet. Die Kühlluft wird hinter dem Steuerblock angesaugt und bringt damit erheblich geringere Staubbelastung im Vergleich zur Außenansaugung. Zur Kühlung des Motors wird die angesaugte Luft durch den Motorraum geführt und reduziert zusätzlich die Umgebungstemperatur. Der Wärmeaustausch erfolgt über einen externen Kombikühler. Der Luftausstoß wird gezielt nach oben abgeleitet.

Dieses Kühlsystem garantiert niedrige Öltemperatur und lange Lebensdauer der Pumpen und Hydraulik-Komponenten.



Robuster Cummins-Baumaschinenmotor

Der umweltschonende, wassergekühlte Cummins-Motor mit Turbolader und Ladeluftkühler garantiert durch niedrige Drehzahlen lange Laufzeiten. Die hervorragenden Drehmomentkurven und die niedrige Leerlaufdrehzahl machen sie leistungsstark und zugleich sparsam. Das elektronische Pump-Managing-System PMS III ermöglicht, die installierte Motorleistung stets zu 100 % zu nutzen. Trotzdem wird eine Überlastung des Motors ausgeschlossen. Durch permanenten Abgleich der eingespeicherten Soll-Daten, z.B. der Temperatur, mit den Ist-Werten wird bei Abweichungen von der Sollkurve die Motor- und Pumpensteuerung automatisch korrigiert.

Einstellbares Schwenk- und Bremsmoment

Das Bremsmoment des Oberwagens kann bei O&K-Geräten individuell auf die Kundenbedürfnisse eingestellt werden. Sowohl beim Brems- als auch beim Anschwenkverhalten kann zwischen einer weichen und einer aggressiven Einstellung gewählt werden.

Modernes, leistungssteigerndes Cockpit

Die neue Raupenbagger-Kabine bietet noch mehr Platz für den Fahrer und zusätzlichen Stauraum hinter dem Fahrersitz. Die runde Scheibenführung des futuristischen Softline-Designs mit getönter Rundum-Verglasung verhindert Blendungen. Die völlig neue Struktur der Rahmenteile und die großzügige Dachverglasung verbessern die Sicht nach oben erheblich. Die obere Frontscheibe kann leichtgängig unter das Dach geschoben werden (serienmäßig) und wird dort sicher verriegelt. Die Türen sind mit Schiebefenstern ausgestattet. Der vordere Dachüberstand aus durchsichtigem Plexiglas schützt bei geöffneter Frontscheibe vor Regeneinfall, eine zu starke Sonneneinstrahlung von vorn und von oben verhindert das serienmäßige Sonnenrollo. Die Kabine wird auf Wunsch mit Klimaanlage ausgestattet.

Die hellen stimulierenden Farben und das moderne Styling schaffen ein positives Leistungsklima. Alle Bedienelemente wurden nach neuesten ergonomischen Untersuchungen gestaltet und platziert. Weitere Aktivposten sind der bequeme, individuell einstellbare Komfortsitz, der niedrige Geräuschpegel und eine Lüftung mit hohem Luftdurchsatz, die für einen leichten Überdruck in der Kabine sorgt.

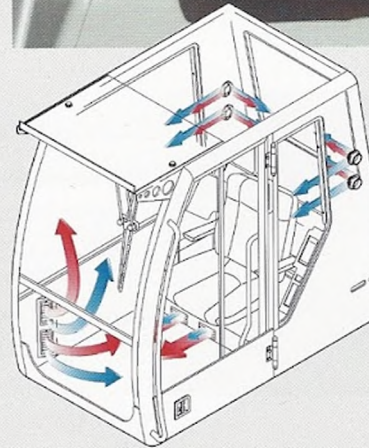

Elektronische Wegfahrsperre verhindert Diebstahl

Serienmäßig sind alle O&K Bagger mit einer elektronischen Wegfahrsperre ausgestattet. Nur nach Eingabe eines Codes kann der Motor gestartet werden. Die Freischaltung der Sperre erfolgt über die Tasten des Bedienpultes. Während des Arbeitstages kann die Wegfahrsperre abgeschaltet werden. Zum Feierabend aktiviert, hilft sie wirksam, den immer häufiger auftretenden Diebstahl zu verhindern.

Automatik-Fahrtrieb

Die Zugkraft der Fahrmotoren sorgt für zügiges und schnelles Fahren, auch im schweren Gelände. Die automatische Fahrumschaltung, also das Herauf- und Herunterschalten des 1. und 2. Ganges, erfolgt lastabhängig. Der Fahrer hat die Wahl zwischen Automatikbetrieb und permanentem Fahrbetrieb im 1. Gang.

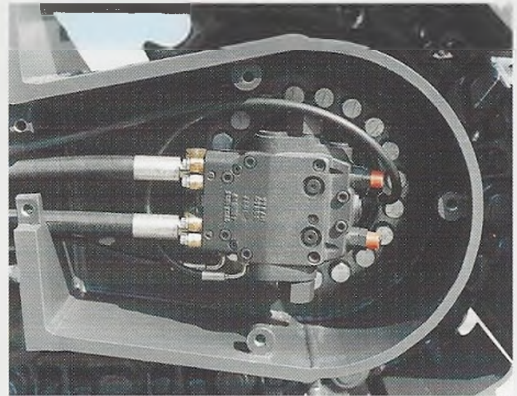

Automatische Kettenreinigung

Das patentierte Kettenreinigungs- und Führungs-System (optional) beseitigt wirksam den Schmutz in der Kette. Während der Fahrt erfolgt automatisch eine permanente Reinigung. Durch die keilförmige Form des Reinigungsschuhs wird das Material seitlich aus der Kette herausgeführt. So kann es sich nicht an Leit- und Kettenrad aufbauen. Der Verschleiß der Kette wird deutlich reduziert, das Kettenspannsystem entlastet, ein Abspringen der Kette verhindert.

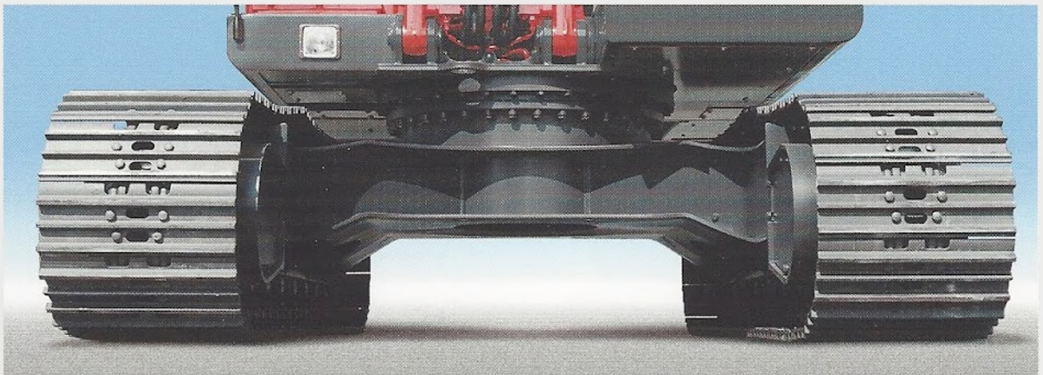
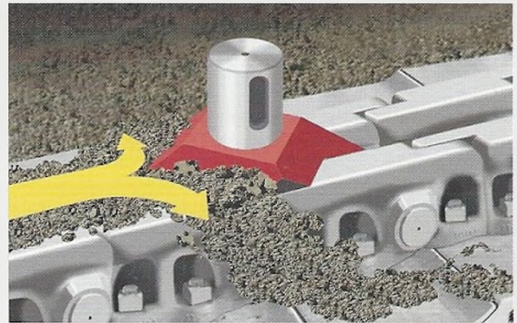

Wartungsarmer Unterwagen

Kompaktgetriebe und Fahrmotore sind voll im Laufwerksprofil gekapselt und so sicher vor Beschädigungen geschützt. Für Wartungsarbeiten sind die Schutzabdeckungen mit wenigen Handgriffen demontiert. Die großdimensionierten

Raupenlaufwerke mit Kettenspannung und die abgedichteten Bolzenlagerungen der Ketten sind ebenso wie der gesamte Unterwagen wartungsarm, die Lauf- und Tragrollen sogar lifetime-geschmiert.



Motor

Cummins Dieselmotor 6 BTA 5.9 C
 Wassergekühlt • Abgasturbolader • Integrierter Ladeluftkühler • Elektrische Drehzahlverstellung • Elektrischer Motorstop über Schlüsselschalter.

Motorleistung ISO 9249	113 kW / 1 900 min ⁻¹
Zylinder / Hubraum	6 / 5 900 cm ³
Bohrung / Hub	102 mm / 120 mm
Bordnetz-Spannung	24 V
2 Batterien	je 12 V / 92 Ah
Drehstromgenerator	70 A
Anlasser	4 kW

Abgas-Emissionswerte gemäß aktueller gesetzlicher Vorschrift



Hydraulik

PMS-Dreipumpenhydraulik mit zwei Arbeitspumpen und separater Schwenkpumpe • Einzelregelung beider Arbeitspumpen • Bedarfssteuerung • Doppelbeaufschlagung • Löffelparallelschaltung ermöglicht vier Arbeitsbewegungen gleichzeitig • Hydraulikölkühler mit hydrostatischem Lüfterantrieb • Hochdruckleitungen mit Flanscharmaturen • Feinfiltration für Rücklauföl, Servo- und Schwenkkreis.

max. Fördermenge Arbeitspumpen	2 x 195 l/min
max. Fördermenge Schwenkpumpe	106 l/min
max. Druck ohne Kraftverstärker	350 bar
max. Druck mit Kraftverstärker	370 bar
max. Druck Schwenkwerk	390 bar



Regel- und Überwachungssystem

Motor- und Pumpenüberwachung durch elektronische Grenzlastregelung (PMS III) • Geregelte Warmlaufphase • Temperaturüberwachung von Motor- und Hydrauliksystem mit Leistungsabsenkung zum Schutz von Motor und Pumpen • Automatische Drehzahlrückstellung.

3 vorwählbare Leistungsstufen:

	Heavy	Eco	Lift
Drehzahl	1900	1800	1600
Pumpenleistung	100 %	90 %	65 %



Schwenkwerk

Anordnung von Schwenkpumpe und Schwenkmotor im geschlossenen Kreislauf für verlustfreies Anschwenken und Abbremsen des Oberwagens • Schwenkgetriebe mit integrierter verschleißfreier Lamellenbremse • Gekapselte Kugeldrehverbindung mit Langzeitschmierung.

effektives Schwenkmoment	58 kNm
maximale Schwenkdrehzahl	9,8 min ⁻¹



Fahrerhaus

Getöntes Sicherheitsglas • Obere Frontscheibe einschiebbar, untere herausnehmbar • Schiebefenster in der Tür • Dachscheibe • Regenschutzdach • 3-Stufen Gebläse • Defroster-Düsen für Fußraum und Frontscheiben • Zentral-Display für alle Regel- und Kontrollfunktionen • Komfortfahrersitz • Steuerfunktionen gemäß ISO-Empfehlung • Einzeln verstellbare Seitenkonsolen • Ergonomische Vorsteuerhebel.



Fahrertrieb

Hydraulischer Einzelantrieb für jede Fahrwerksseite • Stein-schlagschutz für Verstellfahrmotor, Fahrgetriebe und Fahrbremsventil innerhalb des Laufwerksprofils • Fahrwerksbremse • Kettenschutz • Wartungsarmes Raupenlaufwerk mit Kettenspannung • Abgedichtete Bolzenlagerung der Ketten. Lifetime-geschmierte Lauf- und Tragrollen.

Max. wirksame Zugkraft	LC-Unterwagen:	200 kN
	HD-Unterwagen:	220 kN
Max. Fahrgeschwindigkeit		5 km/h
Bodenplatten pro Laufwerkseite	LC-Unterwagen:	50 Stück
	HD-Unterwagen:	48 Stück



Füllmengen

Kraftstoff	315 l
Kühlsystem	29 l
Motoröl incl. Filter	26 l
Schwenkgetriebe	4,0 l
Hydraulik-Tank	185 l
Hydraulik-System	285 l

Arbeitsausrüstung

Geringer Wartungsaufwand durch gehärtete und korrosionsschutzte Lagerbolzen, verschleißarme Lagerbuchsen, abgedichtete Lagerstellen und gut zugänglicher Schmierfettvorteiler für Grundausleger • Hydraulikzylinder mit Gleitlagern • Arbeitsscheinwerfer am Ausleger.

Optionen

Klimaanlage • Umweltverträgliches Hydrauliköl • Standheizung • Betankungsanlage • Rohrbruchsicherungen und Überlastwarn-einrichtung • Zusatzscheinwerfer • Kettenführung in der Laufwerksmitte • TCG-Kettenführungs- und Reinigungsschuh • Kraftver-stärker mit Power Boost-Funktion • Steinschlagschutz • Komfort-kabine • Einbauvorbereitung für Radio-Cassettenrecorder.

Abmessungen und Gewichte

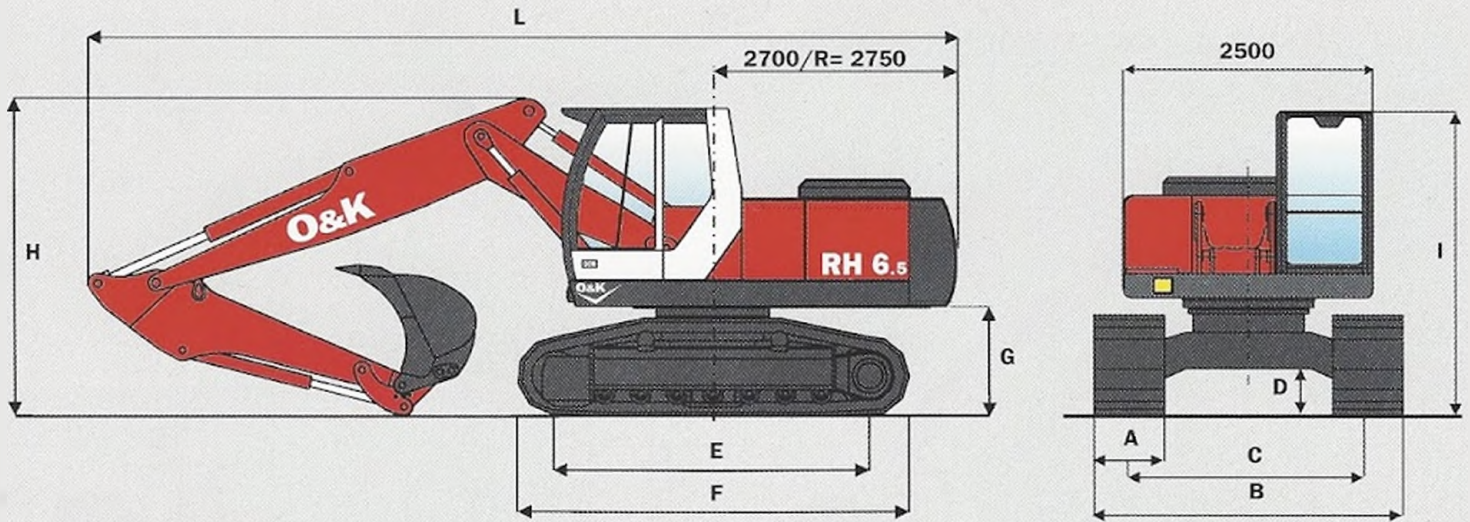

	A	B	C	D	E	F	G	I
RH 6.5 LC 600	600	2980	2380	460	3740	4550	1065	2950
RH 6.5 LC 700	700	3080	2380	460	3740	4550	1065	2950
RH 6.5 LC 800	800	3180	2380	460	3740	4550	1065	2950
RH 6.5 LC 900	900	3280	2380	460	3740	4550	1065	2950
RH 6.5 HD 600	600	2800	2200	457	3520	4350	1068	2953
RH 6.5 HD 700	700	2900	2200	457	3520	4350	1068	2953
RH 6.5 HD-N 500	500	2500	2000	457	3520	4350	1068	2953
RH 6.5 HD-N 600	600	2600	2000	457	3520	4350	1068	2953

Verlademaße Monoausleger

Stiele	L	H
2,0 m	9550	3100
2,4 m	9550	3150
2,9 m	9550	3150
3,5 m	9550	3350

Verlademaße Verstellausleger

Stiele	L	H
2,0 m	9850	3050
2,4 m	9850	3050
2,9 m	9850	3050
3,5 m	9800	3350

Gewicht*

	Mono	Verstell- ausleger
RH 6.5 LC 600	20 750	21900
RH 6.5 LC 700	21 025	22200
RH 6.5 LC 800	21 300	22450
RH 6.5 LC 900	21 575	22750
RH 6.5 HD 600	21 500	22650
RH 6.5 HD 700	21 800	22950
RH 6.5 HD-N 500	21 100	22250
RH 6.5 HD-N 600	21 400	22550

Laufwerk

Kettengröße	Laufrollen	Tragrollen	Bodendruck
B 60L / 190 mm	8	2	0,43 kg/cm ²
B 60L / 190 mm	8	2	0,37 kg/cm ²
B 60L / 190 mm	8	2	0,33 kg/cm ²
B 60L / 190 mm	8	2	0,29 kg/cm ²
B 60 / 190 mm	8	2	0,46 kg/cm ²
B 60 / 190 mm	8	2	0,40 kg/cm ²
B 60 / 190 mm	8	2	0,55 kg/cm ²
B 60 / 190 mm	8	2	0,46 kg/cm ²

*2,9 m Stiel und Grabgefäß (700 kg)



Arbeitsbereich mit Tiefflöfel und Monoausleger 5,7 m/Verstellausleger

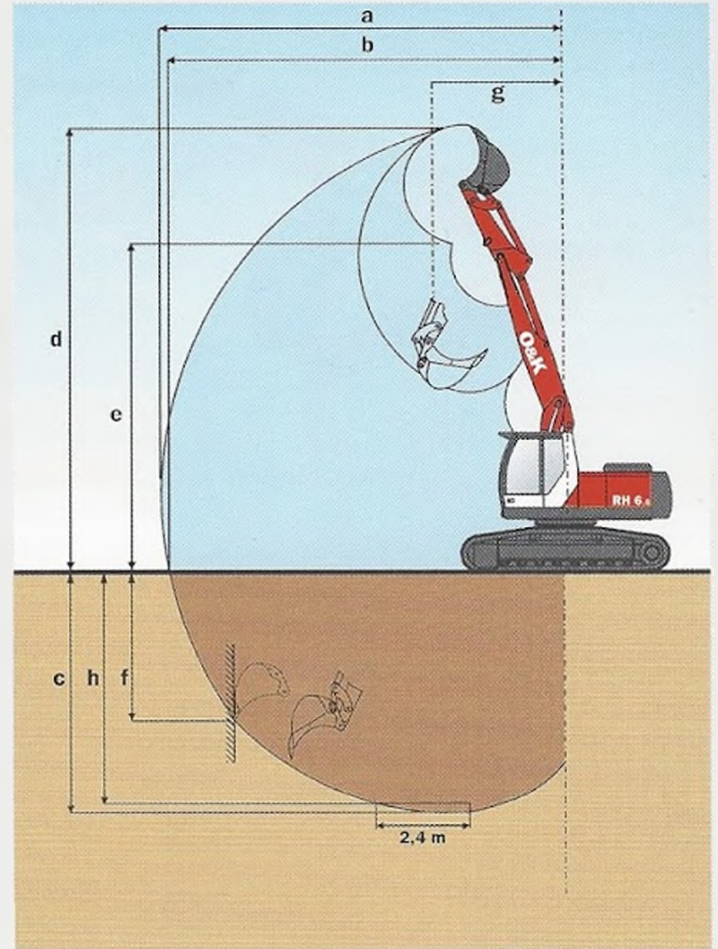
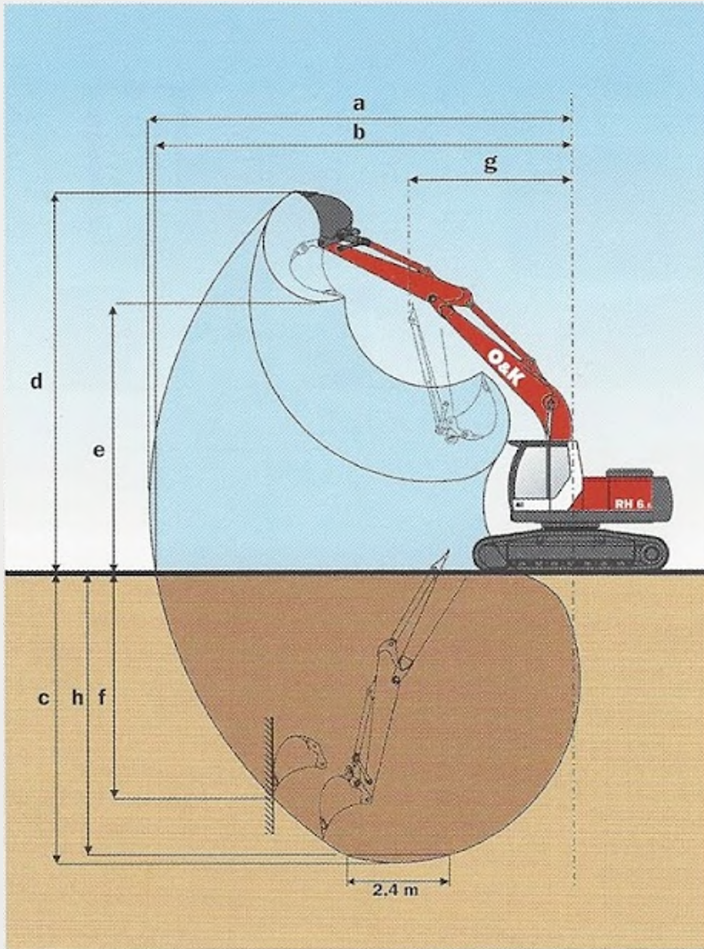

Bereich	Stiellänge	2,0 m 2,4 m 2,9 m 3,5 m				2,0 m 2,4 m 2,9 m 3,5 m				
		Monoausleger				Verstellausleger				
a	maximale Reichweite	m	9,1	9,5	9,9	10,5	9,5	9,8	10,2	10,9
b	maximale Reichweite auf Standebene	m	8,9	9,3	9,7	10,3	9,3	9,7	10,1	10,7
c	maximale Grabtiefe	m	5,7	6,1	6,6	7,2	5,7	6,1	6,6	7,2
d	maximale Einsteckhöhe	m	9,0	9,2	9,2	9,5	10,5	10,9	11,0	11,6
e	maximale Ausschulthöhe	m	6,4	6,5	6,5	6,9	7,8	8,1	8,3	8,8
f	maximale senkrechte Grabtiefe	m	4,7	5,0	5,0	5,7	4,4	4,7	5,0	5,6
g	minimaler Schwenkradius	m	3,9	3,9	3,9	3,9	3,0	3,0	2,8	3,1
h	max. Grabtiefe bei 2,4 m (8'') breiter Sohle	m	5,5	5,9	6,4	7,0	5,6	6,0	6,5	7,1

Grabkräfte	Stiel	2,0 m 2,4 m 2,9 m 3,5 m				2,0 m 2,4 m 2,9 m 3,5 m			
		Monoausleger				Verstellausleger			
Losbrechkraft	kN	127	127	127	127	127	127	127	127
Reißkraft	kN	128	114	100	88	128	114	100	88

Traglasten

Monoausleger 2,9 m/5,7 m • Tieföffel 0,8 m³ SAE

Gemäß ISO 10567 betragen die genannten Werte 75 % der statischen Kipplast oder 87 % der hydraulischen Hubleistung. Die Werte gelten bei aktiviertem Kraftverstärker.

a Gesamtschwenkbereich 360°.

b Langsrichtung +/- 15°.

* Begrenzt durch die hydraulische Einrichtung.

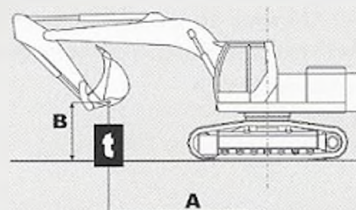

RH 6.5/LC 600		Monoausleger 2,9 m											
Stiele	A B	3,0 m		4,5 m		6,0 m		7,5 m		9,0 m		max.	
		a	b	a	b	a	b	a	b	a	b	a	b
4,5 m		12,6*	12,6*	7,3	8,2*	4,8	6,3*	3,0	5,0				
3,0 m		11,9*	11,9*	7,1	9,3*	4,7	6,8*	3,0	5,0				
1,5 m		13,0	13,6*	6,9	9,8*	4,4	6,9	2,9	4,9				
2,0 m Planum		12,2	15,3*	6,4	9,8*	4,1	6,9	2,7	4,7			2,3	3,5*
1,5 m		11,9	15,8*	6,1	9,9*	3,9	6,8	2,6	4,6				
3,0 m		12,0	15,2*	6,0	9,6*	3,8	6,0*						
4,5 m		11,4*	11,4*	7,3	7,6*	4,7	5,9*	3,1	5,0				
3,0 m		12,0*	12,0*	7,0	8,8*	4,6	6,4*	3,0	4,9				
1,5 m		12,6*	12,7*	6,8	9,5*	4,4	6,7	2,8	4,8				
2,4 m Planum		12,1	14,6*	6,3	9,5*	4,1	6,7	2,7	4,7			2,0	2,8*
1,5 m		11,8	15,5*	6,0	9,7*	3,8	6,8	2,5	4,5				
3,0 m		11,8	15,3*	5,9	9,8*	3,7	6,4*						
4,5 m				6,2*	6,2*	4,7	5,6*	3,2	4,6*				
3,0 m		12,7*	12,7*	7,0	8,4*	4,6	6,2*	3,1	4,9	2,0	2,5*		
1,5 m		12,7	12,9*	6,9	9,4*	4,5	6,7*	2,9	4,9	1,9	3,1*		
2,9 m Planum		12,5	14,2*	6,5	9,5*	4,1	6,7	2,7	4,7			1,9	2,2*
1,5 m		11,9	15,4*	6,1	9,6*	3,9	6,8	2,6	4,6				
3,0 m		11,7	15,5*	5,9	9,8*	3,7	6,6	2,5	4,1*				
4,5 m				3,9*	3,9*	4,2*	4,2*	3,2	3,8*	2,1	2,5*		
3,0 m		12,2*	12,2*	7,1	7,8*	4,6	5,8*	3,2	4,7*	2,1	3,3*		
1,5 m		12,2*	12,2*	6,8	8,9*	4,5	6,4*	3,0	4,8	2,0	3,5		
3,5 m Planum		12,6	13,4*	6,6	9,4*	4,2	6,6	2,8	4,7	1,9	3,4	1,6	1,6*
1,5 m		11,9	14,8*	6,1	9,4*	3,9	6,6	2,6	4,6	1,8	3,3		
3,0 m		11,6	15,4*	5,8	9,6*	3,7	6,6	2,5	4,5				

RH 6.5/LC 600		Monoausleger 5,7 m											
Stiele	A B	3,0 m		4,5 m		6,0 m		7,5 m		9,0 m		max.	
		a	b	a	b	a	b	a	b	a	b	a	b
4,5 m						4,6	5,1*	3,1	3,7*				
3,0 m				6,8	7,9*	4,3	5,9*	3,0	5,0				
1,5 m				6,3	9,5*	4,1	6,7*	2,9	4,9				
2,0 m Planum				6,1	10,2*	4,0	6,8	2,9	4,8			2,6	3,5*
1,5 m		9,6*	9,6*	6,1	10,1*	3,9	6,8						
3,0 m		12,3	13,1*	6,2	9,3*	4,0	6,7*						
4,5 m						4,5	4,7*	3,1	4,4*				
3,0 m				6,8	7,2*	4,3	5,5*	2,9	4,7*				
1,5 m				6,2	8,9*	4,0	6,4*	2,8	4,8				
2,4 m Planum		4,5*	4,5*	6,0	9,9*	3,9	6,7	2,7	4,7			2,3	2,8*
1,5 m		8,8*	8,8*	5,9	10,0*	3,8	6,6	2,7	4,7				
3,0 m		12,0	13,7*	6,0	9,4*	3,8	6,7						
4,5 m						4,2*	4,2*	3,1	4,0*				
3,0 m		10,5*	10,5*	6,5*	6,5*	4,4	5,1*	3,0	4,4*				
1,5 m		5,0*	5,0*	6,4	8,4*	4,1	6,0*	2,9	4,8				
2,9 m Planum		5,9*	5,9*	6,0	9,6*	3,9	6,7	2,7	4,7			2,2	2,2*
1,5 m		8,9*	8,9*	5,9	10,0*	3,8	6,6	2,7	4,6				
3,0 m		11,9	13,3*	5,9	9,7*	3,8	6,6						
4,5 m								3,1	3,5*				
3,0 m						4,4	4,5*	3,0	4,0*	2,1	2,6*		
1,5 m		7,5*	7,5*	6,5	7,6*	4,1	5,5*	2,8	4,5*	2,0	3,1*		
3,5 m Planum		6,0*	6,0*	6,0	9,1*	3,9	6,4*	2,7	4,7	2,0	3,0*	1,6*	1,6*
1,5 m		7,9*	7,9*	5,8	9,8*	3,7	6,5	2,6	4,6				
3,0 m		11,2*	11,2*	5,8	9,8*	3,7	6,5	2,6	4,6				

Hydraulikbagger müssen für den Lasthebebetrieb nach der europäischen Norm EN 474/5 mit Rohrbruchsicherungsventilen an den Hubzylindern und einer Überlastwarnvorrichtung ausgerüstet sein.

Traglasten

Monoausleger 2,9 m/5,7 m • Tieflöffel 0,8 m³ SAE

Gemäß ISO 10567 betragen die genannten Werte 75 % der statischen Kipplast oder 87 % der hydraulischen Hubleistung. Die Werte gelten bei aktiviertem Kraftverstärker.

a Gesamtschwenkbereich 360°.

b Langsrichtung +/- 15°.

* Begrenzt durch die hydraulische Einrichtung.

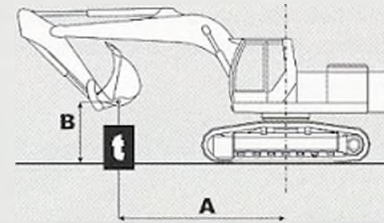

RH 6.5/HD 600		Monoausleger 2,9 m											
Stiele	A B	3,0 m		4,5 m		6,0 m		7,5 m		9,0 m		max.	
		a	b	a	b	a	b	a	b	a	b	a	b
4,5 m		12,6*	12,6*	7,0	8,2*	4,6	6,3*	2,9	4,8				
3,0 m		11,9*	11,9*	6,8	9,3*	4,5	6,7	2,8	4,8				
1,5 m		11,9	13,5*	6,5	9,8*	4,2	6,6	2,7	4,7				
2,0 m Planum		11,1	15,3*	6,0	9,8*	3,9	6,7	2,6	4,5			2,1	3,5*
1,5 m		10,9	15,8*	5,7	9,9*	3,7	6,5	2,5	4,4				
3,0 m		11,0	15,2*	5,6	9,6*	3,6	6,0*						
4,5 m		11,4*	11,4*	6,9	7,6*	4,5	5,9*	2,9	4,8				
3,0 m		12,0*	12,0*	6,7	8,8*	4,4	6,4*	2,8	4,7				
1,5 m		12,0	12,7*	6,5	9,5*	4,1	6,5	2,7	4,6				
2,4 m Planum		11,1	14,6*	5,9	9,5*	3,8	6,5	2,5	4,5			1,9	2,8*
1,5 m		10,7	15,5*	5,6	9,7*	3,6	6,4	2,4	4,3				
3,0 m		10,7	15,3*	5,5	9,8*	3,4	6,2						
4,5 m				6,2*	6,2*	4,5	5,6*	3,0	4,6*				
3,0 m		12,3	12,6*	6,7	8,4*	4,4	6,2*	2,9	4,7	1,9	2,5*		
1,5 m		12,0	12,9*	6,6	9,4*	4,2	6,5	2,8	4,7	1,8	3,1*		
2,9 m Planum		11,4	14,2*	6,1	9,5*	3,9	6,4	2,6	4,5			1,7	2,2*
1,5 m		10,8	15,4*	5,7	9,6*	3,7	6,5	2,4	4,3				
3,0 m		10,7	15,5*	5,5	9,8*	3,4	6,2	2,3	4,0*				
4,5 m				3,9*	3,9*	4,2*	4,2*	3,1	3,8*	2,0	2,5*		
3,0 m		12,2*	12,2*	6,7	7,8*	4,4	5,8*	3,0	4,7	1,9	3,3*		
1,5 m		11,9	12,3*	6,5	8,9*	4,3	6,4*	2,9	4,6	1,8	3,3		
3,5 m Planum		11,7	13,4*	6,2	9,4*	3,9	6,3	2,7	4,6	1,7	3,2	1,5	1,6*
1,5 m		10,9	14,8*	5,7	9,4*	3,6	6,4	2,4	4,4	1,6	3,1		
3,0 m		10,6	15,4*	5,4	9,6*	3,5	6,3	2,3	4,2				

RH 6.5/HD 600		Monoausleger 5,7 m											
Stiele	A B	3,0 m		4,5 m		6,0 m		7,5 m		9,0 m		max.	
		a	b	a	b	a	b	a	b	a	b	a	b
4,5 m						4,3	5,1*	2,9	3,7*				
3,0 m				6,4	7,9*	4,1	5,9*	2,9	4,8				
1,5 m				5,9	9,5*	3,9	6,6	2,8	4,7				
2,0 m Planum				5,7	10,2	3,8	6,5	2,7	4,6			2,5	3,5*
1,5 m		9,7*	9,7*	5,7	10,1*	3,7	6,4						
3,0 m		11,3	13,1*	5,8	9,3*	3,8	6,5						
4,5 m						4,3	4,7*	2,9	4,4*				
3,0 m				6,4	7,2*	4,1	5,5*	2,8	4,7				
1,5 m				5,8	8,9*	3,8	6,4*	2,7	4,6				
2,4 m Planum		4,5*	4,5*	5,6	9,9*	3,6	6,3	2,6	4,5			2,2	2,8*
1,5 m		8,8*	8,8*	5,5	10,0	3,6	6,3	2,6	4,4				
3,0 m		11,0	13,7*	5,6	9,4*	3,6	6,3						
4,5 m						4,2*	4,2*	3,0	4,0*				
3,0 m		10,5*	10,5*	6,5	6,5*	4,1	5,1*	2,8	4,4*				
1,5 m		5,0*	5,0*	6,0	8,4*	3,9	6,0*	2,7	4,6				
2,9 m Planum		5,9*	5,9*	5,6	9,6*	3,7	6,4	2,6	4,5			2,1	2,2*
1,5 m		8,9*	8,9*	5,5	10,0	3,6	6,3	2,5	4,4				
3,0 m		10,9	13,3*	5,5	9,7*	3,6	6,3						
4,5 m								3,0	3,5*				
3,0 m						4,2	4,5*	2,8	4,0*	2,0	2,6*		
1,5 m		7,5*	7,5*	6,1	7,6*	3,9	5,5*	2,7	4,5*	1,9	3,1*		
3,5 m Planum		6,0*	6,0*	5,6	9,1*	3,6	6,4	2,5	4,4	1,9	2,9*	1,6*	1,6*
1,5 m		8,0*	8,0*	5,4	9,8*	3,5	6,2	2,5	4,4				
3,0 m		10,6	11,2*	5,4	9,8*	3,5	6,1	2,5	4,3				

Hydraulikbagger müssen für den Lasthebebetrieb nach der europäischen Norm EN 474/5 mit Rohrbruchsicherungsventilen an den Hubzylindern und einer Überlastwarneinrichtung ausgerüstet sein.

Traglasten

Monoausleger 2,9 m/5,7 m • Tieföffel 0,8 m³ SAE

Gemäß ISO 10567 betragen die genannten Werte 75 % der statischen Kipplast oder 87 % der hydraulischen Hubleistung. Die Werte gelten bei aktiviertem Kraftverstärker.

a Gesamtschwenkbereich 360°.

b Längsrichtung +/- 15°.

* Begrenzt durch die hydraulische Einrichtung.

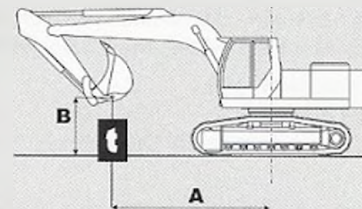

RH 6.5/HD-N 600		Monoausleger 2,9 m											
Stiele	A B	3,0 m		4,5 m		6,0 m		7,5 m		9,0 m		max.	
		a	b	a	b	a	b	a	b	a	b	a	b
4,5 m		11,6	12,6*	6,4	8,2*	4,2	6,3*	2,5	4,8				
3,0 m		11,1	11,9*	6,2	9,3*	4,0	6,7	2,5	4,7				
1,5 m		10,3	13,5*	5,8	9,8*	3,7	6,6	2,4	4,6				
2,0 m Planum		9,6	15,3*	5,3	9,8*	3,4	6,7	2,2	4,5			1,8	3,5*
1,5 m		9,4	15,8*	5,0	9,9*	3,2	6,4	2,2	4,4				
3,0 m		9,5	15,2*	5,0	9,6*	3,1	6,0*						
4,5 m		11,4*	11,4*	6,3	7,6*	4,1	5,9*	2,6	4,8				
3,0 m		11,0	12,0*	6,1	8,8*	4,0	6,4*	2,5	4,7				
1,5 m		10,6	12,7*	5,8	9,5*	3,7	6,4	2,3	4,6				
2,4 m Planum		9,6	14,6*	5,2	9,5*	3,4	6,5	2,2	4,4			1,6	2,8*
1,5 m		9,2	15,5*	4,9	9,7*	3,2	6,4	2,1	4,3				
3,0 m		9,2	15,3*	4,8	9,8*	3,0	6,2						
4,5 m				6,2*	6,2*	4,1	5,6*	2,7	4,6*				
3,0 m		11,2	12,6*	6,1	8,4*	4,0	6,2*	2,6	4,7	1,6	2,5*		
1,5 m		10,8	12,9*	6,0	9,4*	3,8	6,5	2,4	4,7	1,5	3,1*		
2,9 m Planum		9,9	14,2*	5,4	9,5*	3,5	6,4	2,3	4,5			1,5	2,2*
1,5 m		9,3	15,4*	5,0	9,6*	3,2	6,4	2,1	4,3				
3,0 m		9,2	15,5*	4,8	9,8*	3,0	6,2	2,0	4,0*				
4,5 m				3,9*	3,9*	4,1	4,2*	2,8	3,8*	1,7	2,5*		
3,0 m		11,3	12,2*	6,1	7,8*	4,0	5,8*	2,7	4,7	1,7	3,3*		
1,5 m		10,7	12,3*	5,9	8,9*	3,9	6,4	2,6	4,6	1,6	3,3		
3,5 m Planum		10,2	13,4*	5,5	9,4*	3,5	6,3	2,3	4,6	1,5	3,2	1,2	1,6*
1,5 m		9,3	14,8*	5,0	9,4*	3,2	6,4	2,1	4,4	1,4	3,1		
3,0 m		9,0	15,4*	4,7	9,6*	3,0	6,2	2,0	4,2				

RH 6.5/HD-N 600		Monoausleger 5,7 m											
Stiele	A B	3,0 m		4,5 m		6,0 m		7,5 m		9,0 m		max.	
		a	b	a	b	a	b	a	b	a	b	a	b
4,5 m						3,9	5,1*	2,6	3,7*				
3,0 m				5,7	7,9*	3,7	5,9*	2,5	4,7				
1,5 m				5,2	9,5*	3,5	6,6	2,5	4,6				
2,0 m Planum				5,0	10,2	3,3	6,4	2,4	4,6			2,2	3,5*
1,5 m		9,6	9,7*	5,0	10,1	3,3	6,4						
3,0 m		9,8	13,1*	5,1	9,3*	3,4	6,5						
4,5 m						3,9	4,7*	2,6	4,4*				
3,0 m				5,7	7,2*	3,6	5,5*	2,5	4,7				
1,5 m				5,2	8,9*	3,4	6,4*	2,4	4,5				
2,4 m Planum		4,5*	4,5*	4,9	9,9*	3,2	6,3	2,3	4,5			1,9	2,8*
1,5 m		8,8*	8,8*	4,8	10,0*	3,1	6,2	2,2	4,4				
3,0 m		9,5	13,7*	4,9	9,4*	3,2	6,3						
4,5 m						4,0	4,2*	2,6	4,0*				
3,0 m		10,5*	10,5*	5,8	6,5*	3,7	5,1*	2,5	4,4*				
1,5 m		5,0*	5,0*	5,3	8,4*	3,4	6,0*	2,4	4,6				
2,9 m Planum		5,9*	5,9*	5,0	9,6*	3,2	6,3	2,3	4,5			1,8	2,2*
1,5 m		8,9*	8,9*	4,8	10,0	3,1	6,2	2,2	4,4				
3,0 m		9,4	13,3*	4,9	9,7*	3,1	6,2						
4,5 m								2,7	3,5*				
3,0 m						3,7	4,5*	2,5	4,0*	1,7	2,6*		
1,5 m		7,5*	7,5*	5,4	7,6*	3,4	5,5*	2,4	4,5	1,7	3,1*		
3,5 m Planum		6,0*	6,0*	4,9	9,1*	3,2	6,3	2,2	4,4	1,6	2,9*	1,5	1,6*
1,5 m		8,0*	8,0*	4,7	9,8*	3,1	6,2	2,1	4,3				
3,0 m		9,1	11,2*	4,7	9,8*	3,0	6,1	2,1	4,3				

Hydraulikbagger müssen für den Lasthebebetrieb nach der europäischen Norm EN 474/5 mit Rohrbruchsicherungsventilen an den Hubzylindern und einer Überlastwarneinrichtung ausgerüstet sein.

Gemäß ISO 10567 betragen die genannten Werte 75 % der statischen Kipplast oder 87 % der hydraulischen Hubleistung. Die Werte gelten bei aktiviertem Kraftverstärker.

a Gesamtschwenkbereich 360°.

b Langsrichtung +/- 15°.

* Begrenzt durch die hydraulische Einrichtung.

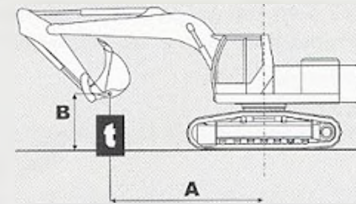

RH 6.5/LC 600													
Stiele	A B	3,0 m		4,5 m		6,0 m		7,5 m		9,0 m		max.	
		a	b	a	b	a	b	a	b	a	b	a	b
	4,5 m	12,7	12,7	7,4	8,3	4,9	6,4	3,1	5,1				
	3,0 m	12,1	12,1	7,2	9,5	4,8	6,9	3,1	5,1				
	1,5 m	13,3	13,6	7,1	10,0	4,5	7,0	2,9	5,0				
	2,0 m Planum	12,4	15,5	6,5	10,0	4,2	7,0	2,8	4,8	2,3	3,5		
	1,5 m	12,1	16,0	6,3	10,1	4,0	6,9	2,7	4,7				
	3,0 m	12,2	15,3	6,1	9,8	3,9	6,1						
	4,5 m	11,5	11,5	7,4	7,8	4,8	6,0	3,2	5,1				
	3,0 m	12,3	12,3	7,1	9,0	4,7	6,6	3,1	5,0				
	1,5 m	12,9	12,9	7,0	9,7	4,5	6,9	2,9	4,9				
	2,4 m Planum	12,4	14,8	6,5	9,7	4,2	6,8	2,8	4,8	2,1	2,8		
	1,5 m	12,0	15,7	6,2	9,8	3,9	6,9	2,6	4,6				
	3,0 m	11,9	15,5	6,1	9,9	3,8	6,6						
	4,5 m			6,2	6,2	4,8	5,6	3,2	4,5				
	3,0 m	12,8	12,8	7,1	8,5	4,7	6,3	3,1	5,0	2,0	2,4		
	1,5 m	12,9	13,0	7,0	9,5	4,6	6,8	3,0	4,9	2,0	3,0		
	2,9 m Planum	12,7	14,4	6,6	9,6	4,2	6,7	2,8	4,8			1,9	2,2
	1,5 m	12,0	15,5	6,2	9,7	4,0	6,8	2,6	4,6				
	3,0 m	11,8	15,6	6,0	9,9	3,7	6,6	2,6	4,1				
	4,5 m			3,9	3,9	4,2	4,2	3,3	3,8	2,1	2,5		
	3,0 m	12,3	12,3	7,2	7,8	4,7	5,9	3,2	4,8	2,1	3,3		
	1,5 m	12,4	12,4	6,9	9,0	4,5	6,5	3,1	4,8	2,0	3,5		
	3,5 m Planum	12,7	13,4	6,7	9,5	4,3	6,7	2,9	4,8	1,9	3,4	1,6	
	1,5 m	12,1	14,9	6,2	9,5	4,0	6,7	2,7	4,7	1,8	3,3		
	3,0 m	11,7	15,5	5,9	9,6	3,7	6,7	2,5	4,5				

RH 6.5/HD 600													
Stiele	A B	3,0 m		4,5 m		6,0 m		7,5 m		9,0 m		max.	
		a	b	a	b	a	b	a	b	a	b	a	b
	4,5 m	12,7	12,7	7,1	8,3	4,7	6,4	2,9	4,9				
	3,0 m	12,1	12,1	6,9	9,4	4,6	6,8	2,9	4,8				
	1,5 m	12,2	13,6	6,6	9,9	4,2	6,7	2,8	4,7				
	2,0 m Planum	11,3	15,4	6,1	9,9	4,0	6,8	2,6	4,6			2,2	3,5
	1,5 m	11,1	15,9	5,8	10,0	3,7	6,5	2,5	4,5				
	3,0 m	11,1	15,2	5,7	9,7	3,6	6,1						
	4,5 m	11,5	11,5	7,0	7,7	4,6	6,0	3,0	4,9				
	3,0 m	12,2	12,2	6,8	9,0	4,5	6,5	2,9	4,8				
	1,5 m	12,2	12,9	6,7	9,7	4,2	6,6	2,8	4,7				
	2,4 m Planum	11,3	14,7	6,1	9,7	3,9	6,6	2,6	4,5			1,9	2,8
	1,5 m	10,9	15,7	5,7	9,8	3,7	6,5	2,4	4,4				
	3,0 m	10,9	15,4	5,6	9,9	3,5	6,3						
	4,5 m			6,2	6,2	4,6	5,6	3,0	4,5				
	3,0 m	12,4	12,8	6,8	8,5	4,5	6,3	3,0	4,8	1,9	2,4		
	1,5 m	12,2	13,0	6,7	9,5	4,3	6,6	2,8	4,7	1,8	3,0		
	2,9 m Planum	11,6	14,3	6,2	9,6	4,0	6,5	2,6	4,6			1,8	2,2
	1,5 m	10,9	15,4	5,7	9,6	3,7	6,5	2,4	4,4				
	3,0 m	10,8	15,5	5,6	9,8	3,5	6,3	2,4	4,1				
	4,5 m			3,9	3,9	4,2	4,2	3,1	3,8	2,0	2,5		
	3,0 m	12,3	12,3	6,8	7,8	4,4	5,9	3,1	4,8	2,0	3,3		
	1,5 m	12,1	12,4	6,6	9,0	4,4	6,5	2,9	4,7	1,9	3,3		
	3,5 m Planum	12,0	13,4	6,3	9,5	4,0	6,4	2,7	4,6	1,8	3,3	1,5	1,6
	1,5 m	11,0	14,9	5,8	9,5	3,7	6,5	2,5	4,4	1,7	3,2		
	3,0 m	10,7	15,5	5,5	9,6	3,5	6,3	2,3	4,3				

Hydraulikbagger müssen für den Lasthebebetrieb nach der europäischen Norm EN 474/5 mit Rohrbruchsicherungsventilen an den Hubzylindern und einer Überlastwarneinrichtung ausgerüstet sein.

Traglasten

Verstellrüstung 2,9 m • Tieflöffel 0,8 m³ SAE

Gemäß ISO 10567 betragen die genannten Werte 75 % der statischen Kipplast oder 87 % der hydraulischen Hubleistung. Die Werte gelten bei aktiviertem Kraftverstärker.

a Gesamtschwenkbereich 360°.

b Längsrichtung +/- 15°.

* Begrenzt durch die hydraulische Einrichtung.

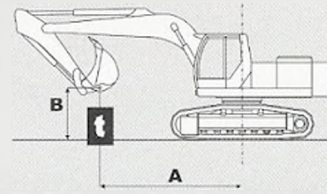

RH 6.5/HD-N 600													
Stiele	A B	3,0 m		4,5 m		6,0 m		7,5 m		9,0 m		max.	
		a	b	a	b	a	b	a	b	a	b	a	b
4,5 m		11,7	12,7	6,4	8,3	4,2	6,4	2,6	4,8				
3,0 m		11,2	12,1	6,3	9,4	4,0	6,7	2,5	4,8				
1,5 m		10,5	13,6	5,8	9,9	3,7	6,6	2,4	4,6				
2,0 m Planum		9,7	15,4	5,3	9,9	3,5	6,7	2,3	4,5			1,9	3,5
1,5 m		9,4	15,9	5,1	10,0	3,2	6,4	2,2	4,4				
3,0 m		9,4	15,2	4,9	9,7	3,1	6,1						
4,5 m		11,5	11,5	6,4	7,7	4,1	6,0	2,6	4,8				
3,0 m		11,1	12,2	6,2	9,0	4,0	6,5	2,5	4,8				
1,5 m		10,7	12,9	5,9	9,7	3,7	6,5	2,4	4,6				
2,4 m Planum		9,7	14,7	5,3	9,7	3,4	6,5	2,2	4,5			1,6	2,8
1,5 m		9,3	15,7	5,0	9,8	3,2	6,4	2,1	4,3				
3,0 m		9,2	15,4	4,8	9,9	3,0	6,2						
4,5 m				6,2	6,2	4,1	5,6	2,7	4,5				
3,0 m		11,2	12,8	6,2	8,5	4,0	6,3	2,6	4,7	1,6	2,4		
1,5 m		10,9	13,0	6,0	9,5	3,8	6,5	2,4	4,7	1,5	3,0		
2,9 m Planum		9,9	14,3	5,4	9,6	3,5	6,4	2,3	4,5			1,5	2,2
1,5 m		9,3	15,4	5,0	9,6	3,2	6,4	2,1	4,3				
3,0 m		9,1	15,5	4,8	9,8	3,0	6,1	2,0	4,1				
4,5 m				3,9	3,9	4,1	4,2	2,8	3,8	1,7	2,5		
3,0 m		11,3	12,3	6,2	7,8	4,0	5,9	2,7	4,7	1,7	3,3		
1,5 m		10,8	12,4	6,0	9,0	3,9	6,4	2,6	4,6	1,6	3,3		
3,5 m Planum		10,3	13,4	5,5	9,5	3,5	6,3	2,3	4,5	1,5	3,2	1,3	1,6
1,5 m		9,4	14,9	5,0	9,5	3,2	6,4	2,1	4,3	1,4	3,1		
3,0 m		9,0	15,5	4,7	9,6	3,0	6,2	2,0	4,2				

Hydraulikbagger müssen für den Lasthebebetrieb nach der europäischen Norm EN 474/5 mit Rohrbruchsicherungsventilen an den Hubzylindern und einer Überlastwarnrichtung ausgerüstet sein.

Arbeitsausrüstung

Baumaße und Gewichte



		Monoausleger	Verstellausleger		Stiel			
			Unterteil	Oberteil				
Systemlänge	m	5,70	2,9	3,2	2,0	2,40	2,90	3,50
Gewicht	kg	1610	1250	1350	630	700	790	915
Koppel + Schwinge	kg	–			206	206	206	206
Zylinder	kg	240	182	240	130	130	130	130

Grabgefäße



		Tiefloeffel					Fels-Tiefloeffel				
Inhalt (CECE)	m ³	0,60	0,70	0,90	1,10	1,30	0,38	0,60	0,70	0,80	0,90
Inhalt (SAE)	m ³	0,65	0,80	1,10	1,25	1,45	0,42	0,65	0,80	0,90	1,10
Breite	mm	850	1000	1100	1200	1300	600	850	1000	1100	1100
Gewicht	kg	595	660	735	785	850	470	570	625	675	720

Weitere Grabgefäße auf Anfrage



O&K Orenstein & Koppel AG
 Staakener Str. 53-63
 D-13581 Berlin
 E-Mail: info@orenstein-koppel.com
<http://www.orenstein-koppel.com>

