

BROÛYT X20

BAKGRAVER



Spesifikasjoner:

DIESELMOTOR

Fabrikat	MWM	PERKINS
Type	D226-6	6.354
Effekt v/2000 o/min. (DIN 6270 Leistung B)	94 HK	92 HK
Max. vridmoment v/1000 o/min.		35,5 kpm
v/1600 o/min.	35,2 kpm	
Sylinderdiameter	105 mm	98,48 mm
Slaglengde	120 mm	127 mm
Sylinderantall	6	6
Slagvolum	6,24 l	5,8 l
Elektrisk anlegg	12 V	12 V
Kjølemetode	Væske	Væske
Kjølevolum	20 l	23 l
Tank for drivstoff	230 l	230 l
Bunkringspumpens kapasitet	70 l/min.	70 l/min.
Smøresystem	13 l	10 l

HYDRAULIKKOLJEPUMPE

Tannhjulspumpe med 2 seksjoner direkte koblet til dieselmotor med max. turtall 2000 o/min. For graveaggregatet er det 1 pumpe-seksjon, for svingen 1 pumpe-seksjon. Når svingen ikke brukes går all olje til graveaggregatet. Maskinen er utstyrt med ytelsesregulator for å gi dieselmotoren jevn belastning. Maskinens hydrauliske system er bygget slik at det automatisk gir mye olje (stor hastighet) ved liten belastning og mindre olje (liten hastighet) ved stor belastning.

GRAVESEKSJONEN har max. arbeidstrykk 160 kp/cm² (ca. 160 bar).

SVINGSEKSJONEN har max. arbeidstrykk 175 kp/cm² (ca. 175 bar).

Total oljestrøm ved max. turtall er ca. 287 l/min.

HYDRAULIKKOLJETANK

Tankvolum 285 l. Total oljemengde 360 l. Oljekretsen har innebygget fullstrømsfiltrering. Finhet 10 mikron.

HYDRAULIKKOLJEKJØLER

Kjøleren er montert direkte foran dieselmotorens radiator og er luftkjølt.

SYLINDERE

Sylinder for indre bom

Diameter sylindermantel innv.	160 mm
Diameter stempelstang	80 mm
Slaglengde	1200 mm
Max. skyvekraft	32 t

Gravesylinder

Diameter sylindermantel innv.	130 mm
Diameter stempelstang	65 mm
Slaglengde	1250 mm
Max. skyvekraft	21 t

BROØYT X20

- Topp kvalitet
- Stor kapasitet
- Meget god kjørekomfort
- 2 spaks betjening
- Lydnivå i personbilklassen
- God oversikt
- Enkel og rimelig transport
- Vedlikeholdsfritt understell
- Landsomfattende service

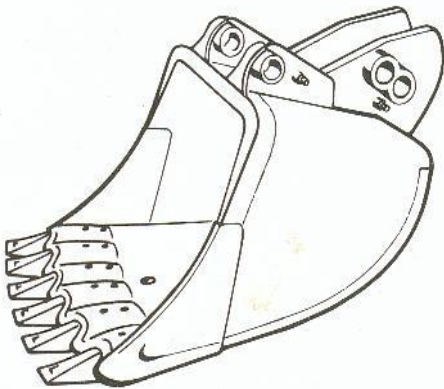

BAKGRAVERSKUFFER

leveres i størrelser fra 300 l til 800 l. Standard skuffe er 600 l.

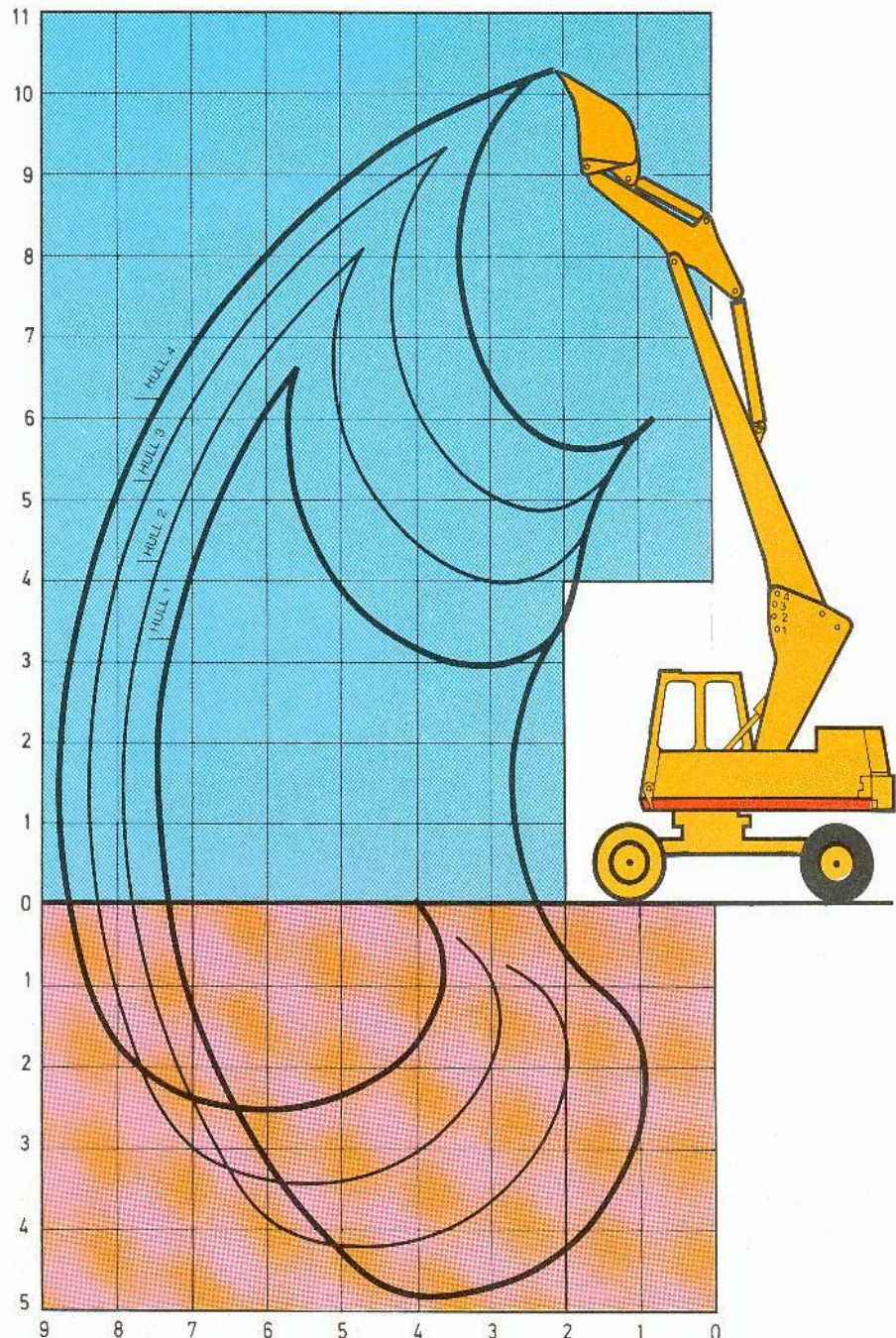

Skuffesyliner	
Diameter sylindermantel innv.	130 mm
Diameter stempelstang	65 mm
Slaglengde	900 mm
Max. skyvekraft	21 t

Indre bom sylinder og gravesylinder har innvendig demping.
Skuffesyliner har mekanisk stopp.

SVINGMOTOR

Svingmotoren er en 5-syl. radial stempel-motor med direkte kraftoverføring til svingkrans. Maksimal svinghastighet er 8 o/min.

SVINGKRANS

Kulekrans med utvendig fortanning. Delings-diameteren er 976 mm. Svingkransen er dimensjonert for å oppta samtidig virkende aksial last og moment.

MANØVRERING

BRØYT X20's manøvrering er konstruert for

å gi kjøreren den beste kontroll kombinert med førsteklasses kjørekomfort.
To spakbeljente servoventiler montert ved førerstolen styrer manoversentralene for graveaggregat og sving.

UNDERSTELLSRAMME

Understellsrammen er en sveiset stålkonstruksjon som er påsveiset massive stålakslar med nav, hjul og hjullåser. Understellet har kun smørepunkt på nav og hjullås.

DEKKDIMENSJON: 11.00" x 20" 14 lag.

Ståltrommelhjul: Helsveiset stålkonstruksjon med kraftige ribber, bredde 570 mm.

Ståltromlene har faste nav.

GRAVEAGGREGAT

BRØYT X20 kan utstyres med bakgraver-aggregat og forgraveraggregat. Begge aggregater benytter de samme sylindere og samme indre bom.

ELEKTRISK UTSTYR

BRØYT X20 har alle nødvendige kontroll-instrumenter. Justerbart arbeidslys bestående av 3 lyskastere. 2 vindussussere. Signalthorn av kompressortypen. Varmeapparat med defroster. Elektrisk bunkringspumpe. 1 stk. batteri 12V 200 Ah.

FØRERHUS

Førerhuset er lydisolert og varmeisolert. Huset har en kraftig konstruksjon og er utstyrt med splintsikkert glass. Kjørekomforten er god. Førerstolen er hydraulisk dempet og kan justeres i høyde og lengde, samtl. for korsrygg og vekt. Støvfilter for førerhus kan leveres som ekstrautstyr.

LYDNIVÅ

I førerhus ca. 76 dBA. Rundt maskinen i 7 meters avstand ca. 76 dBA.

Alle mål i mm

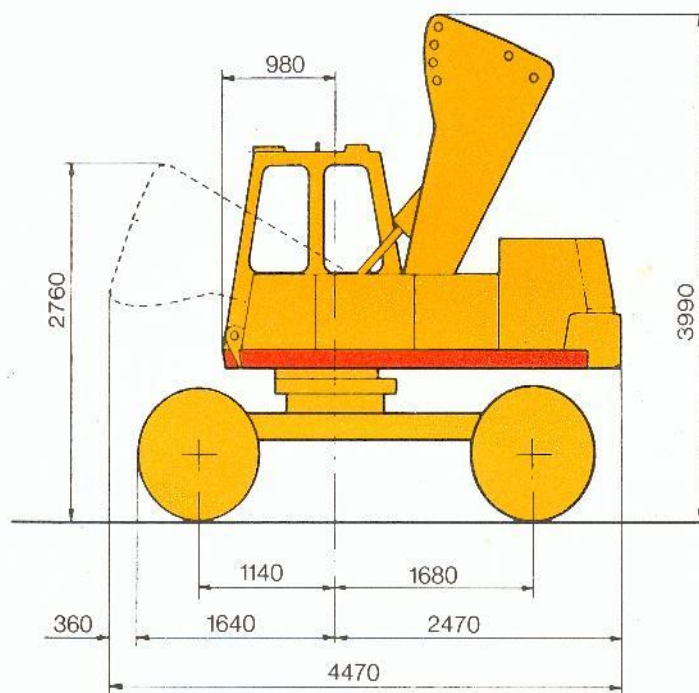
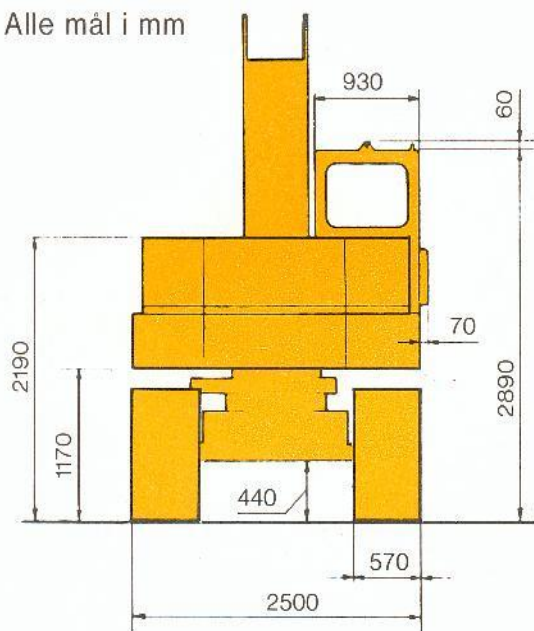

MARKTRYKK

Brøyt X20 m/enkle 11.00 x 20 gummihjul
0,80 kp/cm².

Brøyt X20 m/tvilling 11.00 x 20 gummihjul
0,63 kp/cm².

VEKTER

Brøyt X20 kompl. m/bakgraverutstyr 12,0 tonn

Brøyt X20 kompl. m/forgraverutstyr 11,7 tonn

*Be om
spesifikasjoner
på:*

**FORGRAVER
FLYTEPLATER
NYDYRKNINGSUTSTYR
BRØYT PÅ BÅT**

BRØYT X20