

ATLAS BAGGER

können mehr als baggern

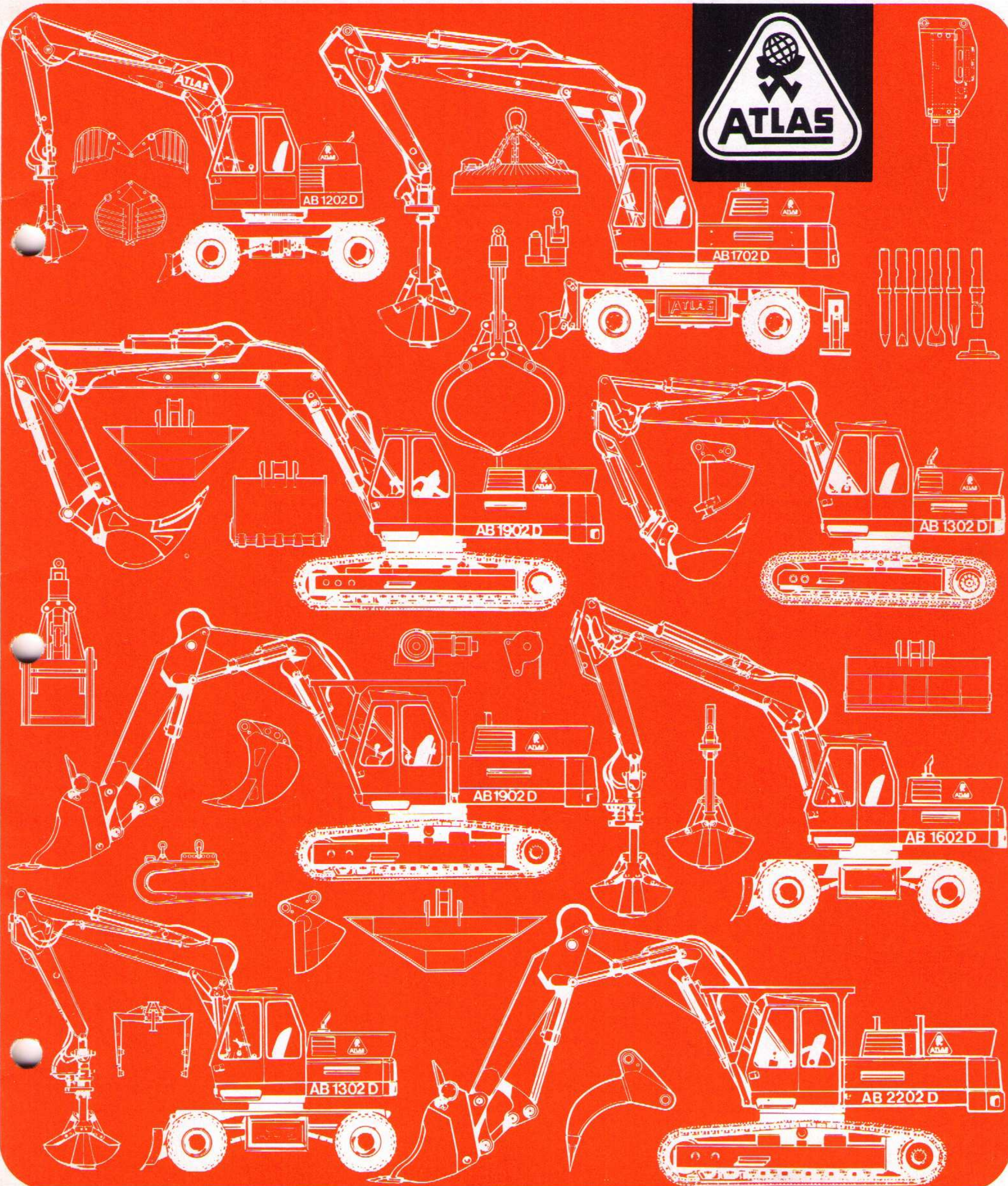

ATLAS-Hydraulikbagger ein weit gefächertes Bauprogramm

ATLAS-Bagger sind vollhydraulische Universalgeräte der Welt-Spitzenklasse, sowohl an Kraft und Schnelligkeit, an Betriebssicherheit und Wirtschaftlichkeit als auch in den Möglichkeiten, sie für viele unterschiedliche Spezialeinsätze umzurüsten.

Zahlreiche Varianten an Grundausstattung und Arbeitswerkzeugen machen ATLAS-Bagger zu Universalgeräten, die durch vielseitige Anwendbarkeit und überragende Leistungen optimalen Nutzen erbringen.

AB 1202 D

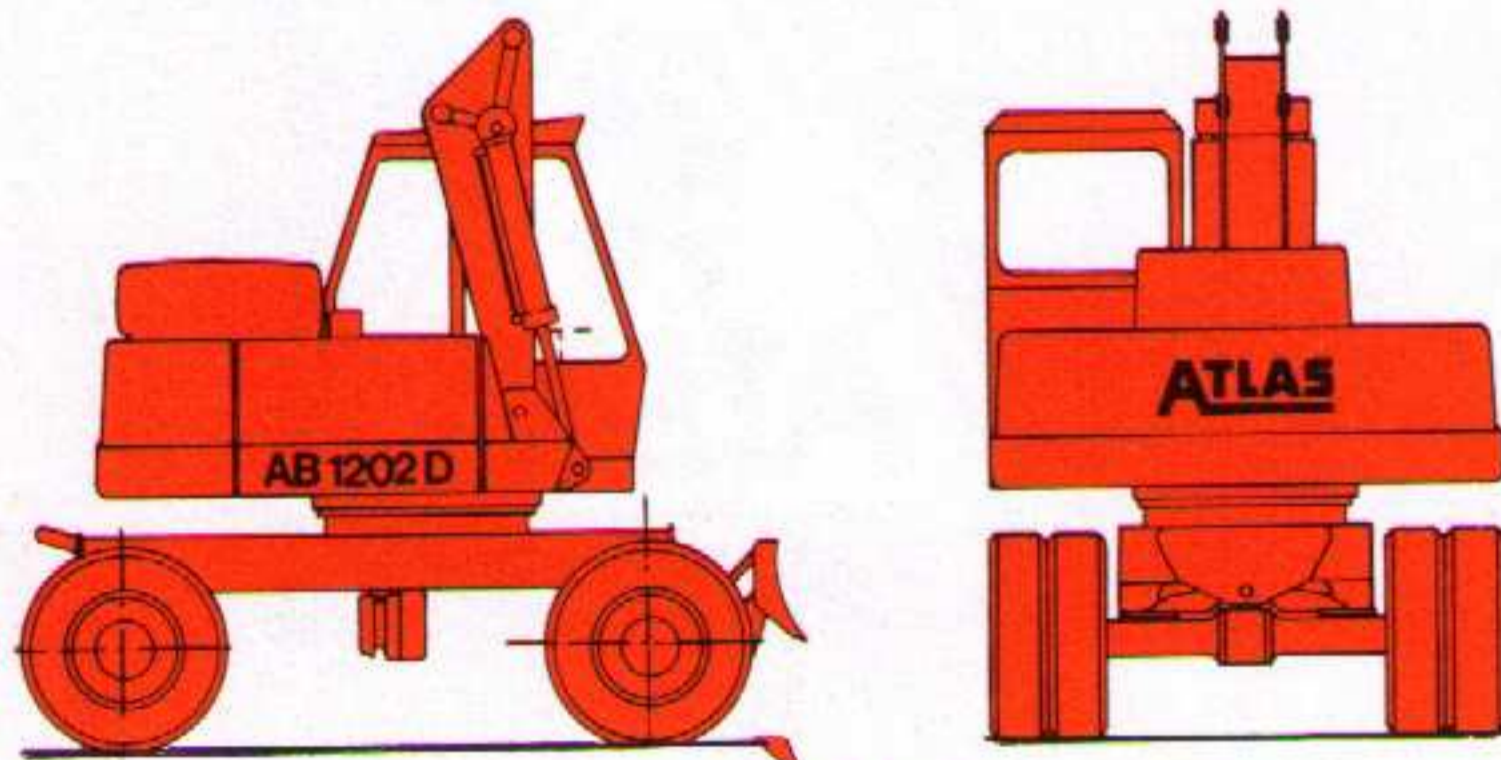

Mobilfahrwerk mit Planier- und Abstützschild

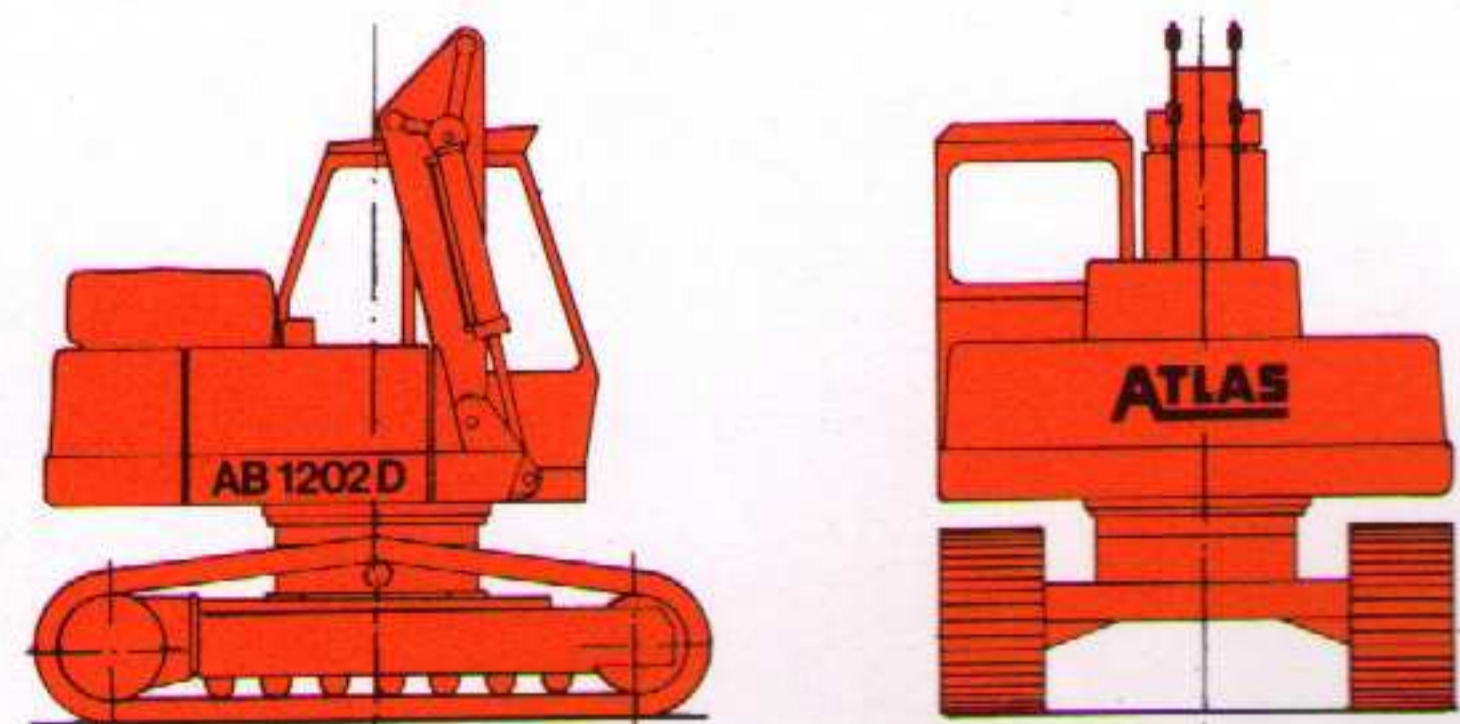

Standard-Raupenfahrwerk

AB 1302 D

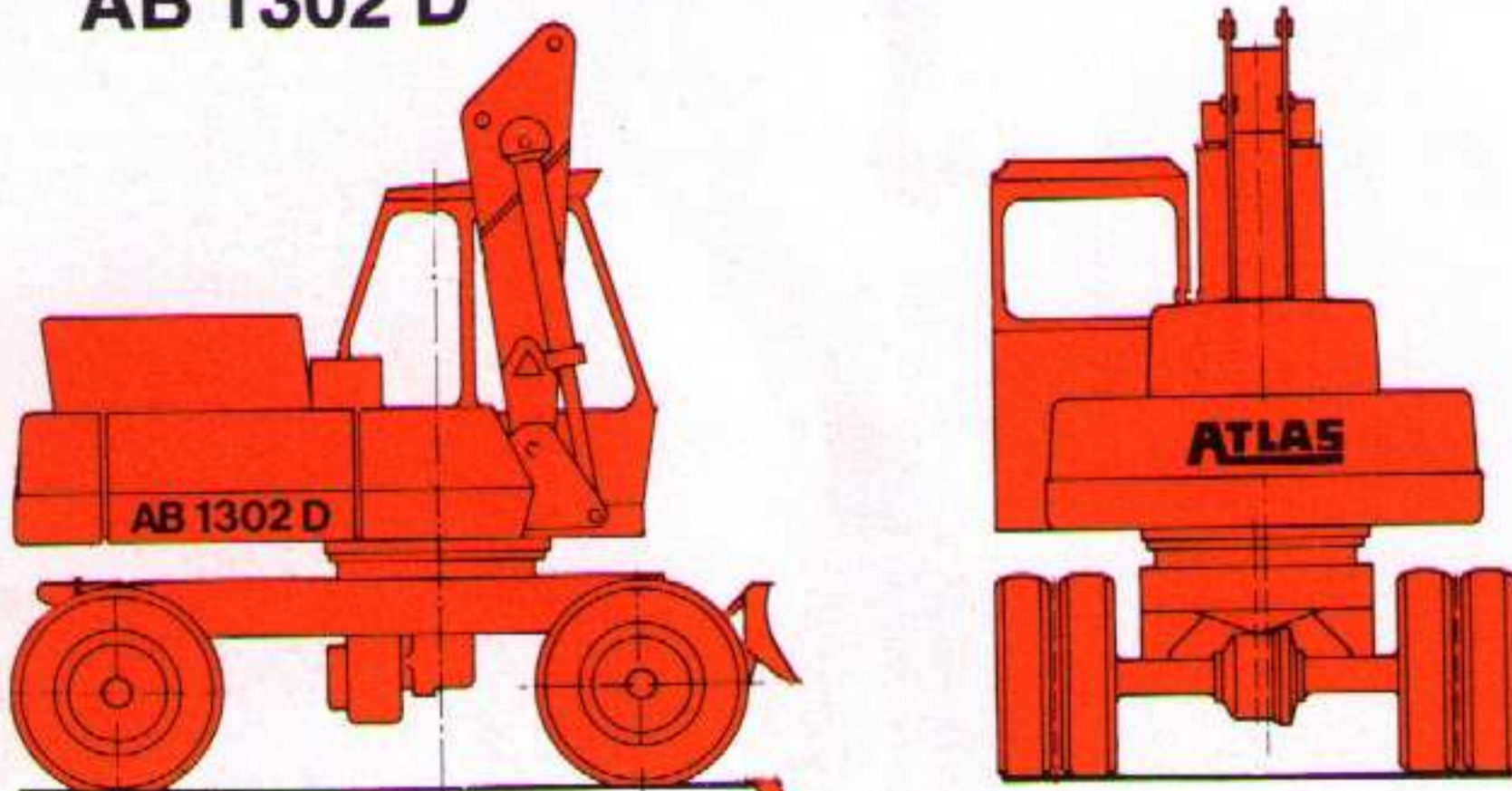

Mobilfahrwerk mit Planier- und Abstützschild

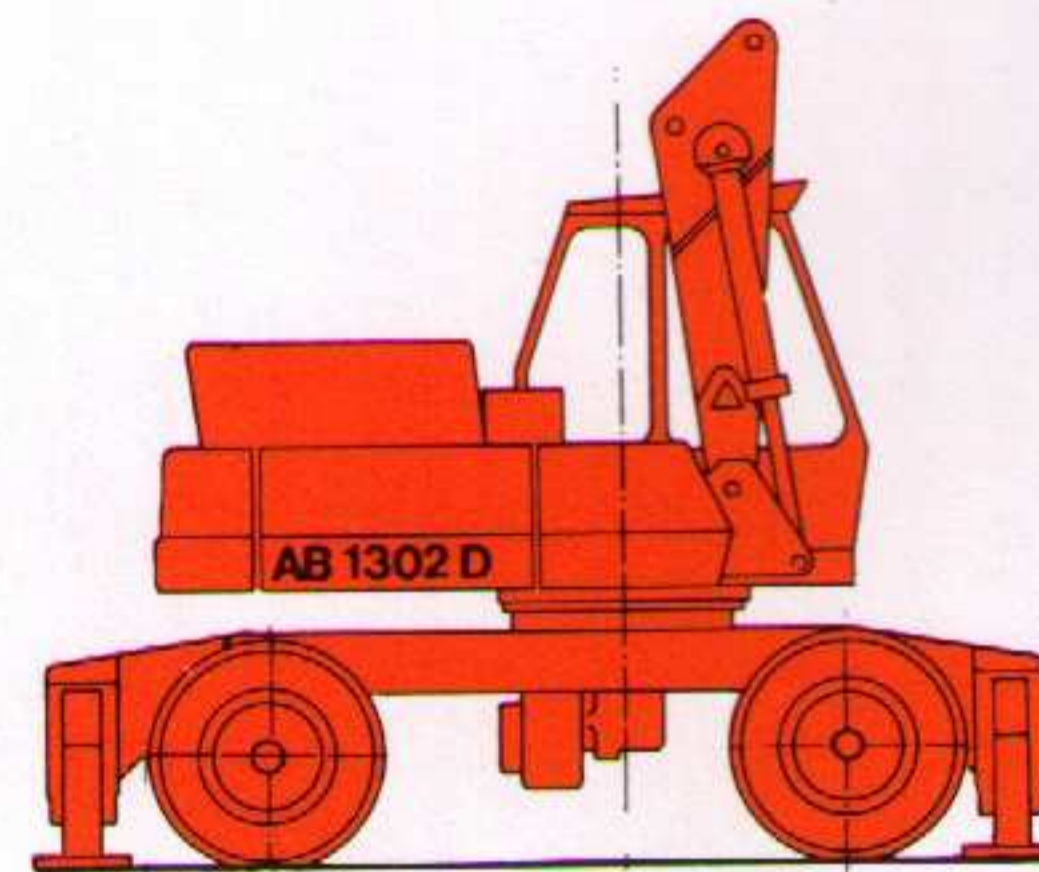

Mobilfahrwerk mit Vier-Punkt-Abstützung

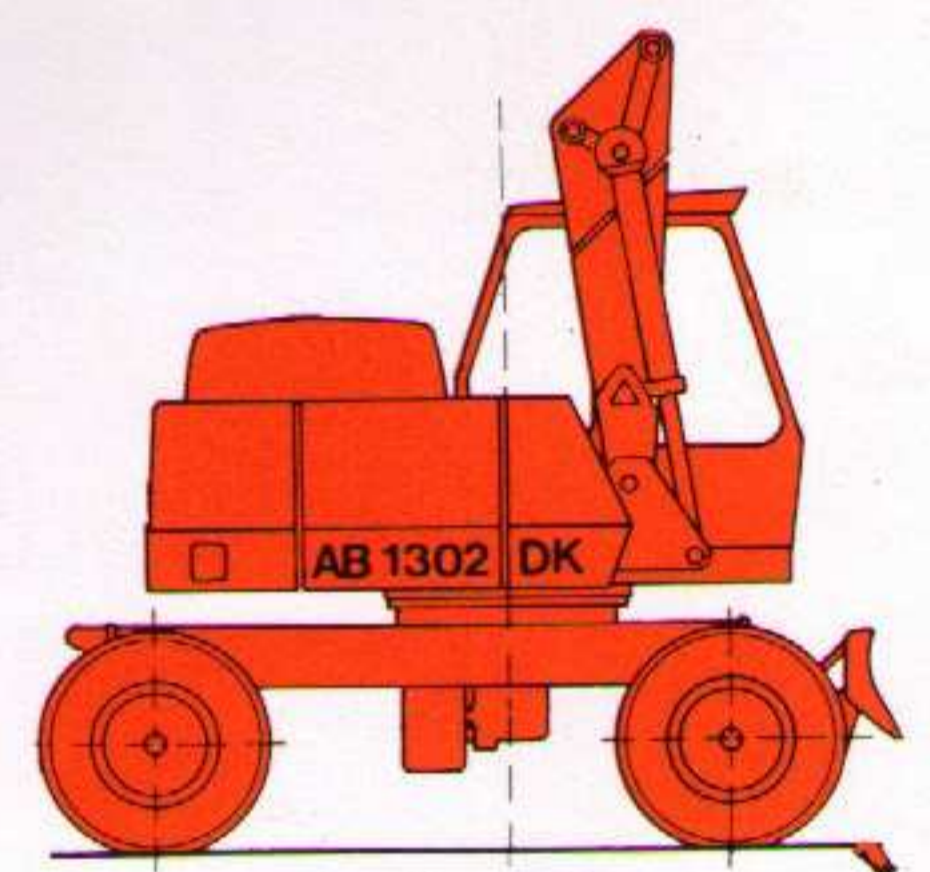

Kurzheckausführung

AB 1602 D

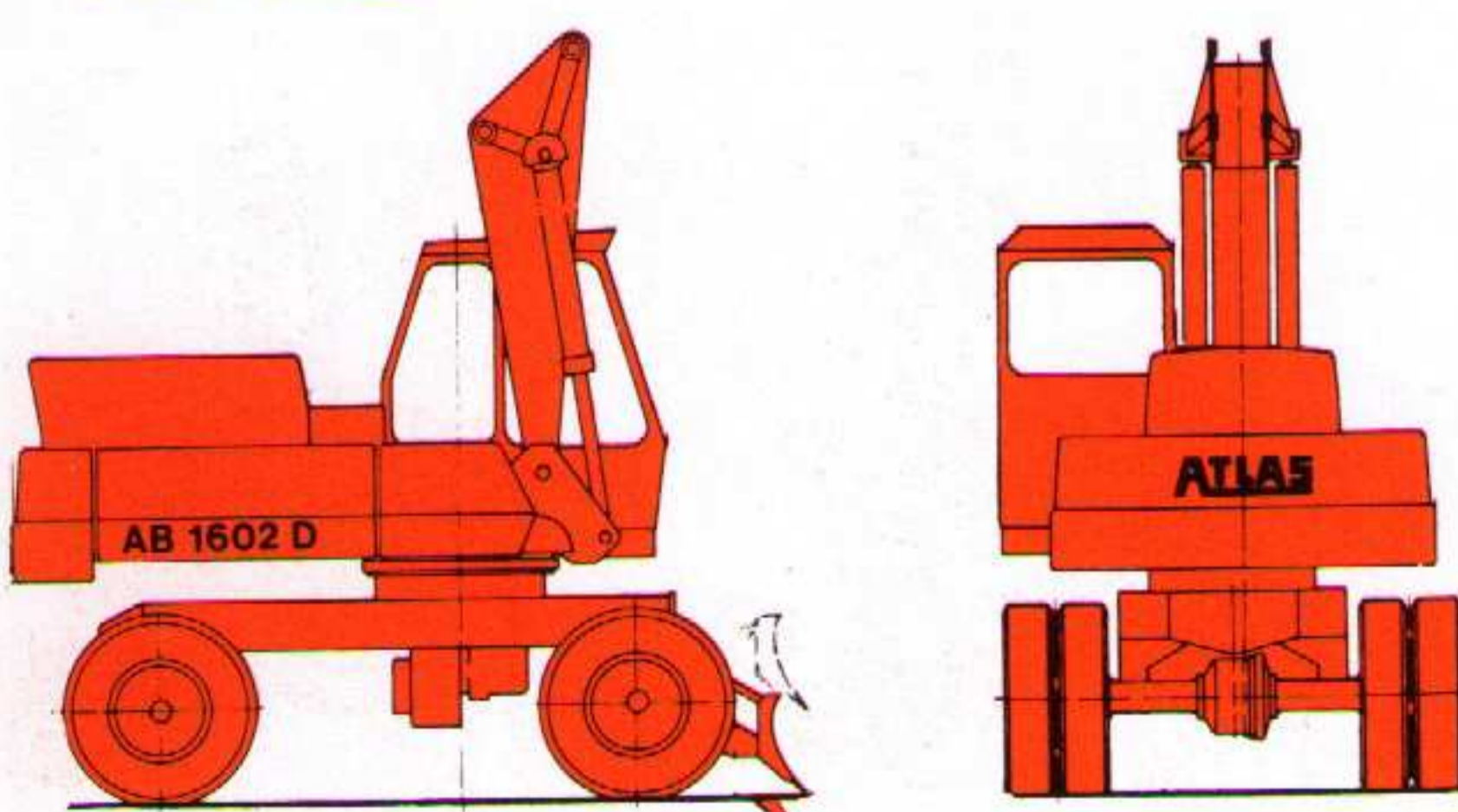

Mobilfahrwerk mit Planier- und Abstützschild

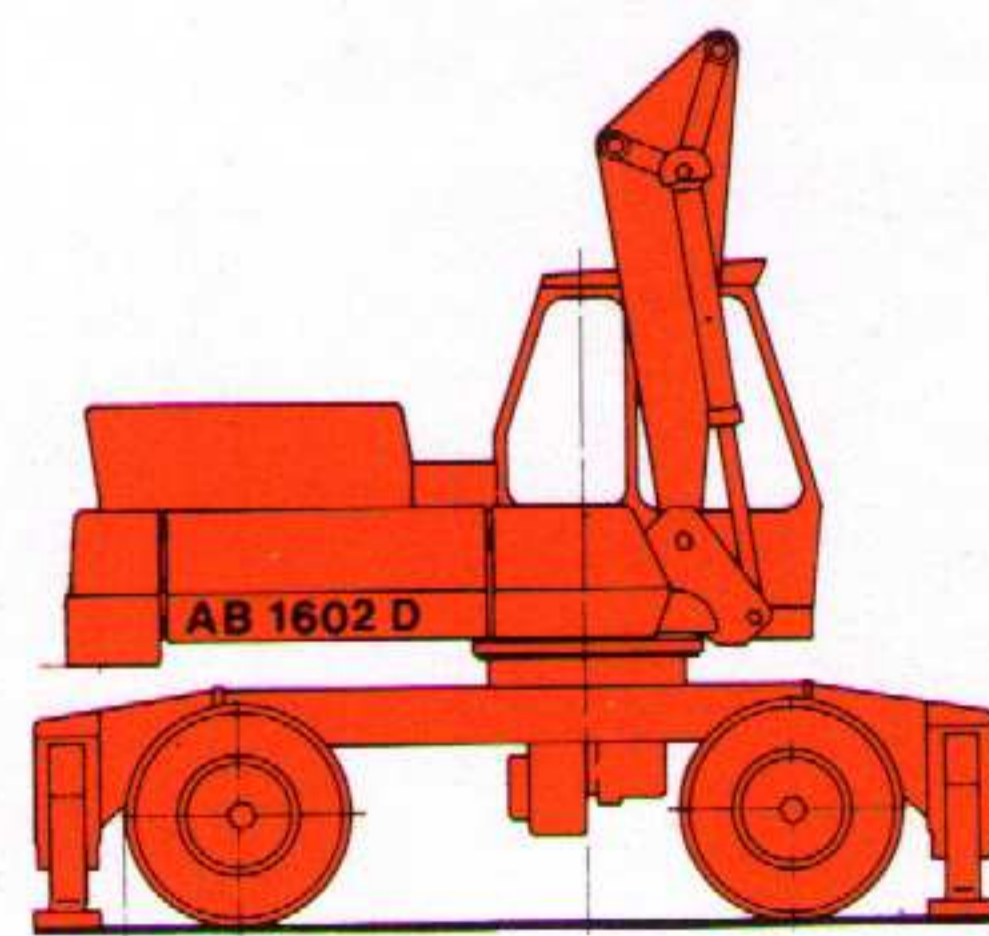

Mobilfahrwerk mit Vier-Punkt-Abstützung



Kurzheckausführung

AB 1702 D

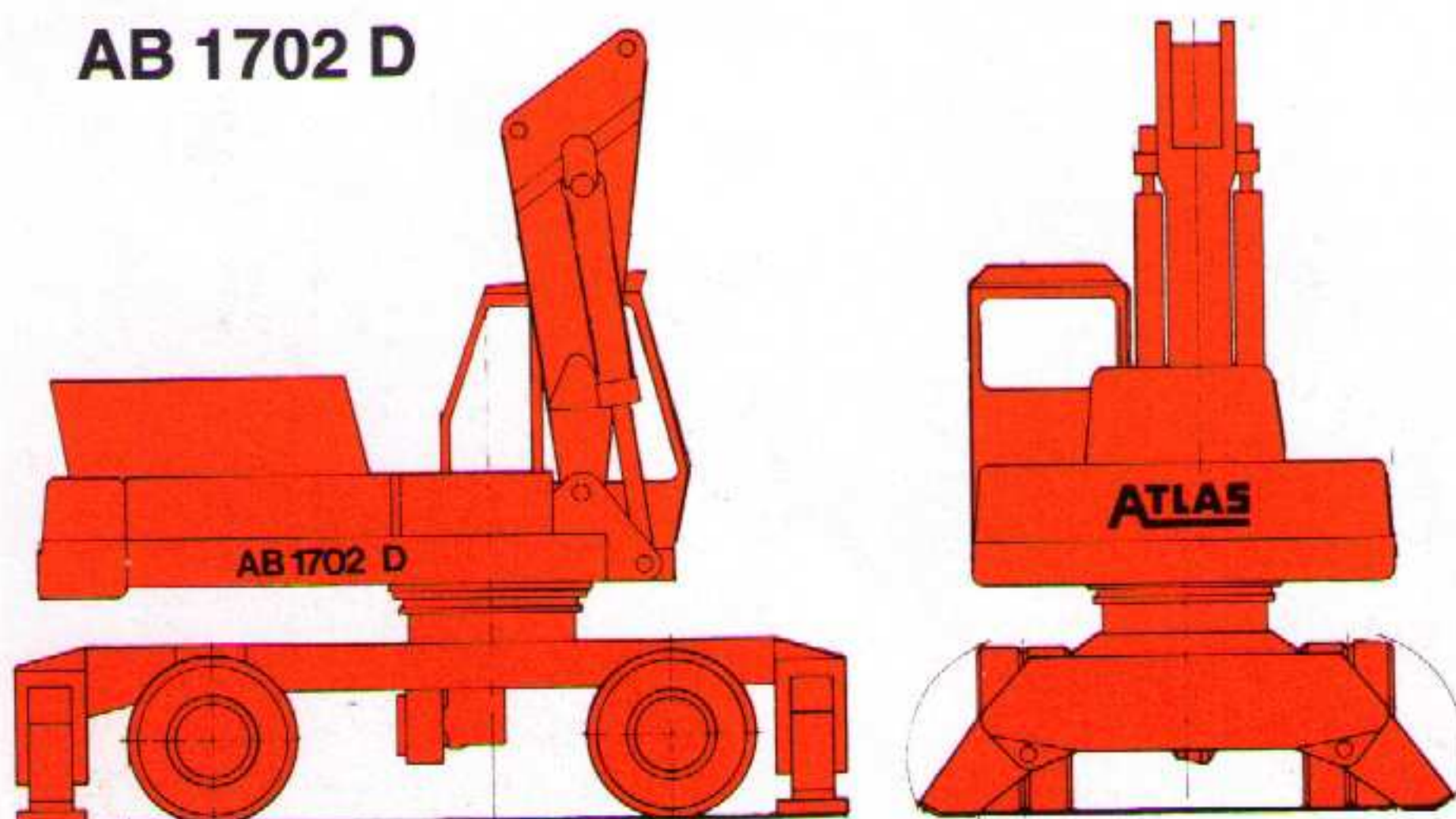

Mobilfahrwerk mit Vier-Punkt-Abstützung

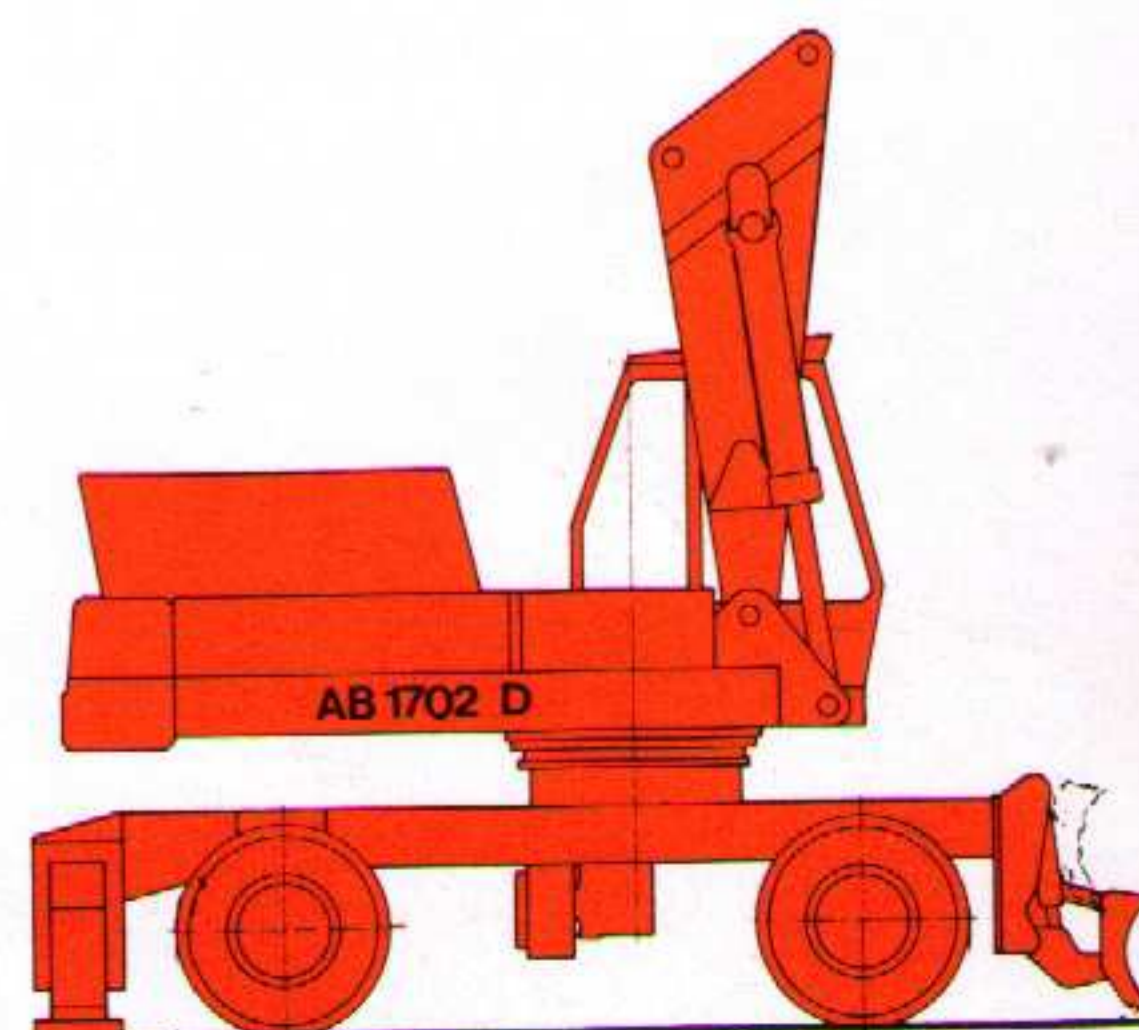

Zwei-Punkt-Abstützung und Planierschild

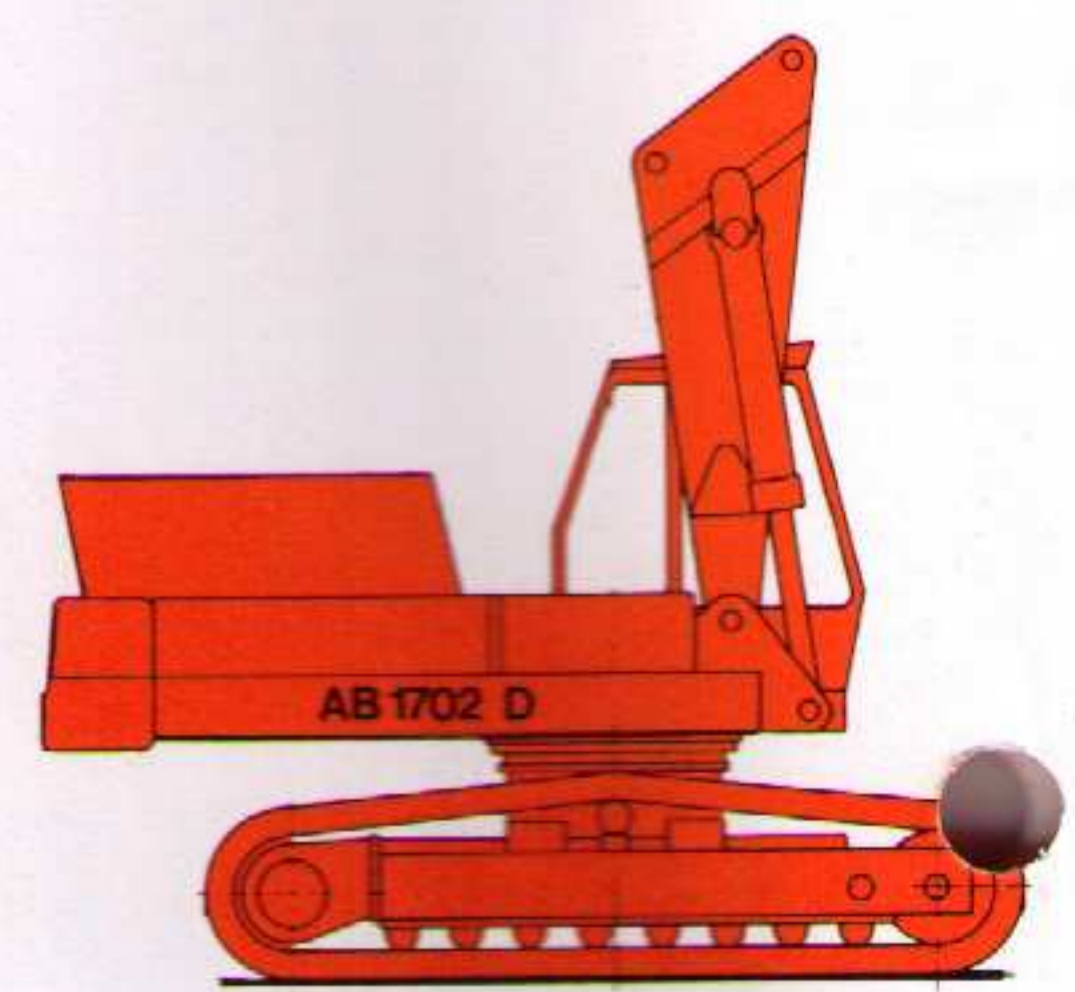

Standard-Raupenfahrwerk

für viele nutzbringende Einsätze

ATLAS-Weyhausen baut vier Baggertypen mit Reifenfahrwerk (Mobilbagger) und sieben Typen mit Raupenfahrwerken in Großserien. Moderne und rationelle Fertigungsmethoden verbürgen Qualität und Betriebssicherheit in jedem Gerät.

ATLAS-Bagger sind mit luftgekühlten DEUTZ-Dieselmotoren ausgerüstet. Ihr Arbeitsbereich ist leistungsmäßig und wirtschaftlich günstig gelegen und beläßt hohe Leistungs-Reserven. Voluminöser Kraftstofftank für ununterbrochen lange Betriebszeiten.

AB 1302 D Zweiwegebagger

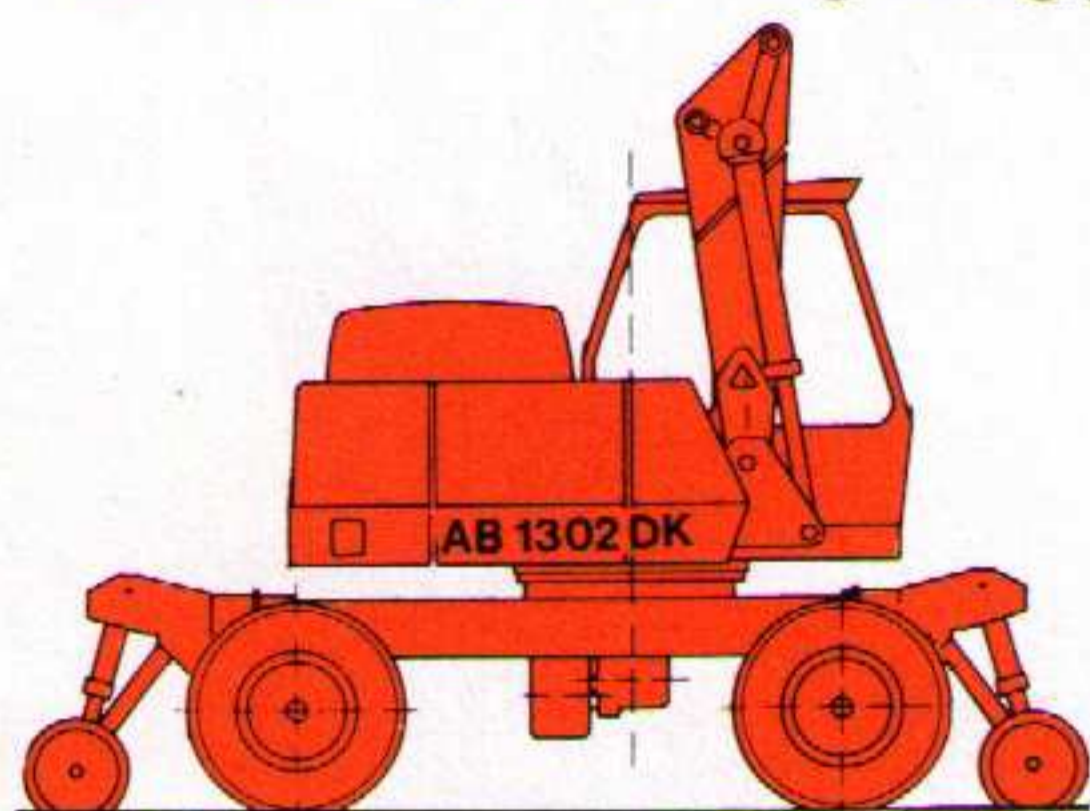

Kurzheckausführung mit Spurrollen

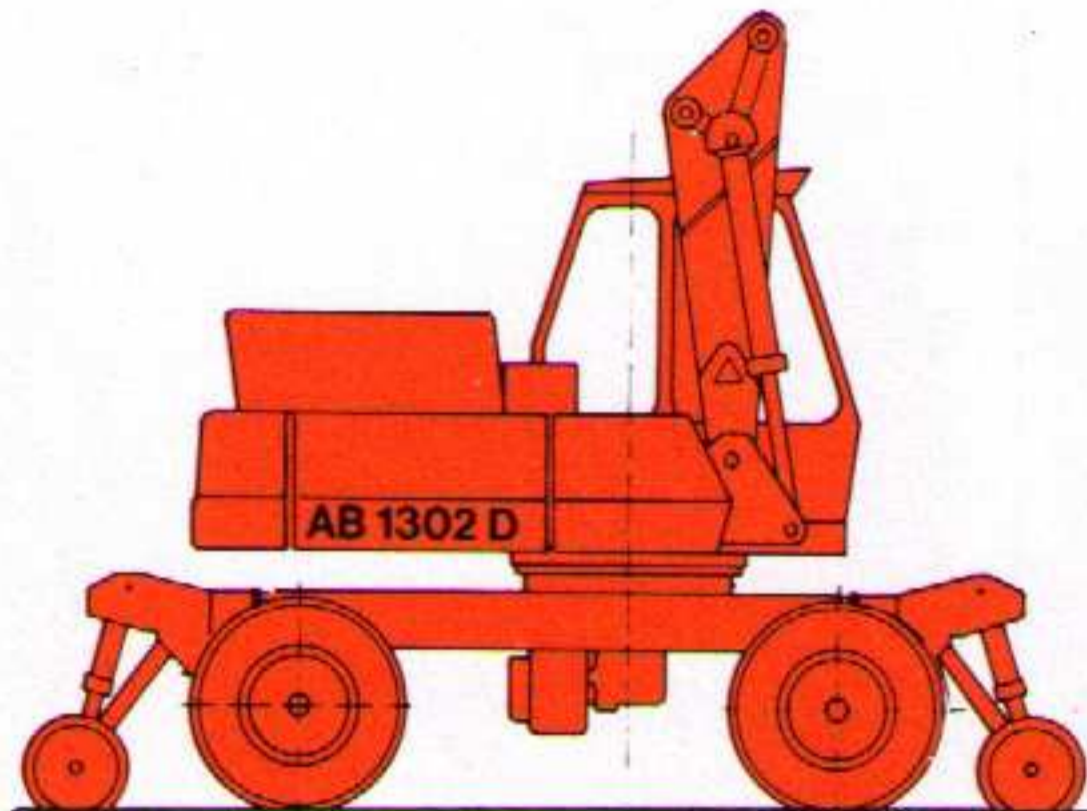

Standardausführung mit Spurrollen

AB 1602 D Zweiwegebagger

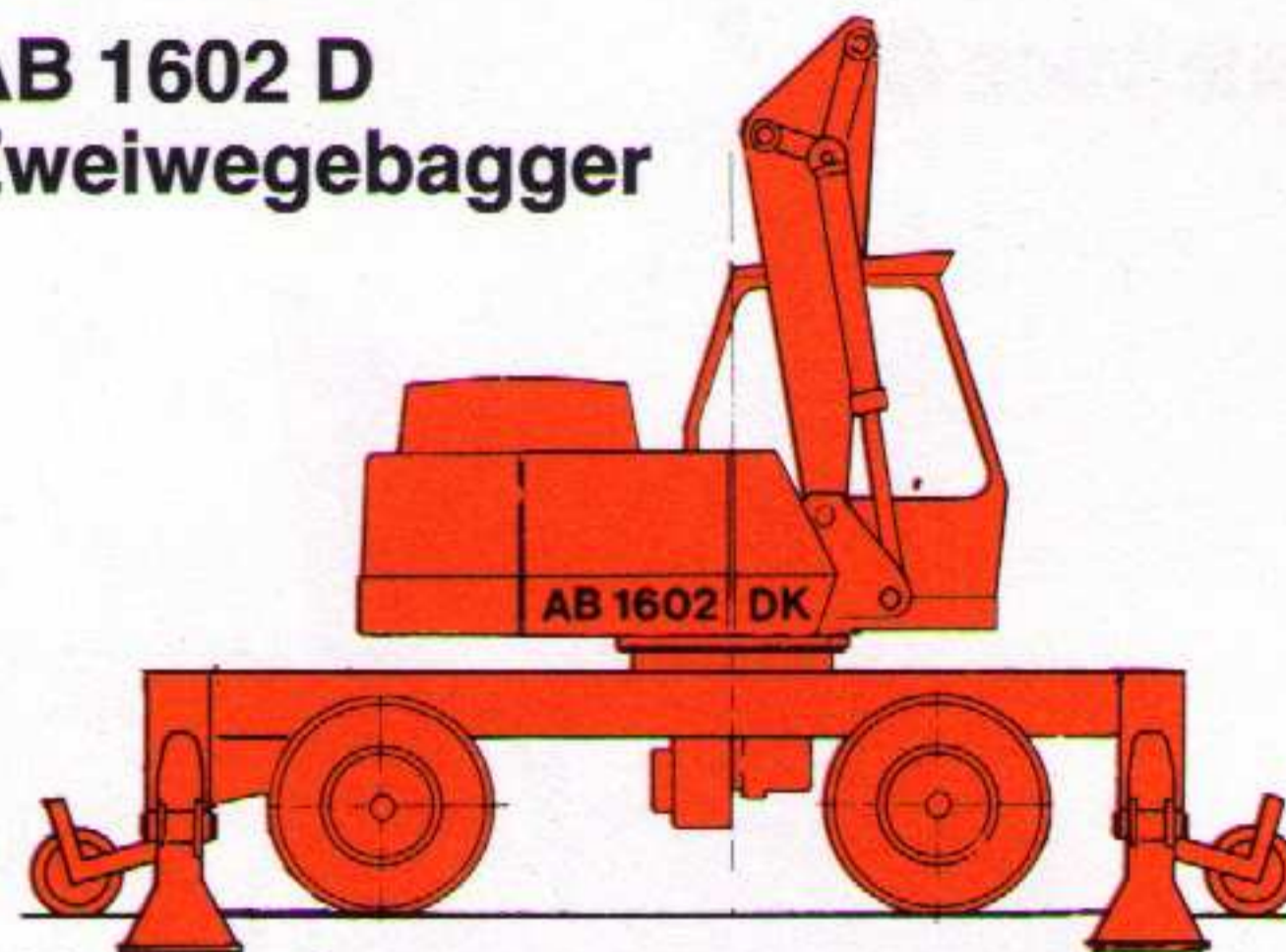

Kurzheck, Spurrollen und Vier-Punkt-Abstützung

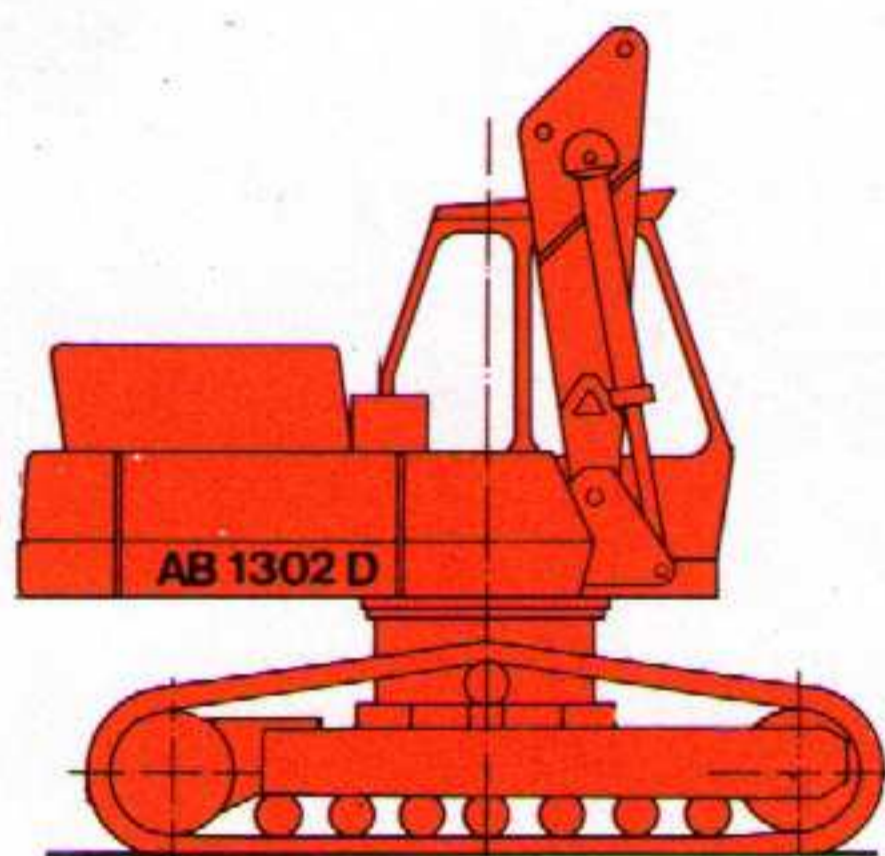
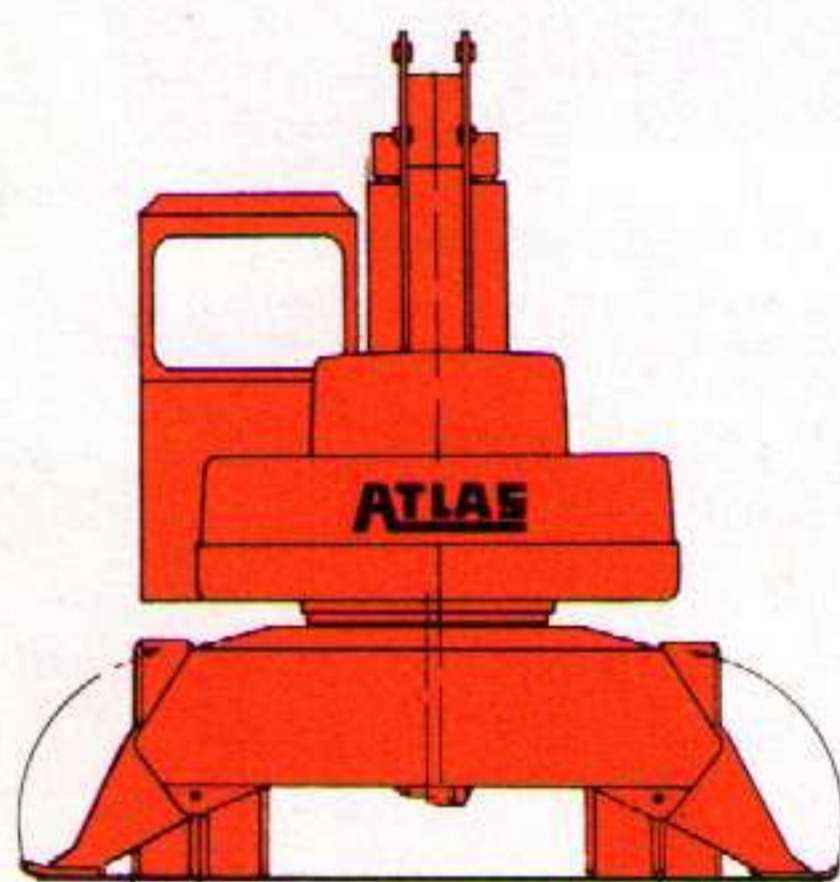

Standard-Raupenfahrwerk

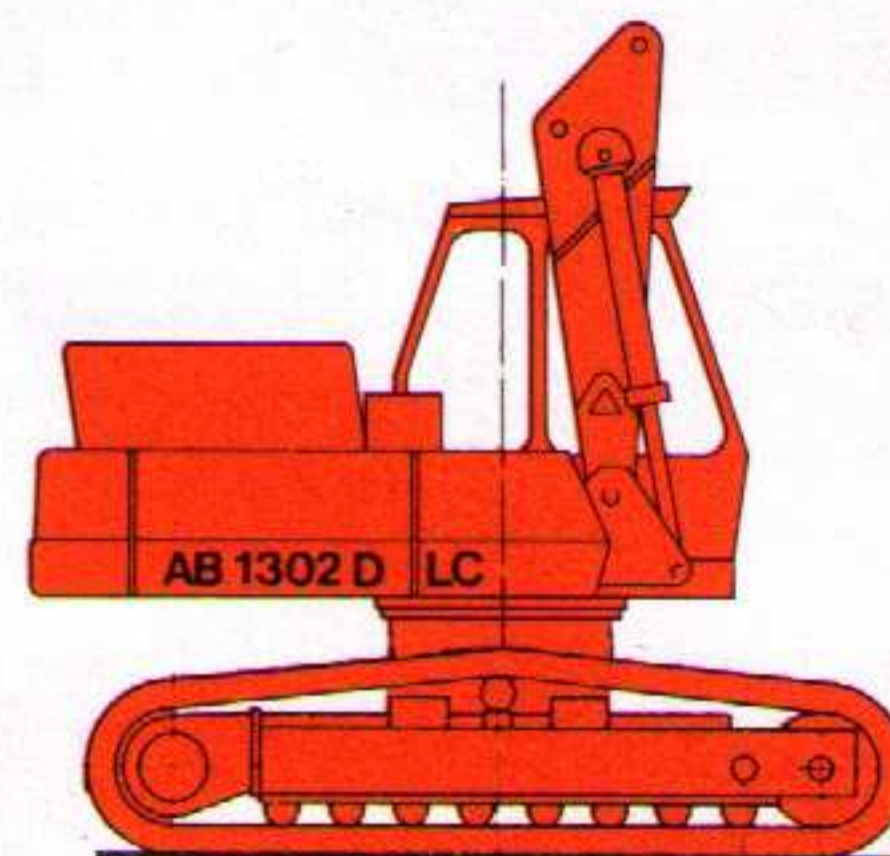
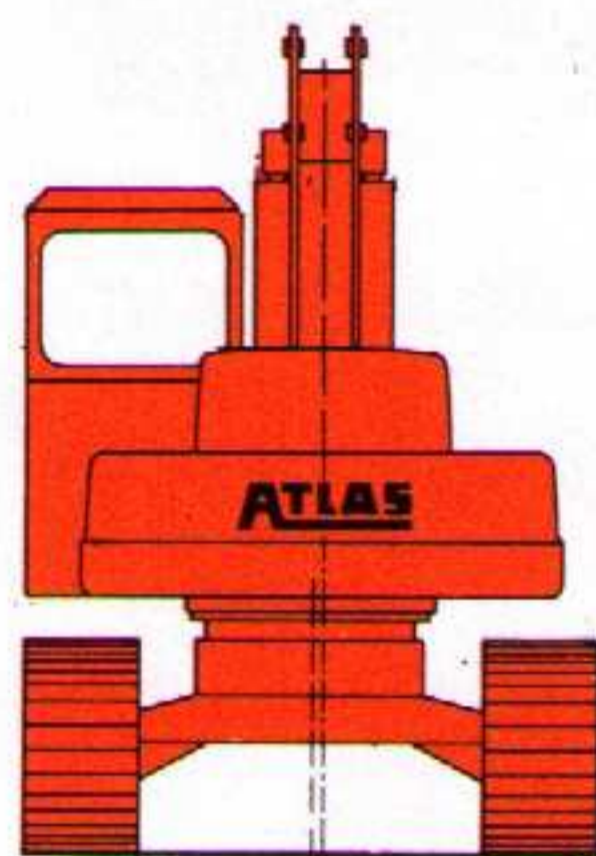

LC-Raupenfahrwerk

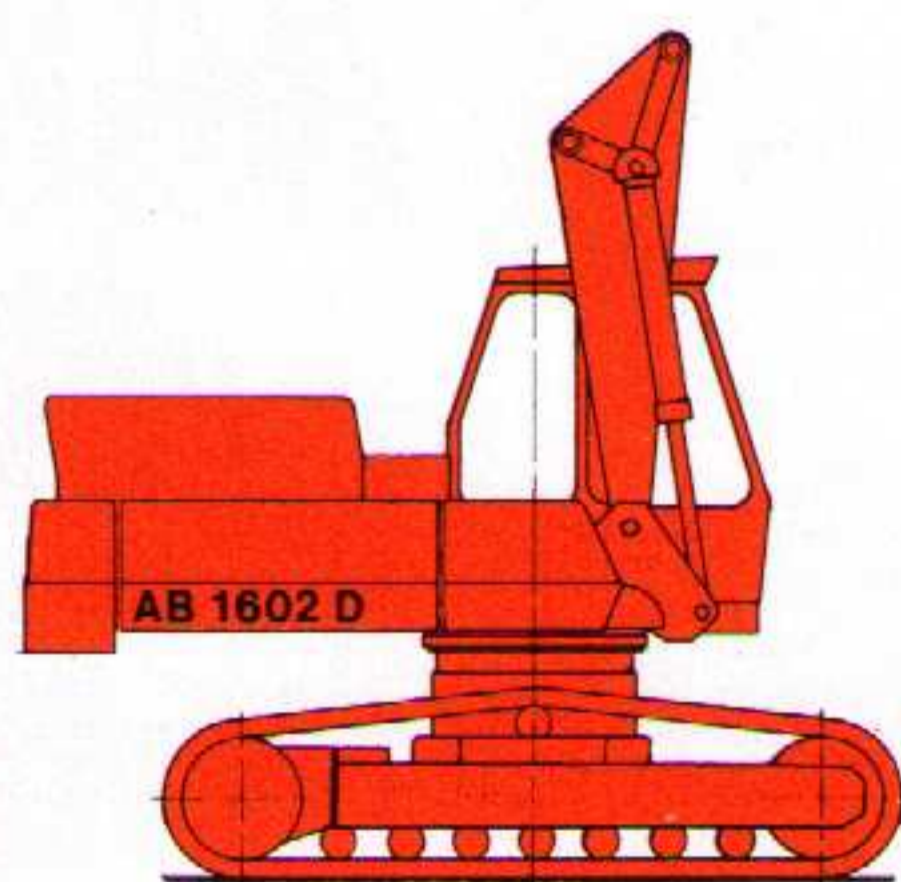
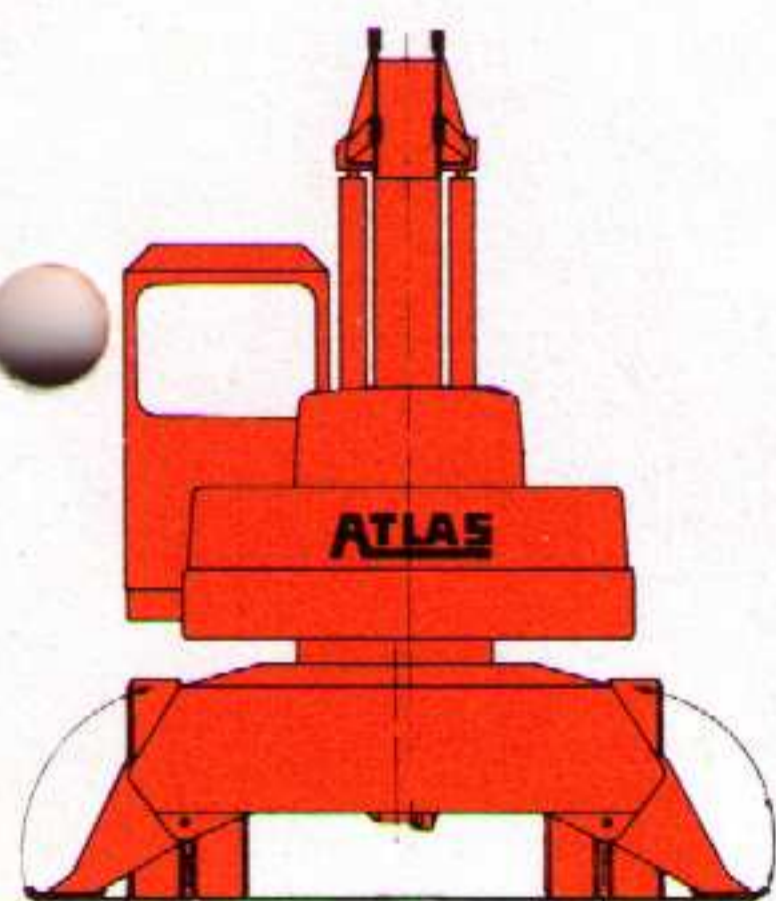
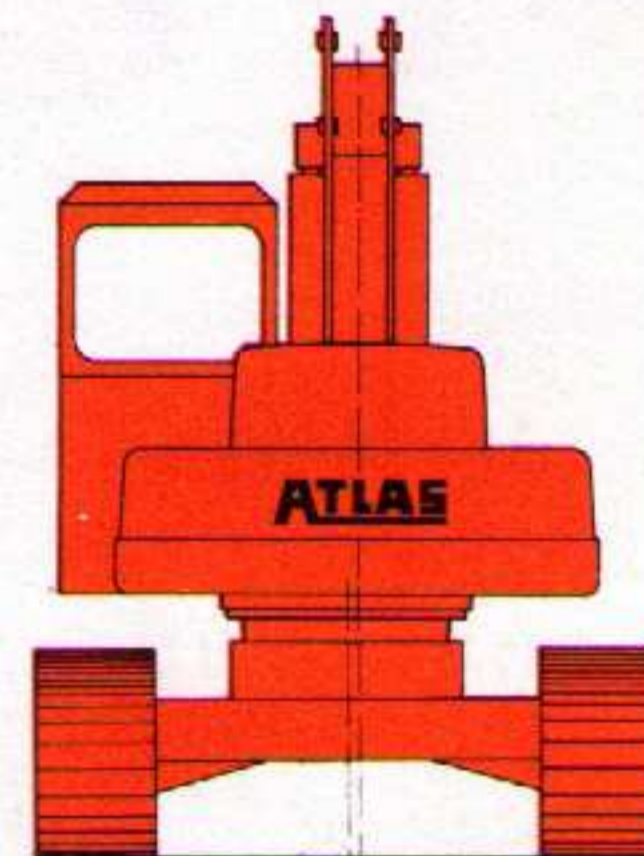

Standard-Raupenfahrwerk

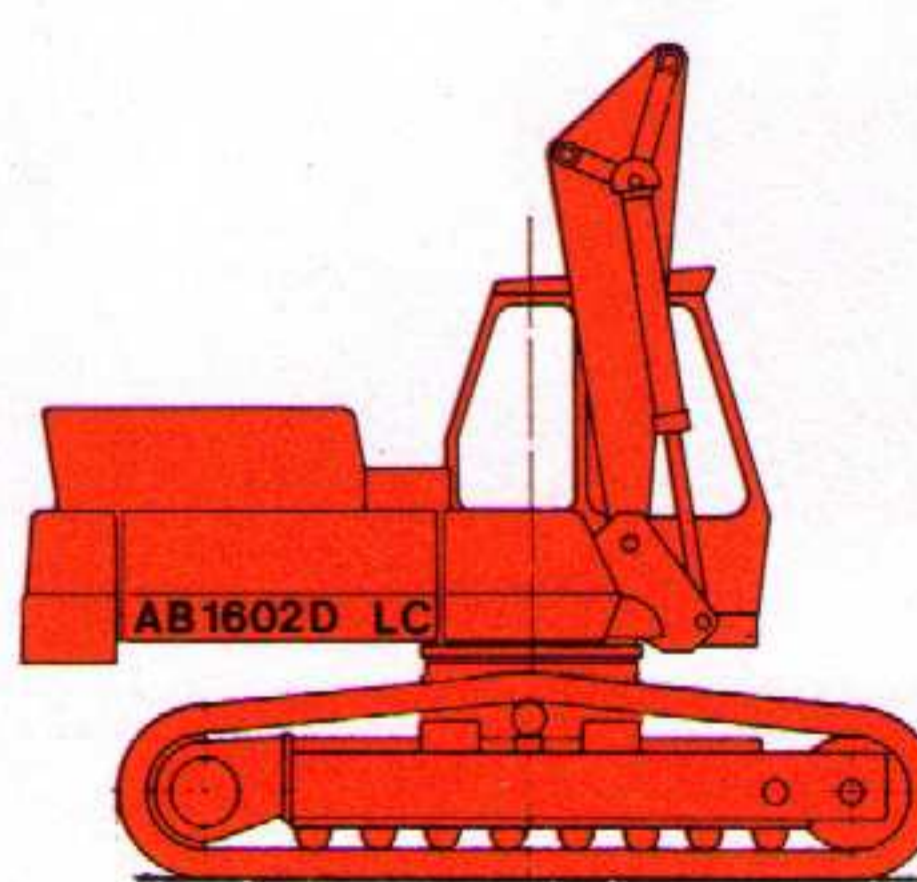
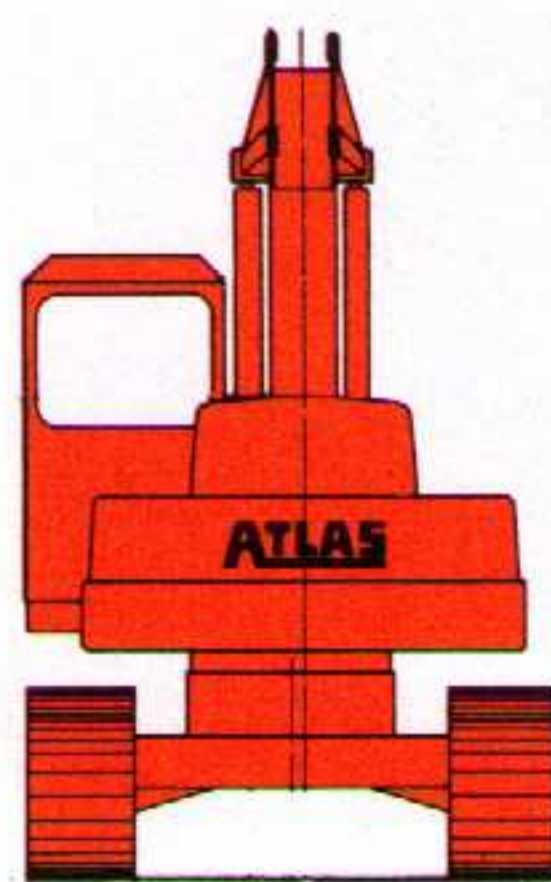

LC-Raupenfahrwerk

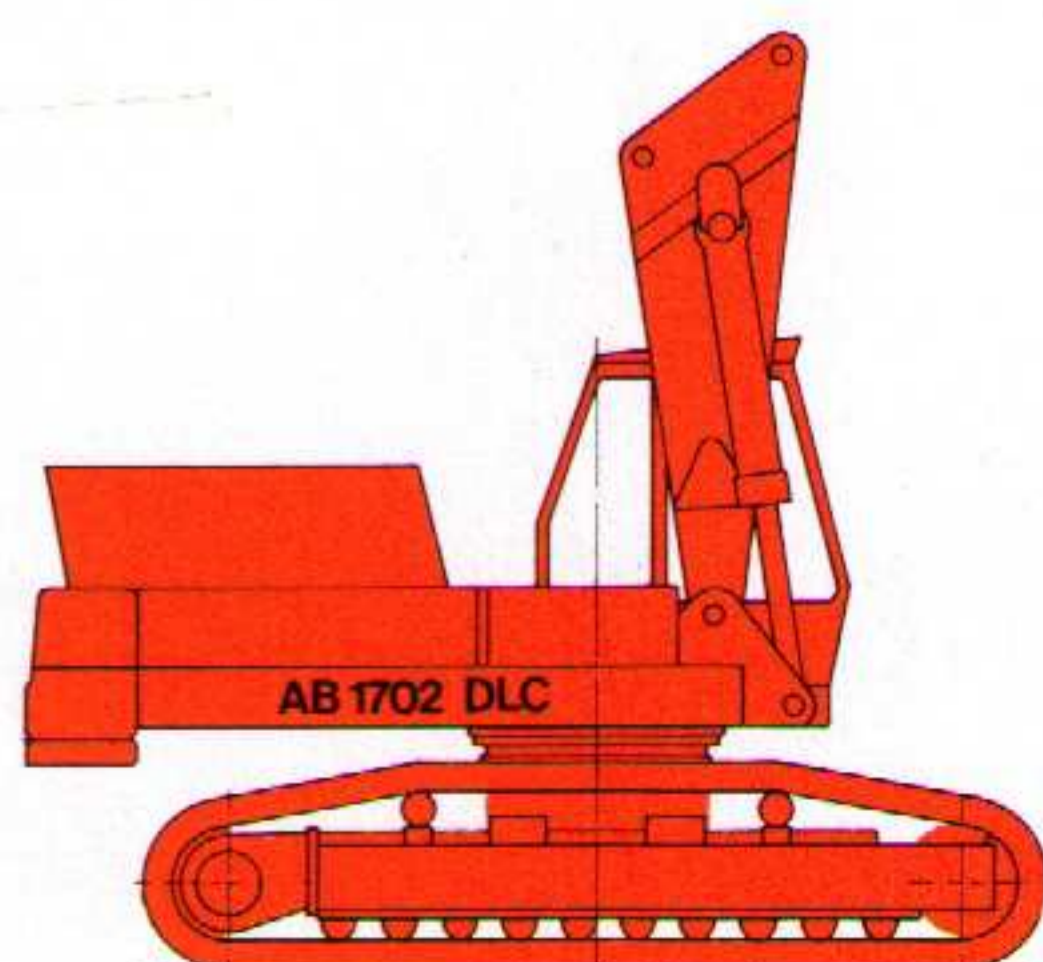
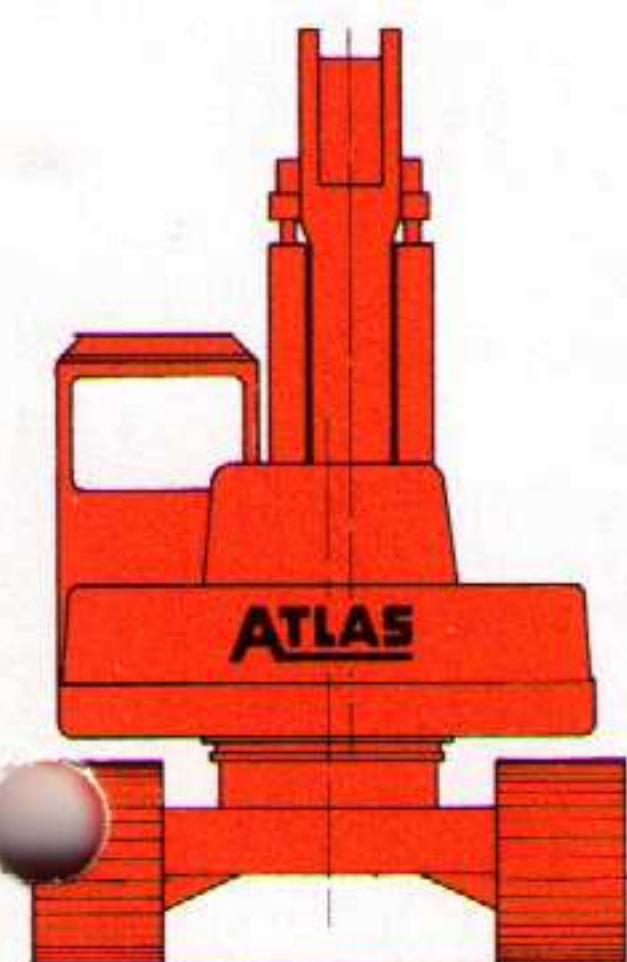
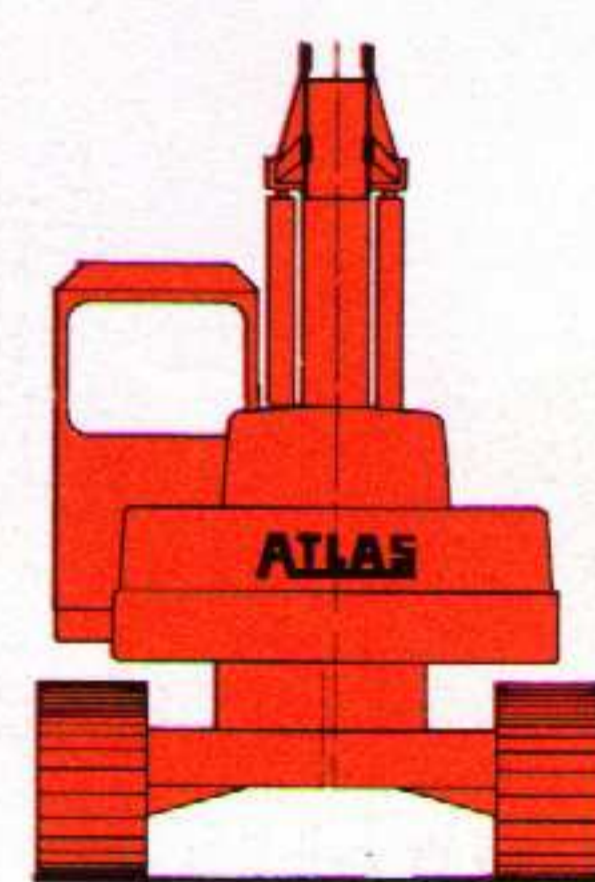

LC-Raupenfahrwerk

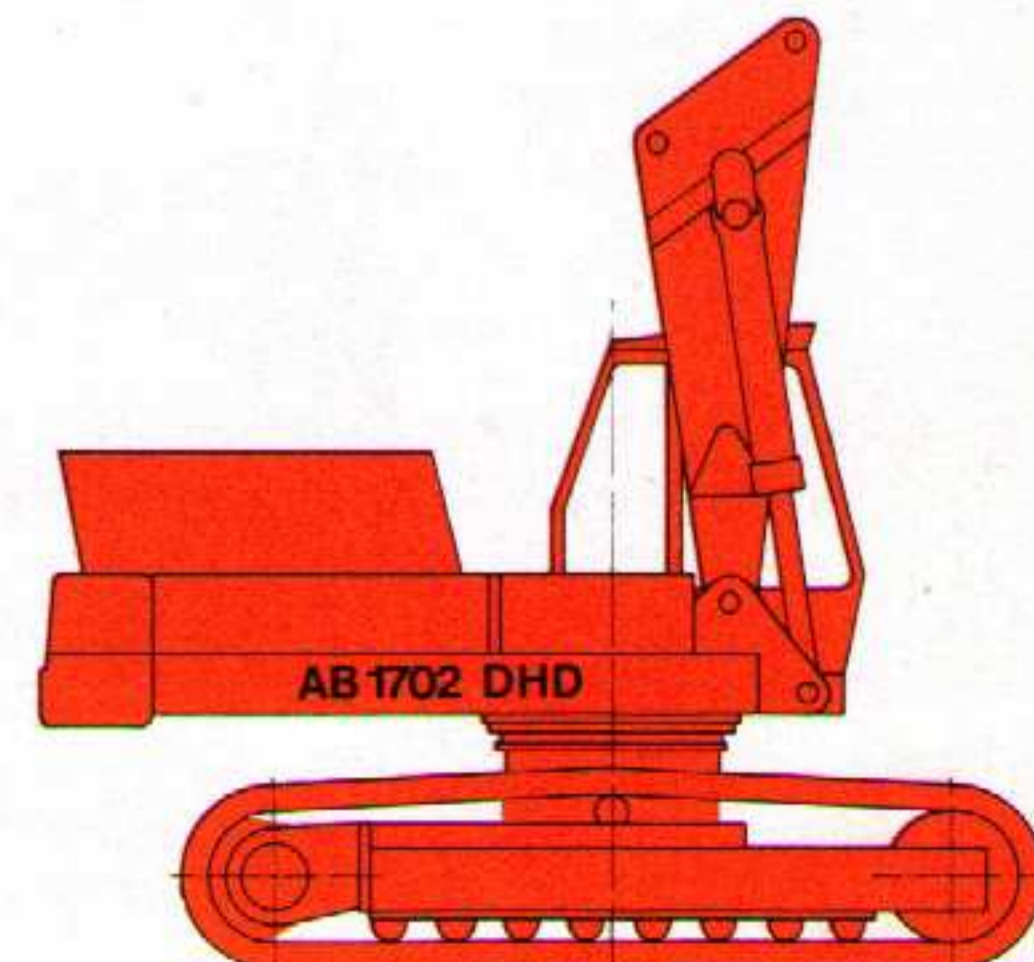
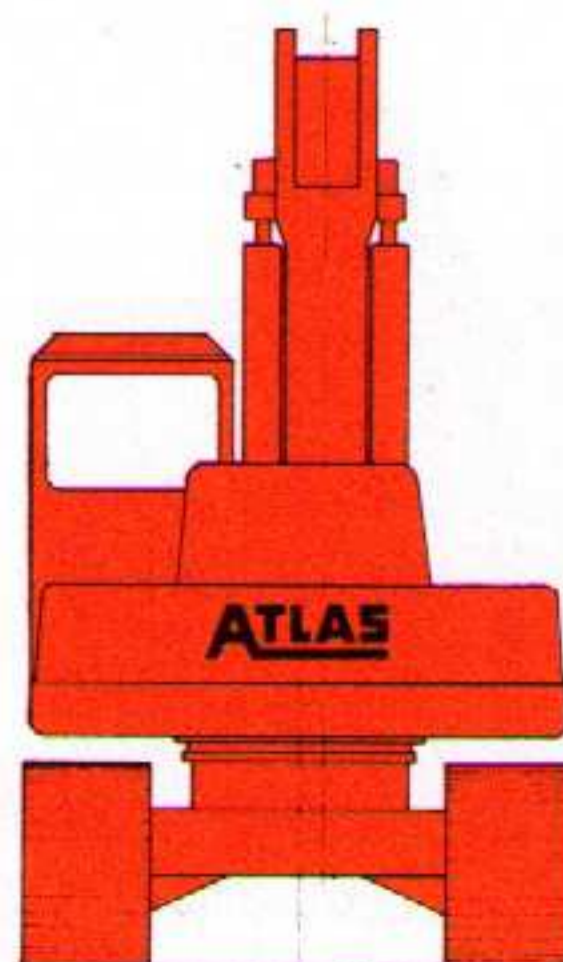

HD-Raupenfahrwerk

Das ATLAS-Bagger-Programm erfüllt alle Anforderungen der Praxis.

AB 1902 D

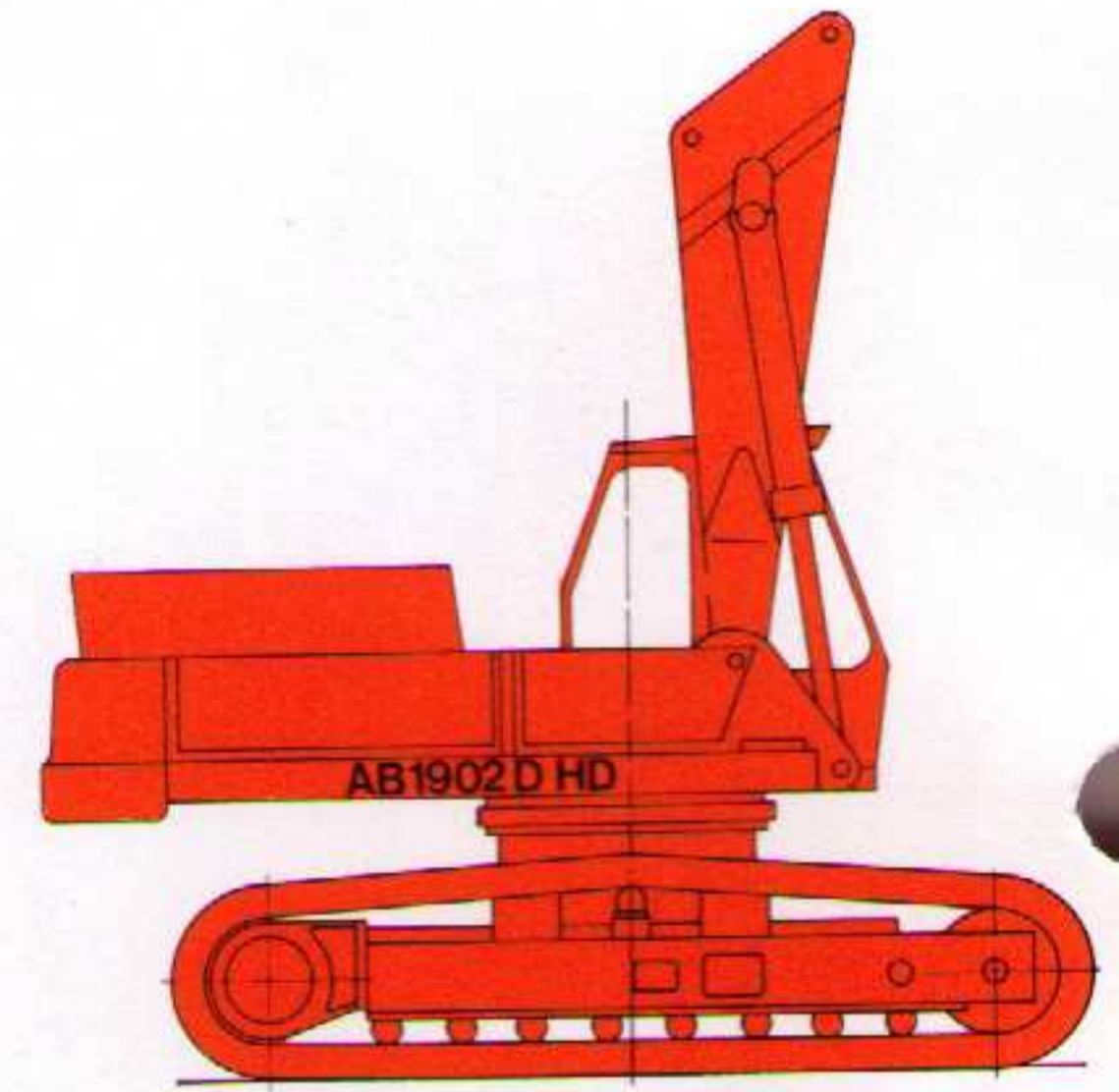
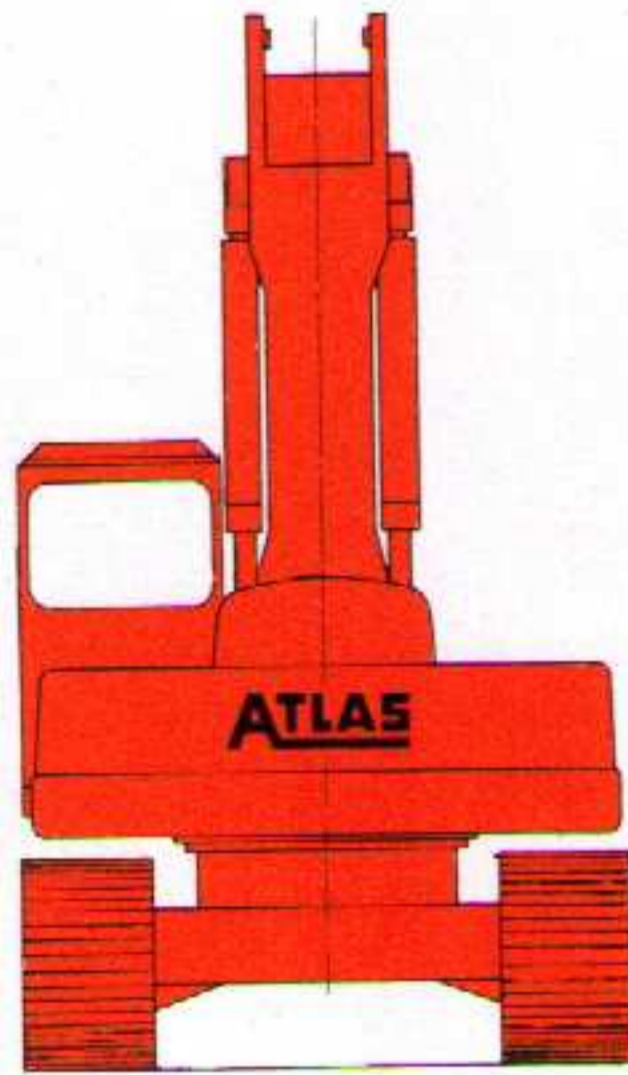
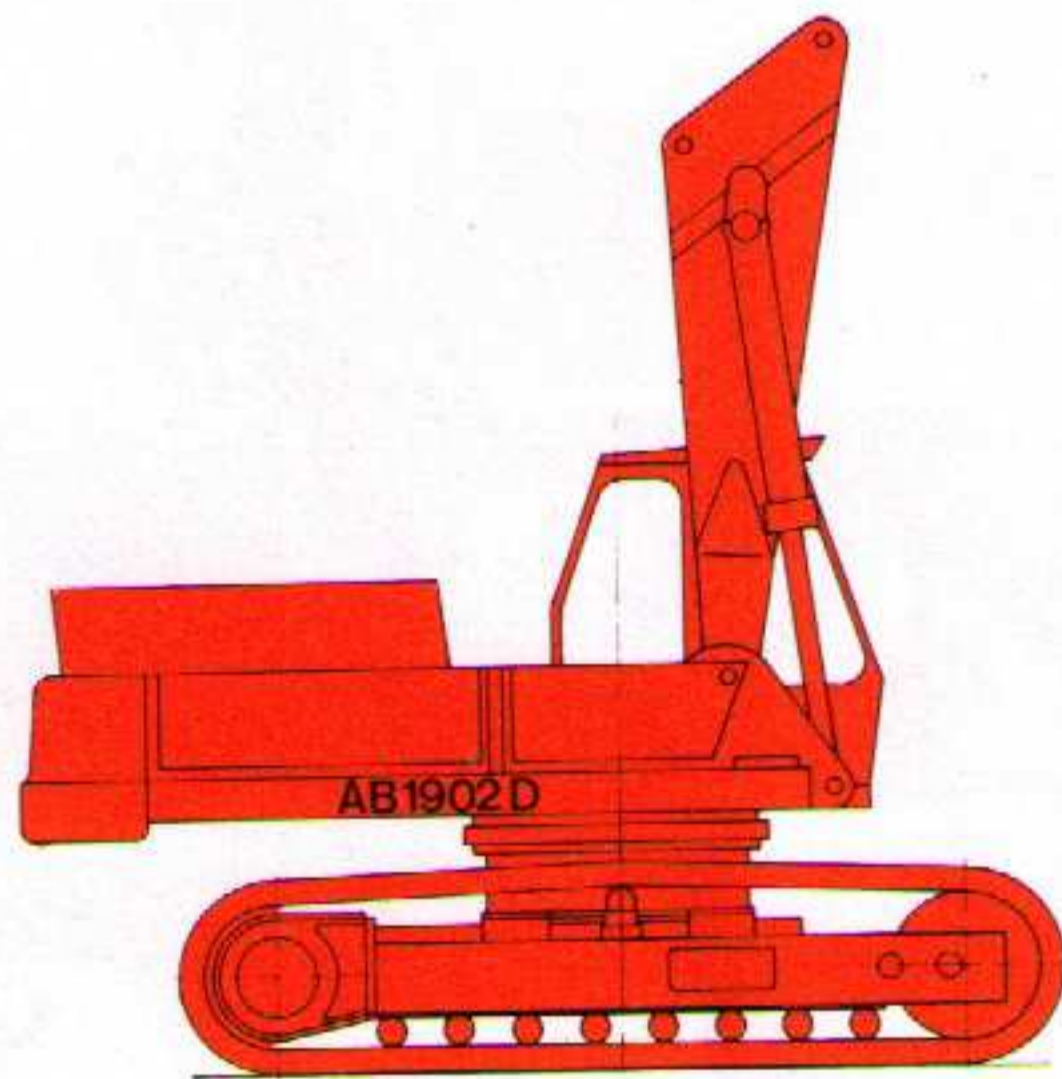

Standard-Raupenfahrwerk

HD-Raupenfahrwerk

AB 2202 D

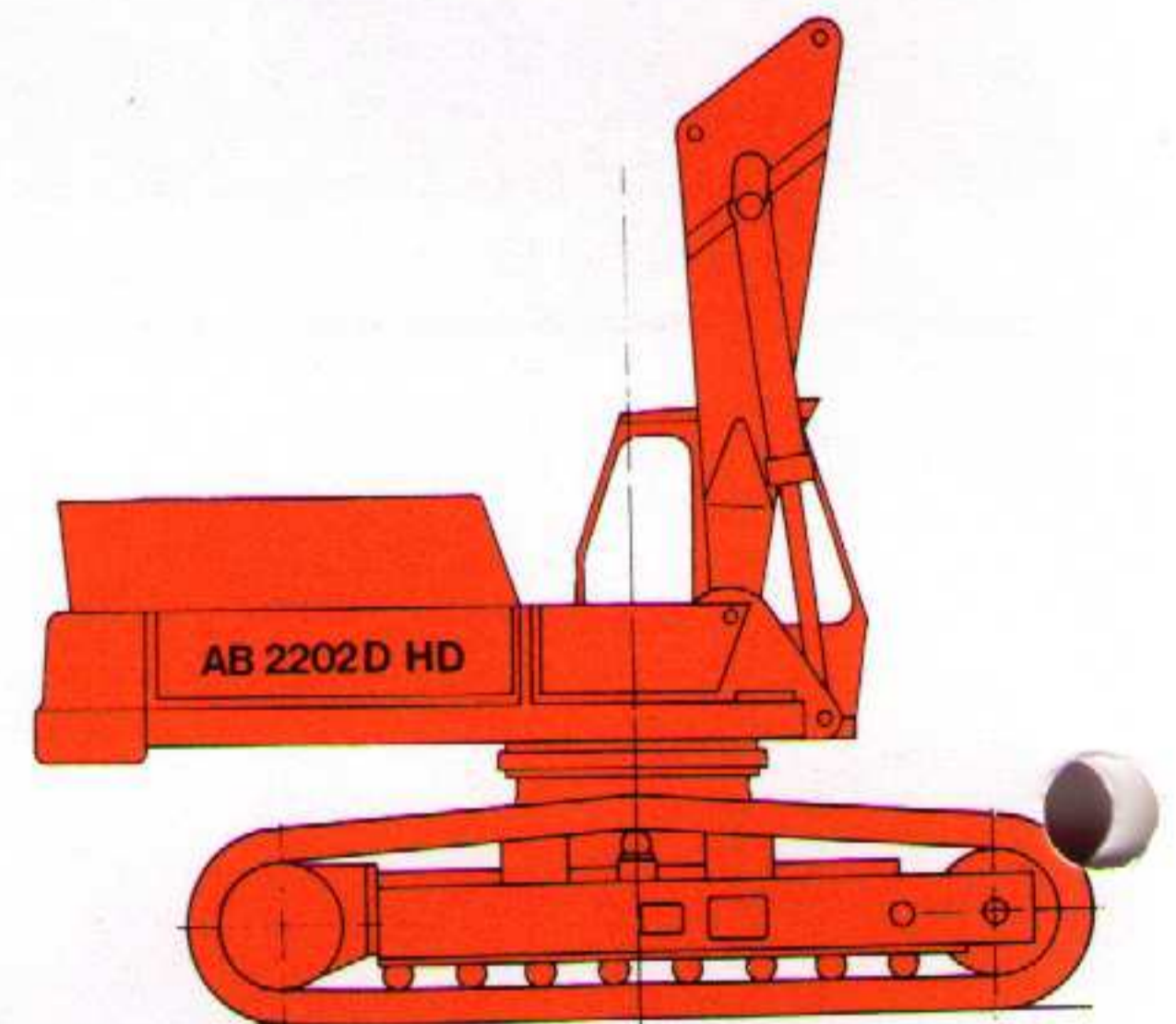
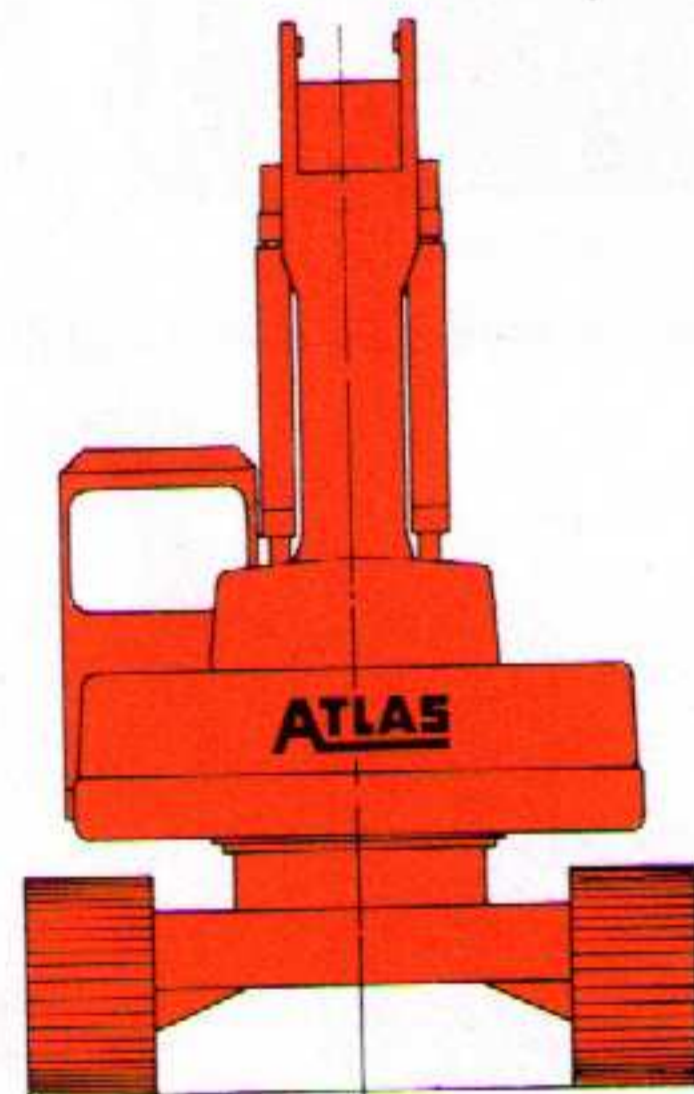
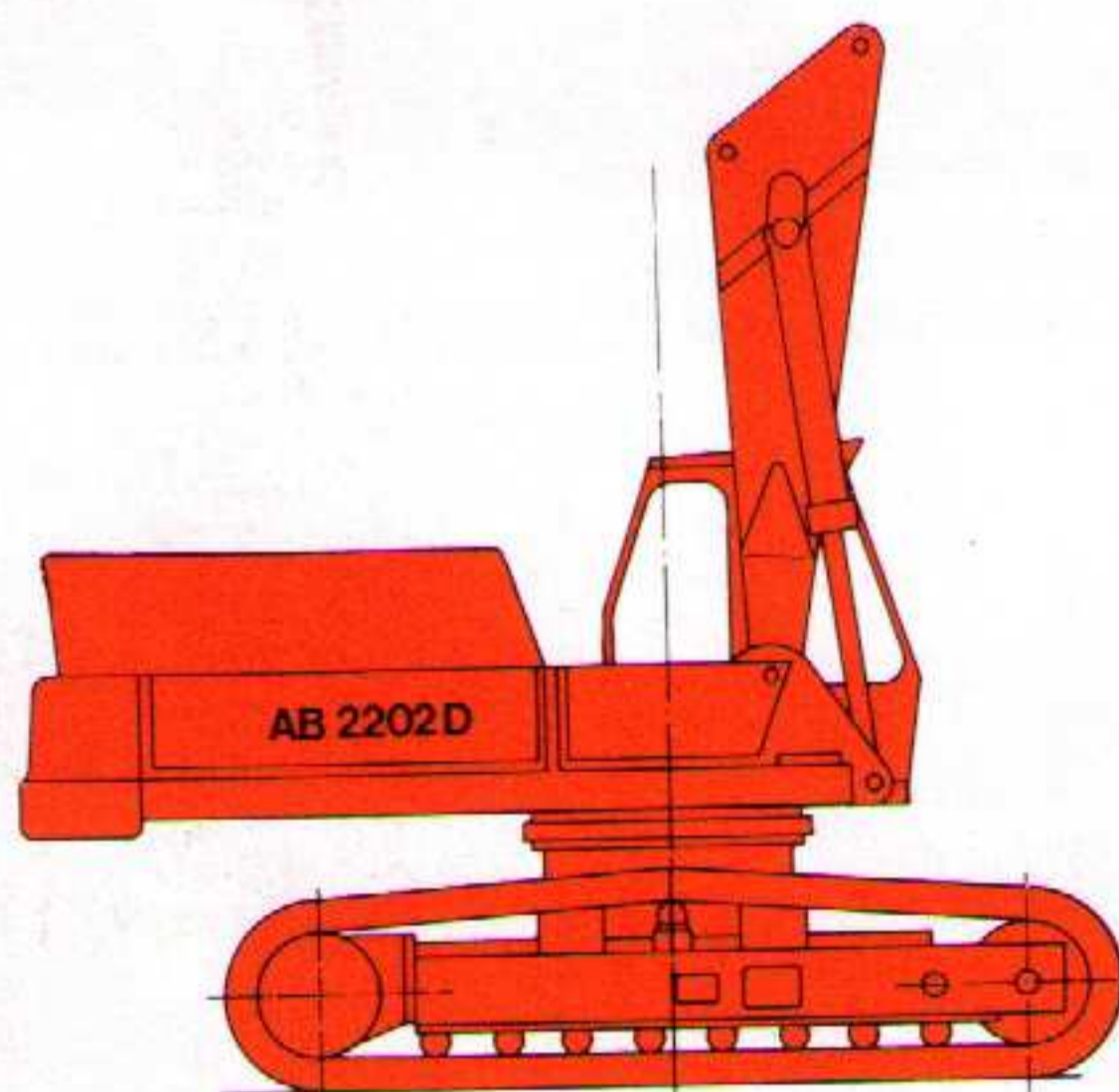

Standard-Raupenfahrwerk

HD-Raupenfahrwerk

AB 2502 B

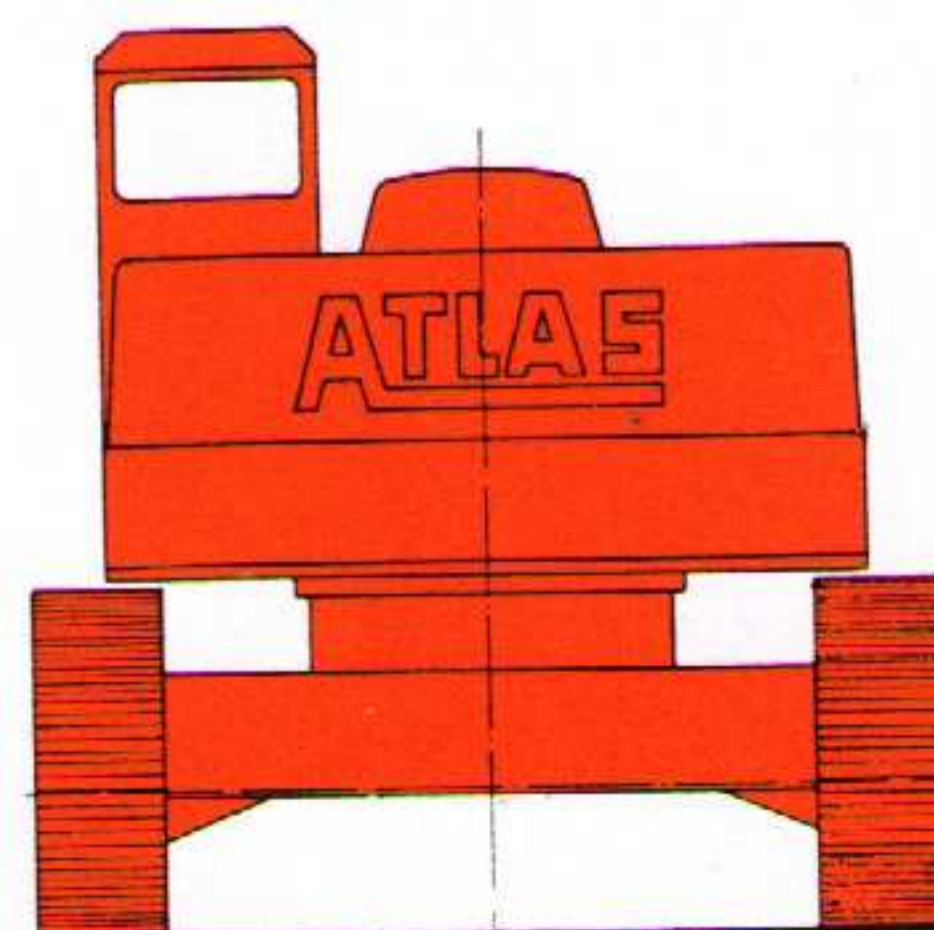
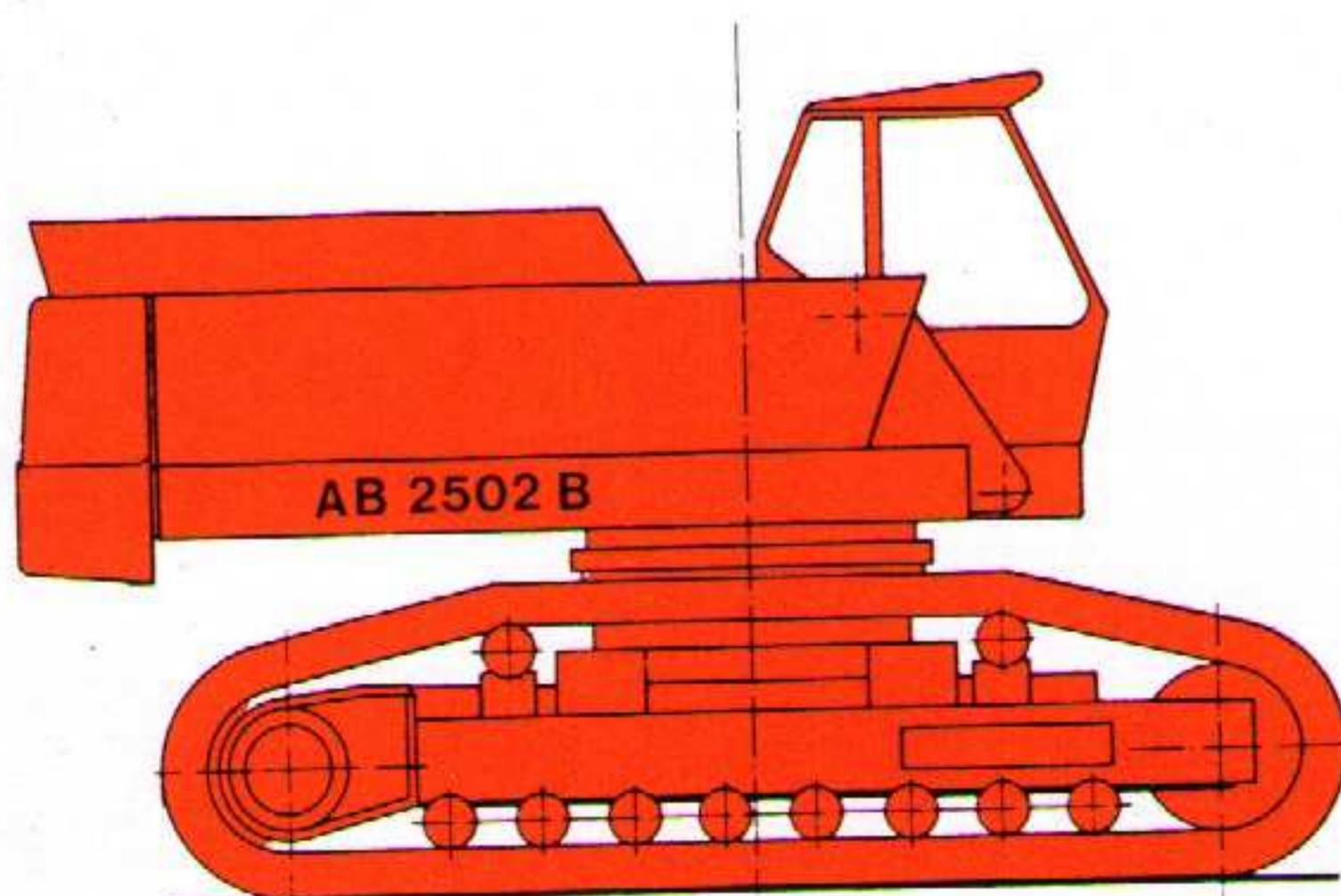

Standard-Raupenfahrwerk (serienmäßig HD)

2-Finger-Bedienung

Die Bedienung ist einfach und logisch angeordnet. Die Kreuzschaltungshebel der Servosteuerung für die Arbeitsbewegungen sind spielerisch leicht und exakt zu bedienen. Das Fahren mit einer Hand trifft sowohl für den Mobil- als auch für den Raupenbagger zu. Mit der zweiten Hand können gleichzeitig weitere Arbeitsbewegungen gesteuert werden.

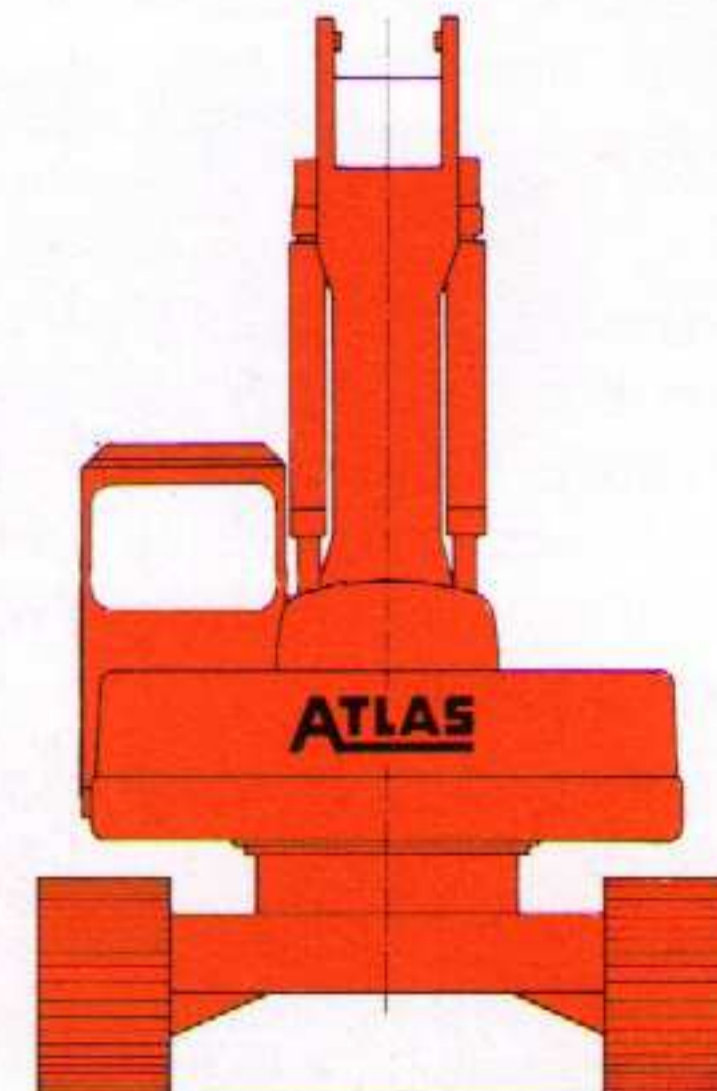
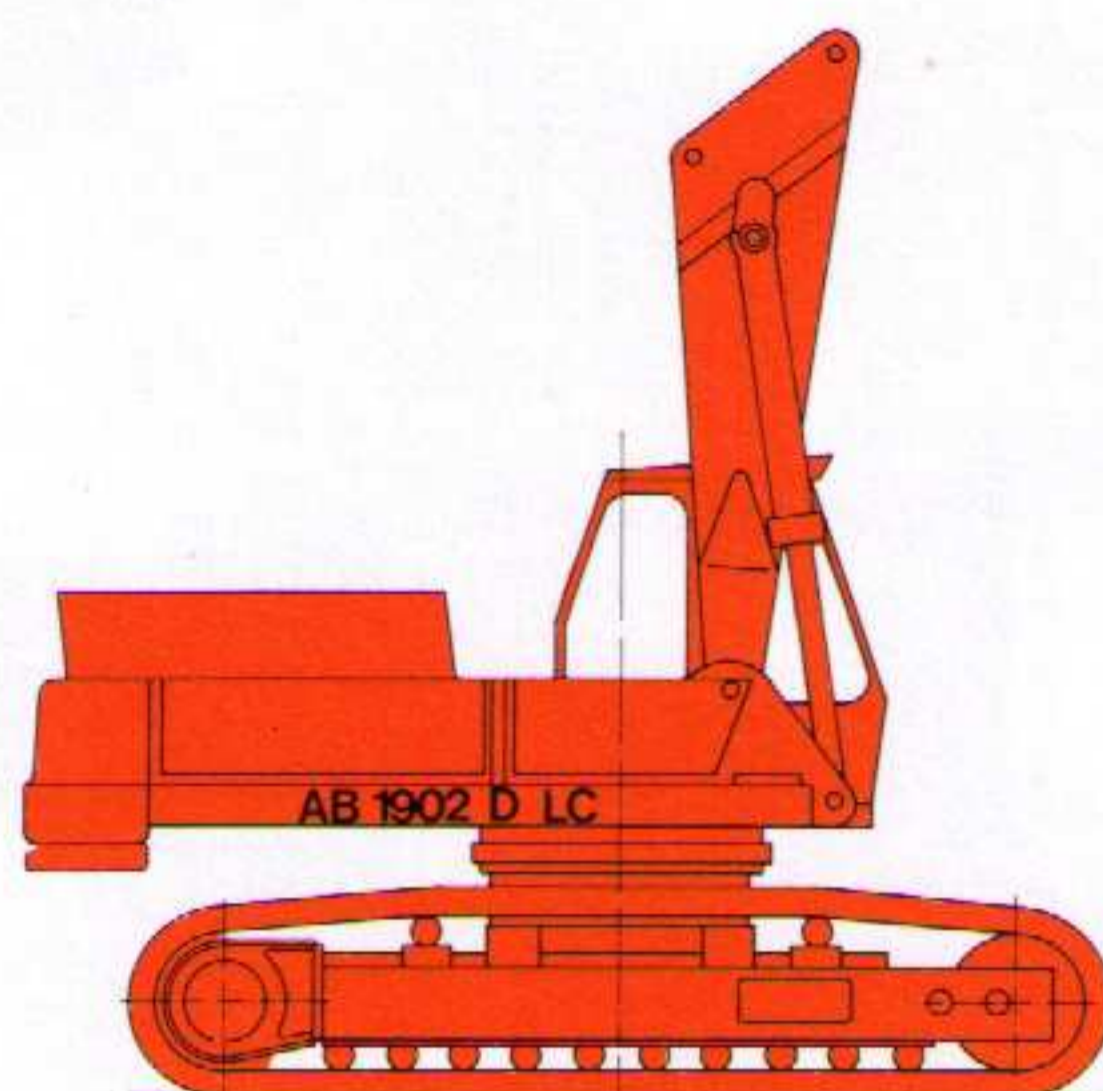
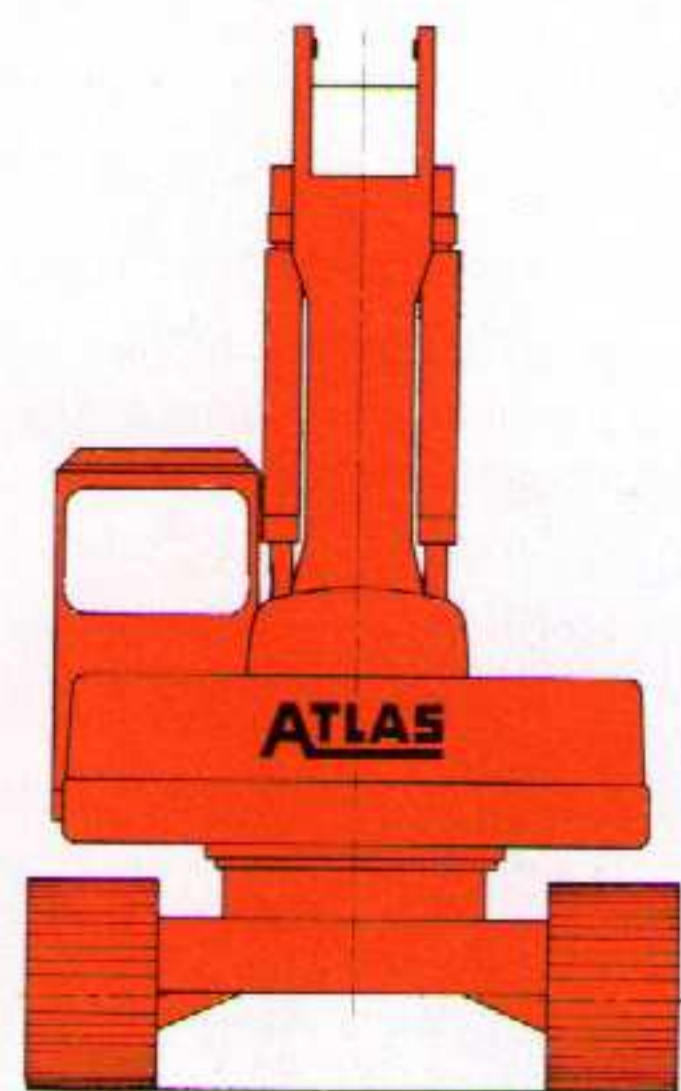

LC-Raupenfahrwerk

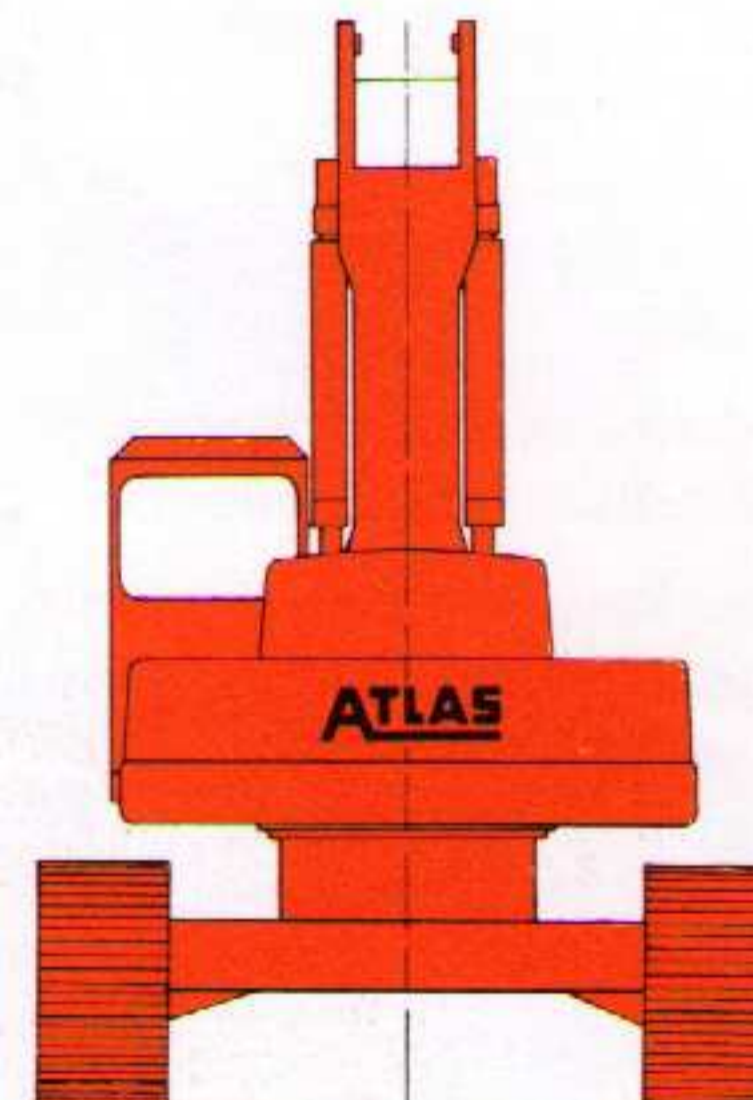
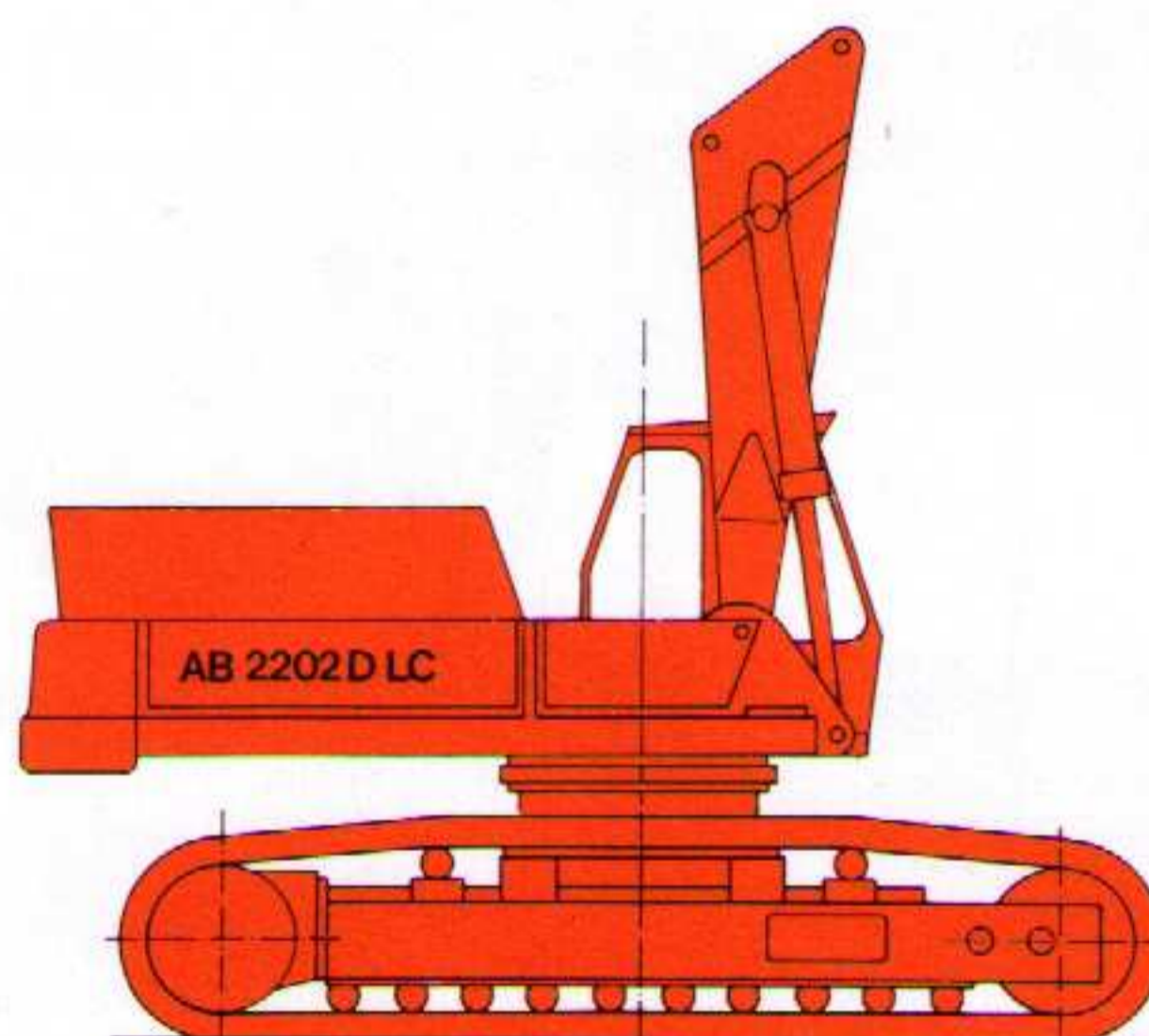
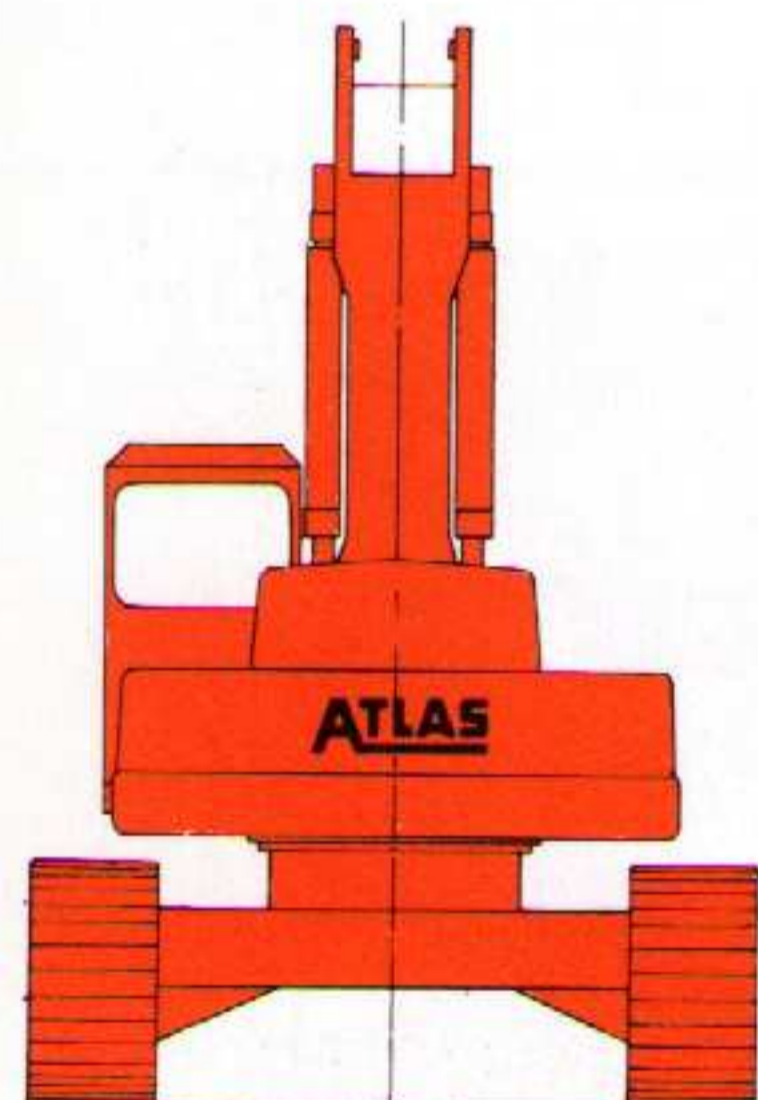

LC-Raupenfahrwerk

ATLAS Hydraulik

Summenleistungsregelung plus Summenschaltung für alle Grabbewegungen, bei Mobilbaggern auch für den Fahrtrieb.

Vorzugschaltung für Arm-Knickbewegungen

Servosteuerung

Druckbeaufschlagter Hydrauliktank

Hochleistungs-Doppelpumpe mit Summenleistungsregelung auf das Zweikreis-Hydrauliksystem wirkend. Diese Pumpenart verteilt automatisch die volle Antriebsleistung auf beide Kreisläufe, mehrere Bewegungen können gleichzeitig gefahren werden. Durch automatische Summenschaltung der Kreisläufe ergeben sich maximale Arbeits- und Leergeschwindigkeiten.

Alle Leitungswege zu den Verbrauchern sind äußerst kurz geführt. Die Schlauchverbindungen unterliegen nur minimalen Knickbeanspruchungen.

Drehwerkantrieb durch Kolbenölmotor und Übersetzungsgetriebe. Pneumatische, fußbetätigte Federspeicher-Backenbremse für das feinfühliges Abbremsen der Schwenkbewegungen.

Schneller fahren, besser steigen

Sicher stehen, besser arbeiten

ATLAS

Mobilfahrwerke

Hydraulischer Allrad-Antrieb durch Regelfahrmotor mit Kriechgangschaltung und Kavitations-Schutzventil.

Der Regelfahrmotor wirkt wie ein hydrostatischer Drehmomentwandler. Die Antriebskraft paßt sich automatisch dem Fahrwiderstand an.

In der Kriechgangschaltung wird die Regelung des Fahrmotors blockiert, um eine langsame, gleichmäßige Fahrgeschwindigkeit zu erzielen. Sie ermöglicht ein sanfteres Anfahren und gleichmäßiges Transportieren von eingehängten Lasten.

Das Kavitations-Schutzventil sorgt für ständige, korrekte Ölfüllung des Fahrmotors und verhindert automatisch einsatzbedingten Öl-mangel durch Übertourung bei Bergabfahrten mit seinen schädlichen Folgen für den Ölmotor.

Die Betriebsbremse ist eine sichere Zweikreisbremse. Als Haltebremse dient eine mit Druckluft beaufschlagte Federspeicherbremse. Straßen- und Geländegang werden pneumatisch von der Kabine aus geschaltet.

Die Mobilbagger sind mit Spezial-Baggerachsen ausgerüstet. Planetengetriebe in den Radnaben dienen als Endübersetzung des Antriebs. Lenkachse mit automatischer Pendelsperre. Hydraulische, wegabhängige Lenkung.

Standard-Bereifung 8fach.
Sonder-Bereifung: „Super-Single“.

Kleiner Wenderadius, große Bodenfrieheit. Ausgezeichnete Steigfähigkeit in jedem Gelände.

Auf Wunsch Ausrüstung mit Planierschild und Prätzen-Abstützung.

DB-Ausführungen zum Fahren auf Schwellenköpfen neben den Schienen.

Hydraulisches Planier- und Abstützschild zur Unterstützung der Standfestigkeit bei Löffelarbeiten und für leichte Planierarbeiten.

Hydraulisch ausklappbare Prätzen-Abstützung (zweifach oder vierfach).

Auch sind Kombinationen von Prätzen-Abstützung und Planierschild an einem Unterwagen möglich.

Hydraulisch absenkbares Führungs-Radpaar für Schienenfahrt auf Normalspur-Geleisen.



Lenkachse, Pendelachse

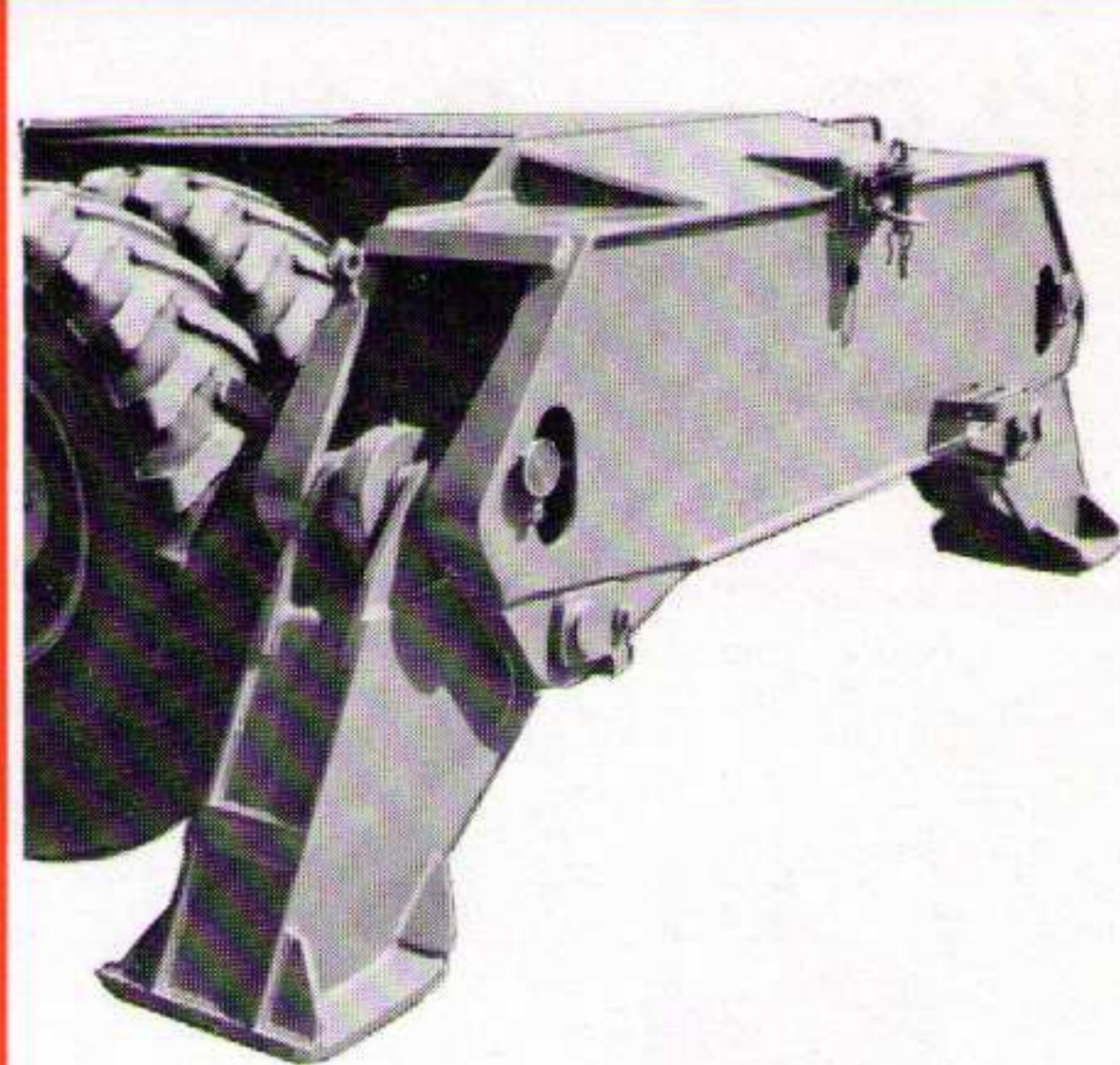

Hydraulische Zwei-Prätzen-Abstützung

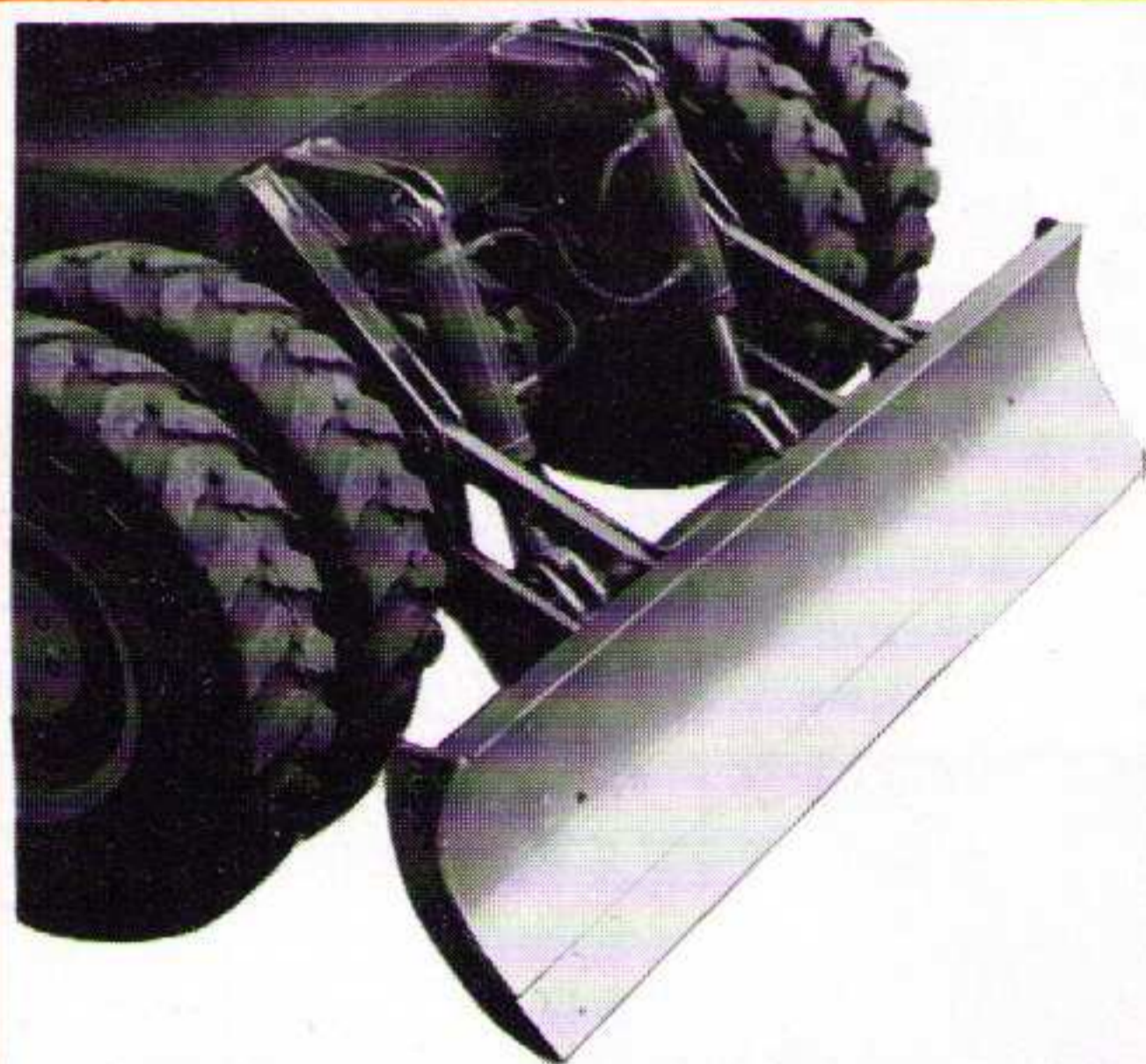

Planier- und Abstützschild



DB-Ausführung, breite Spur

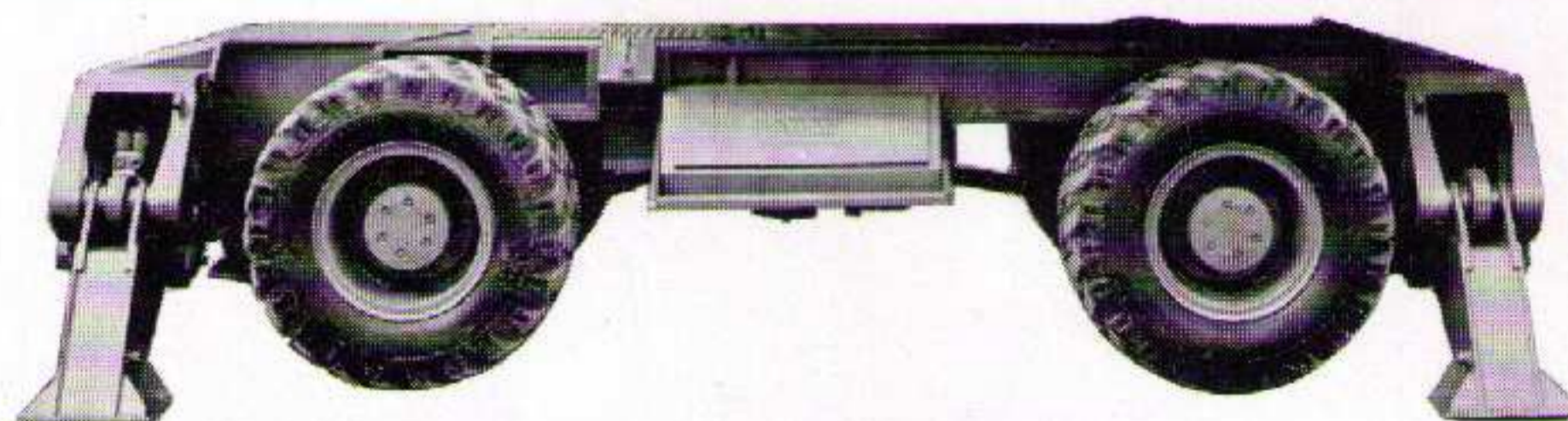

Mobilfahrwerk mit Vierprätzen-Abstützung



Mobilfahrwerk Zweifach-Prätzen-Abstützung und Planier- und Abstützschild

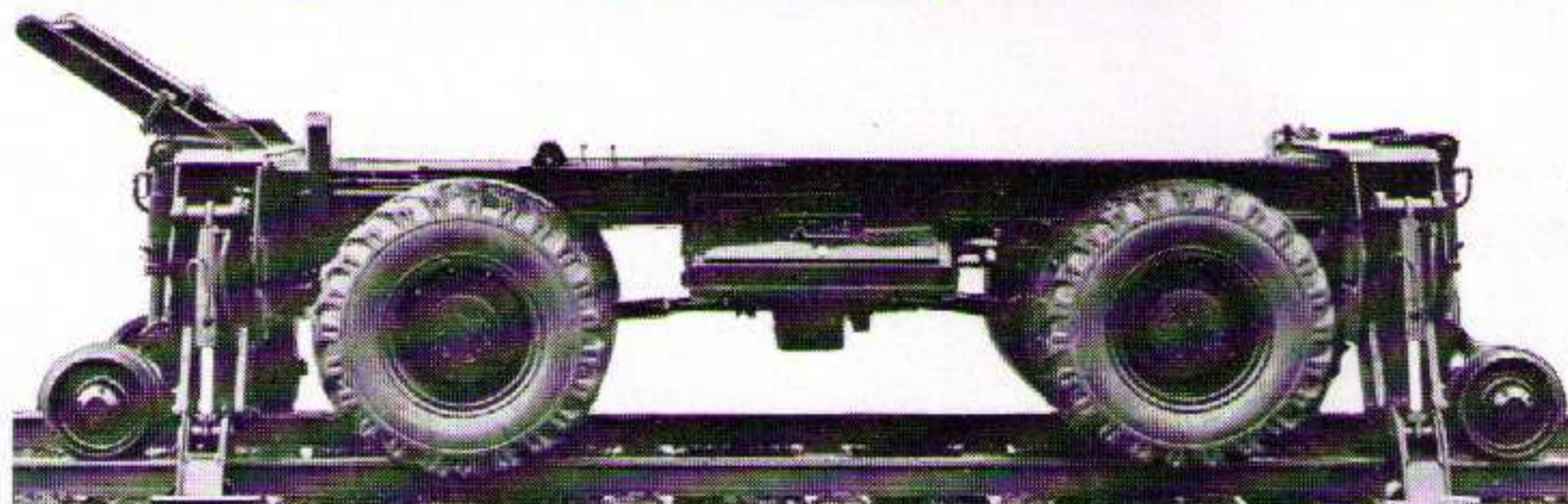

Zweiwege-Fahrwerk mit Vierfach-Prätzen-Abstützung und Spurrollen

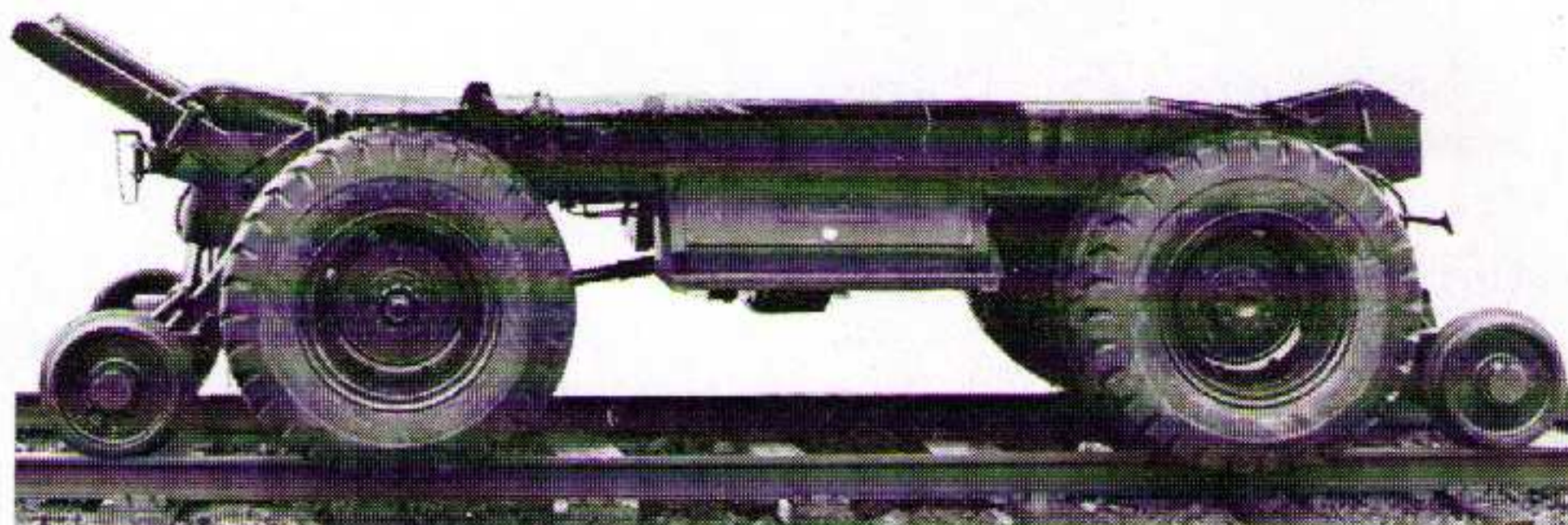

Zweiwege-Fahrwerk mit Spurrollen

Abstützen nach Wunsch, vierfach, zweifach oder kombiniert

ATLAS

Raupenfahrwerke

Der Raupenbagger zeigt seine Stärke besonders in schwerem Gelände: er fährt zügig bergauf, sein Bodendruck ist gering und die Bodenfreiheit groß. Hervorragende Standsicherheit und hohe Tragkräfte des robusten und verwindungsfreien Raupenfahrwerks.

„Life-time“-Schmierung macht das Traktorenlaufwerk wartungsfrei, der Antrieb erfolgt durch Kolbenmotoren über Planetengetriebe. Die Ölleitungen und Motoren sind geschützt untergebracht. Eine hydraulische, automatisch gesteuerte Haltebremse hält den Bagger sicher am Hang. Ein hydraulisches Fahrbremsventil, auf Wunsch zusätzlich eingebaut, verhindert das Überdrehen der Fahrmotoren bei Bergabfahrt.

ATLAS baut Standard-Raupenfahrwerke sowie HD-, LC- und Super-LC-Fahrwerke. Ketten: 3-Steg-Bodenplatten in 600, 700 oder 800 mm Breite, bzw. Spezial-Moorplatten in 800 oder 960 mm Breite.

Kettenführungen für LC-Laufwerke.

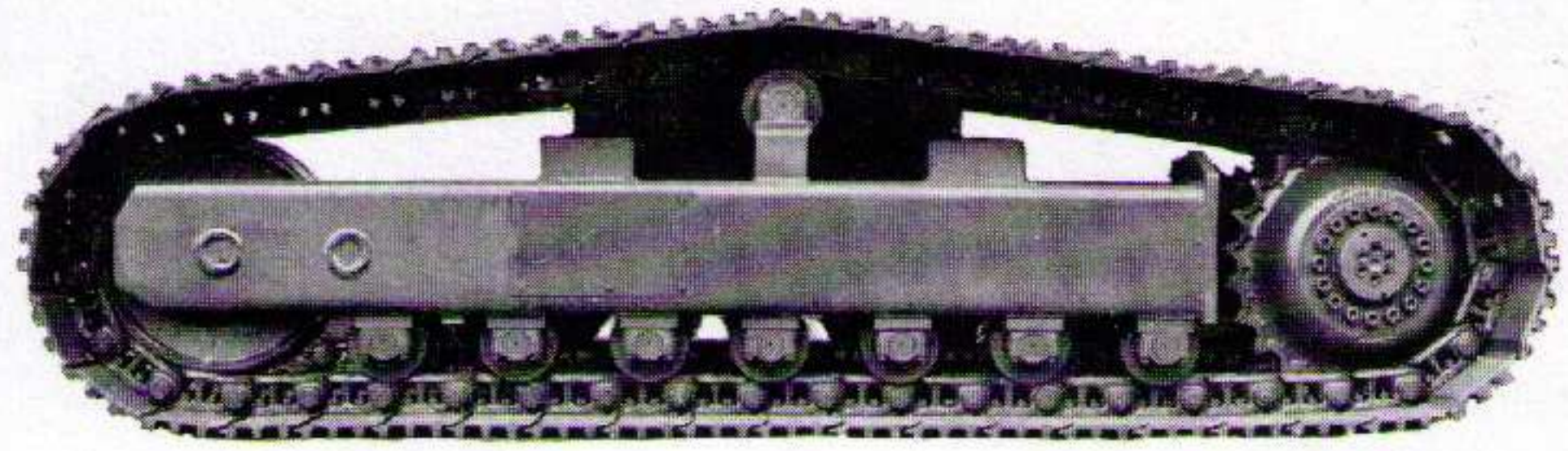

Standard-Raupenfahrwerk mit 7 Laufrollen je Seite

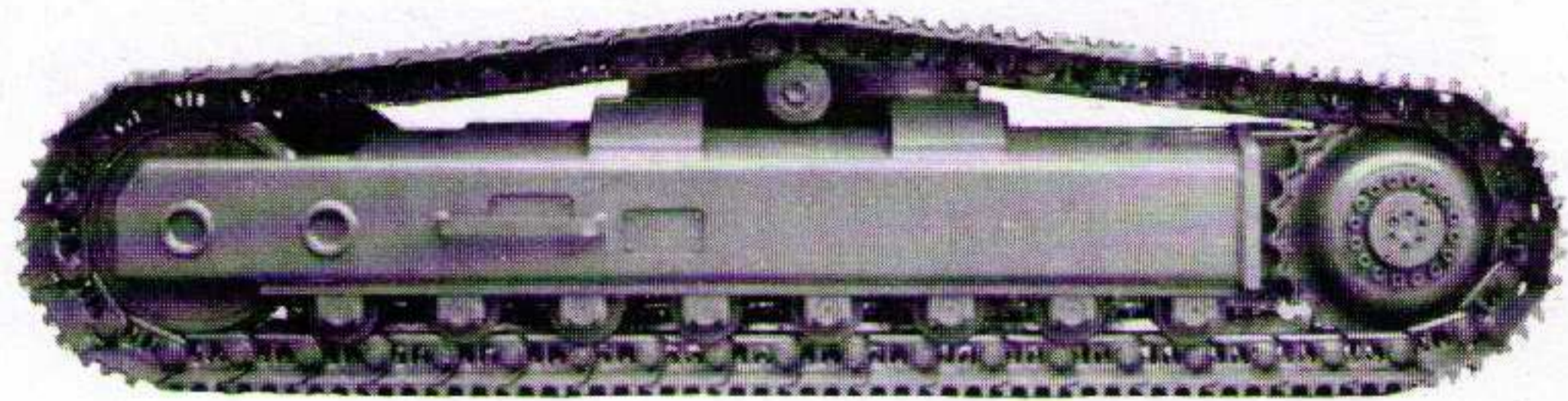

Standard-Raupenfahrwerk mit 8 Laufrollen je Seite

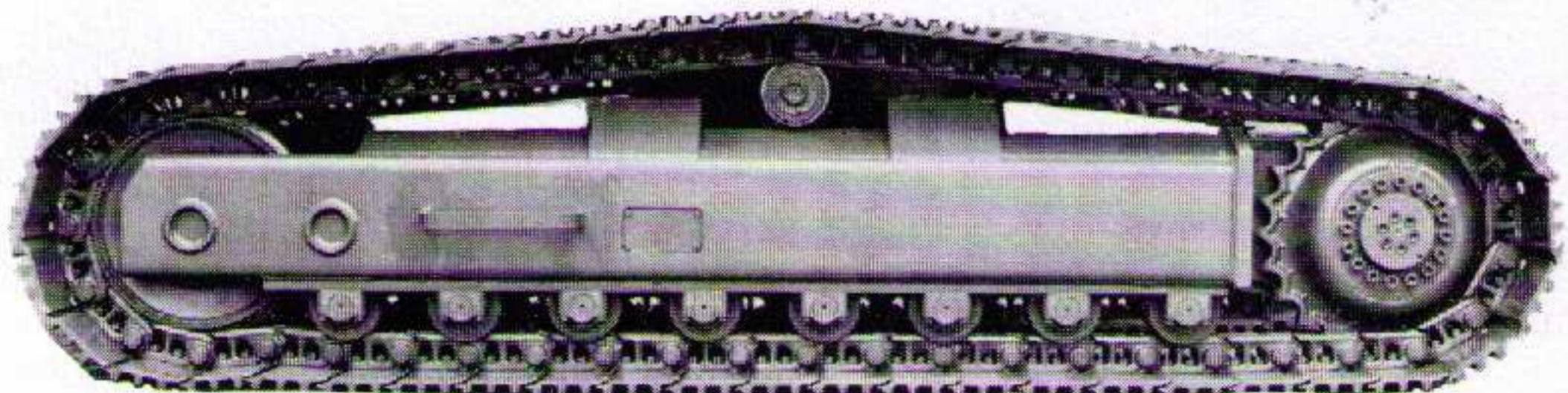

HD-Raupenfahrwerk

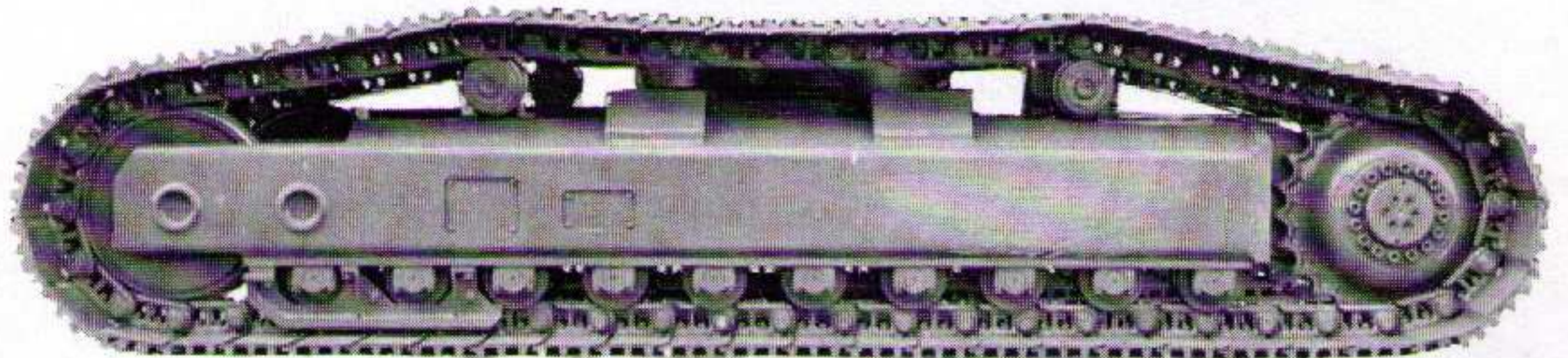

LC-Raupenfahrwerk

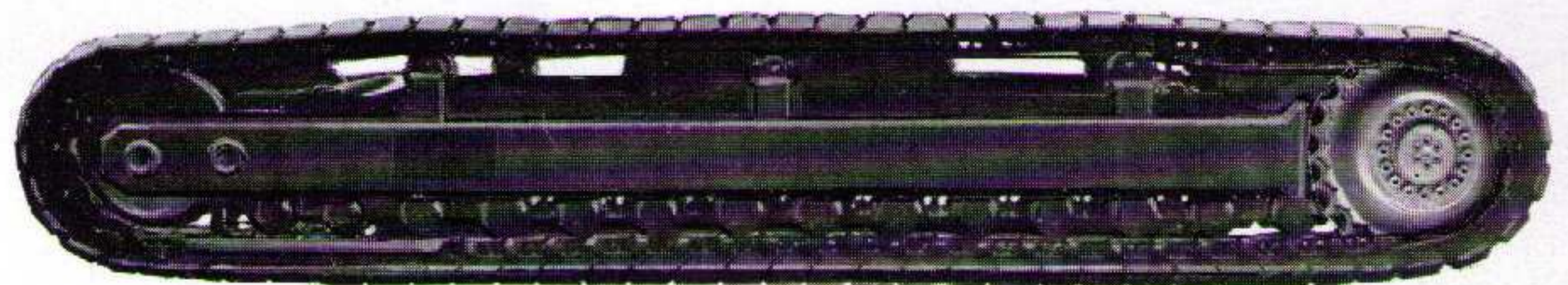

Super-LC-Raupenfahrwerk

Fahrwerk mit Spezial-Moorplatten

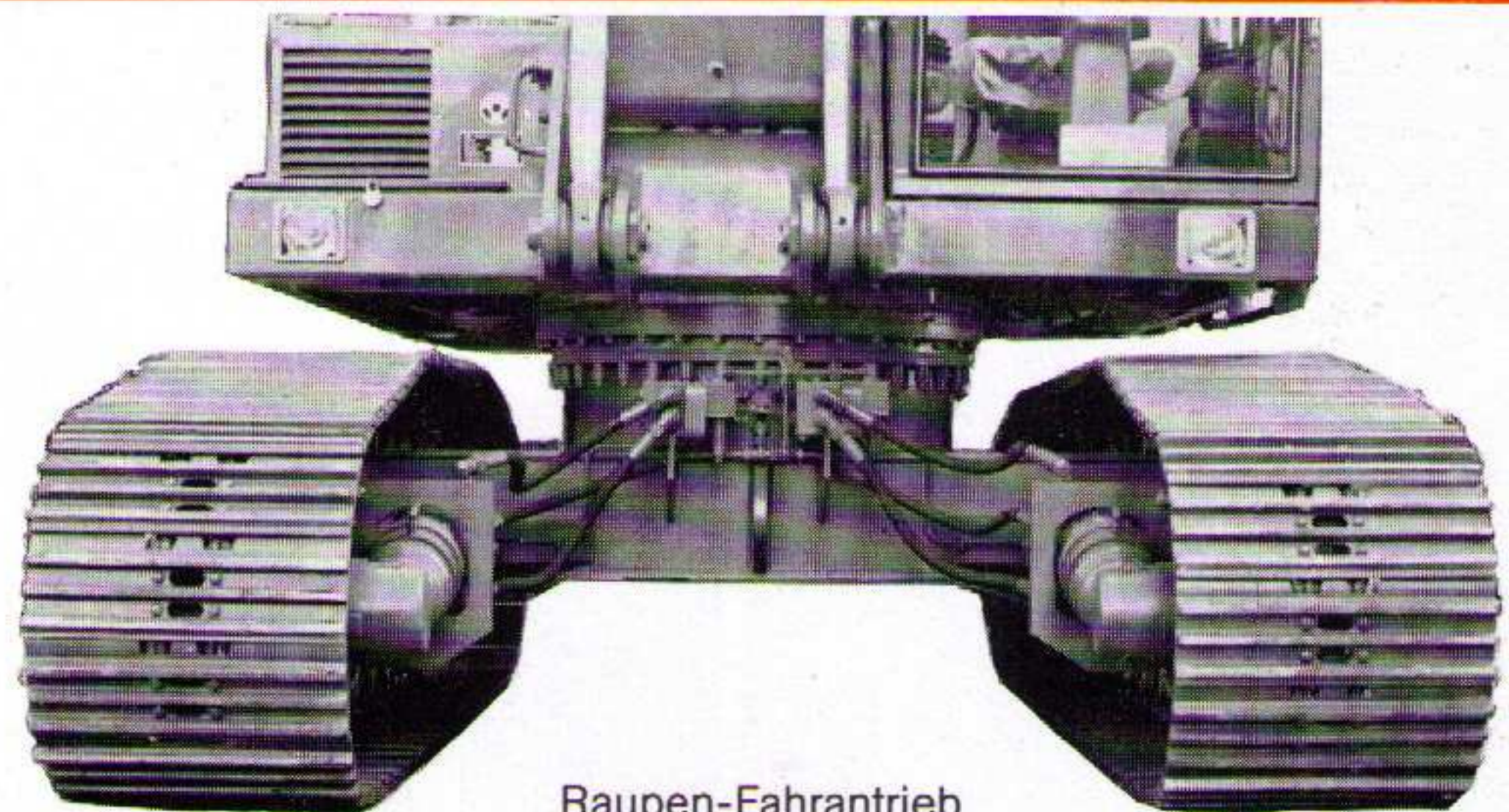

Raupen-Fahrtrieb

Sicher im Sumpf, sicher am Hang

Arme und Werkzeuge

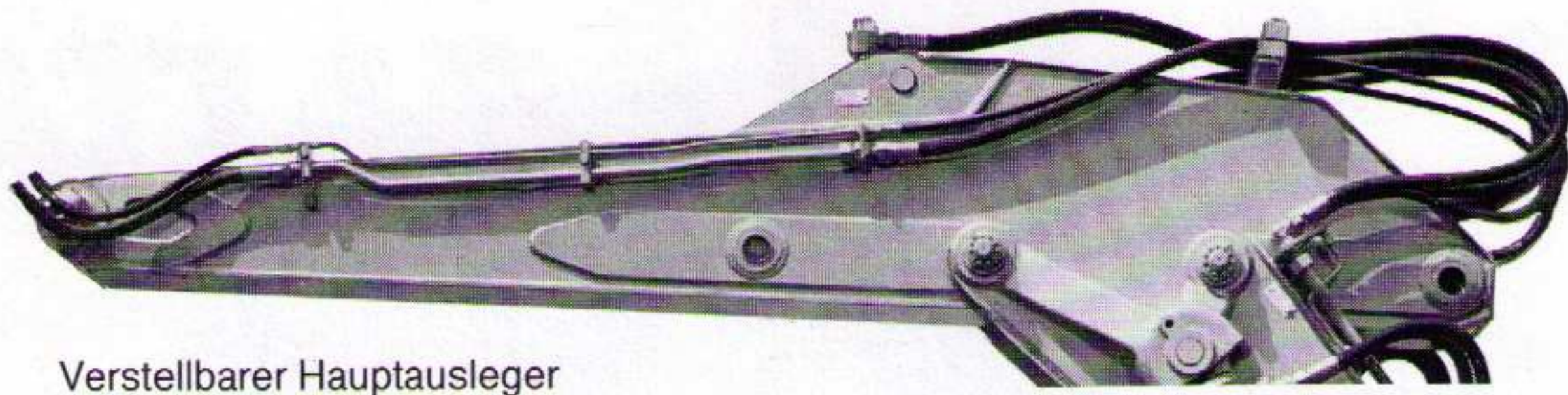

Verstellbarer Hauptausleger

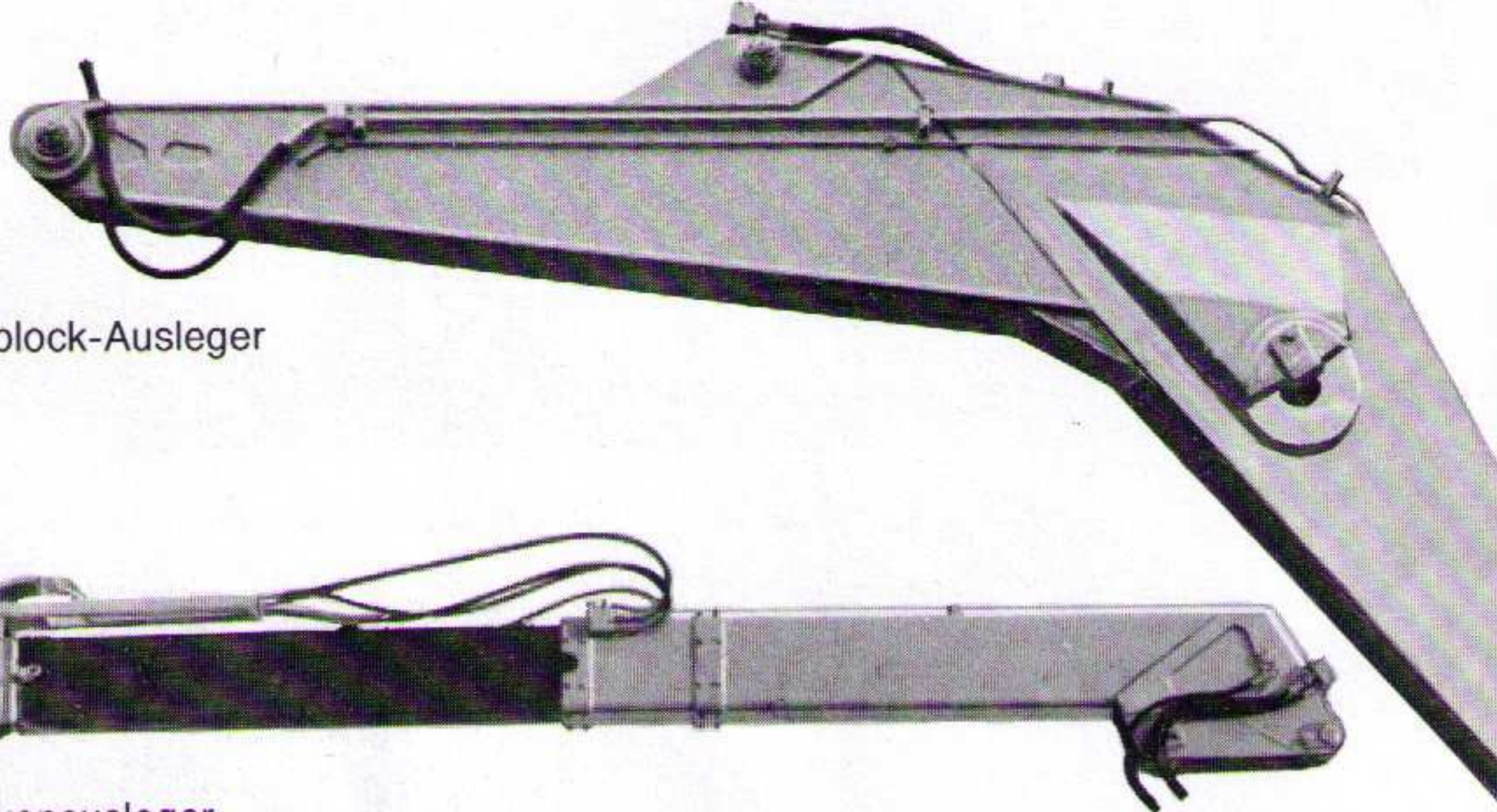

Monoblock-Ausleger

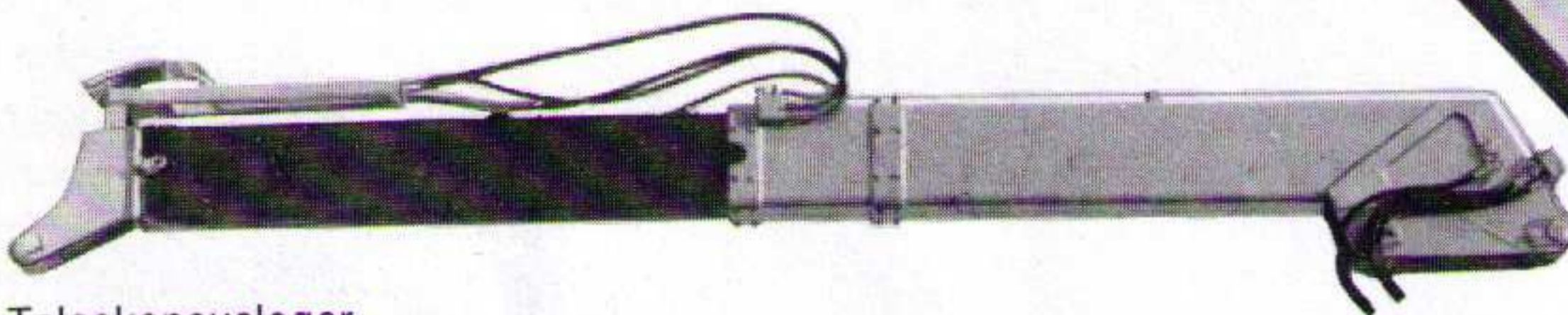

Teleskopausleger

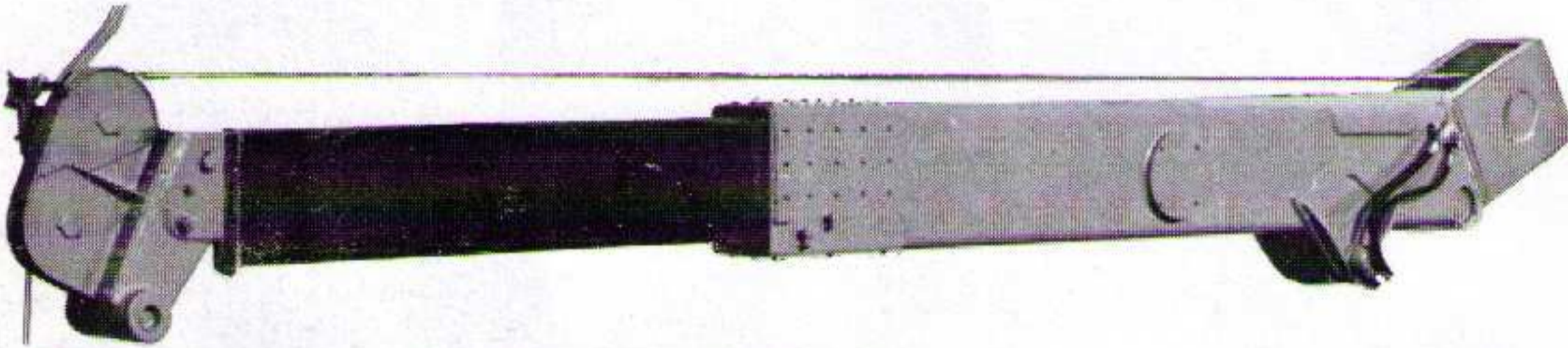

Teleskopausleger mit hydraulischer Seilwinde



Steil angestellter Hauptausleger



Steil angestellter Monoblock-Ausleger



Steil angestellter Hauptausleger

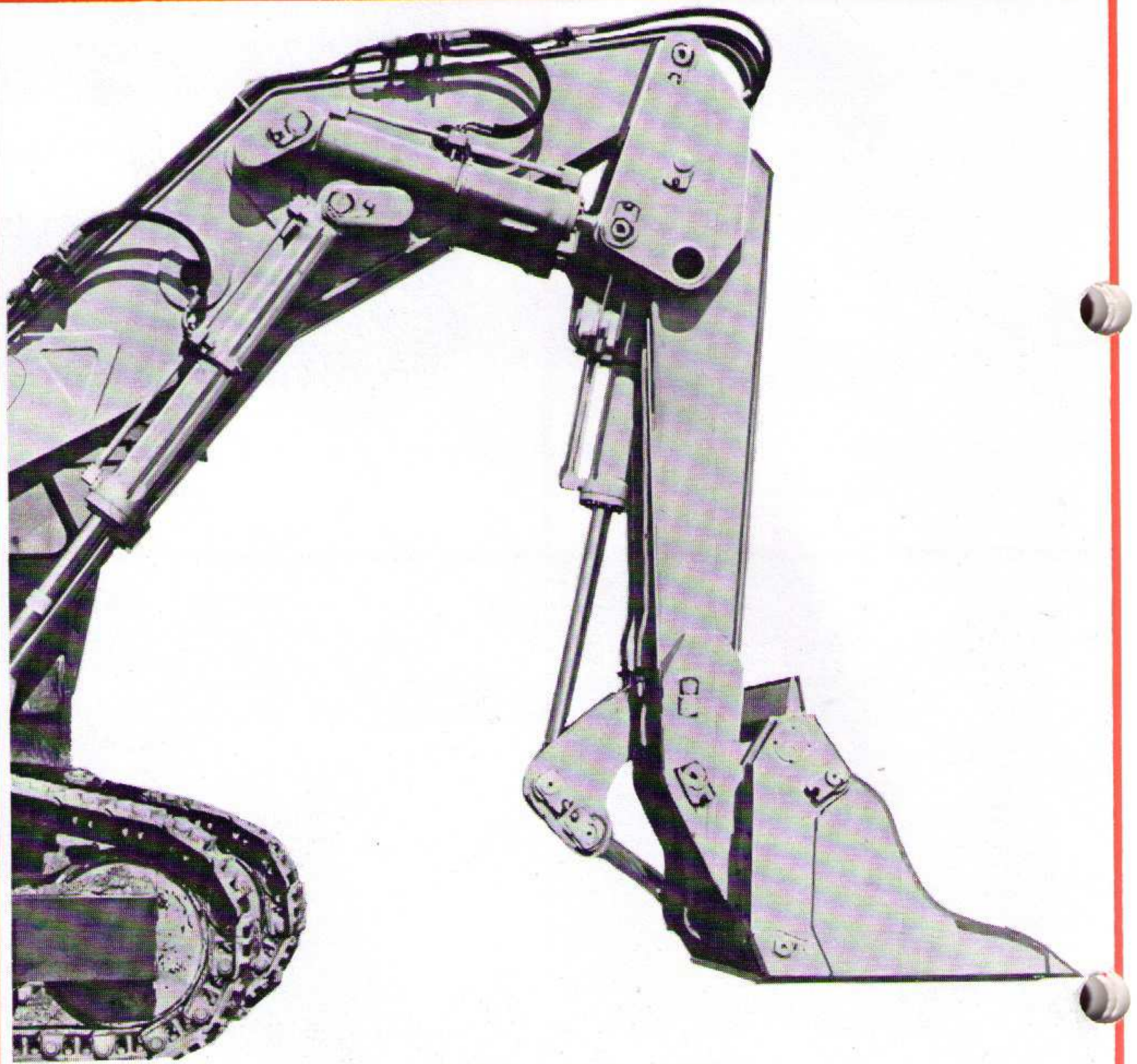

Ladeschaufel-Einrichtung

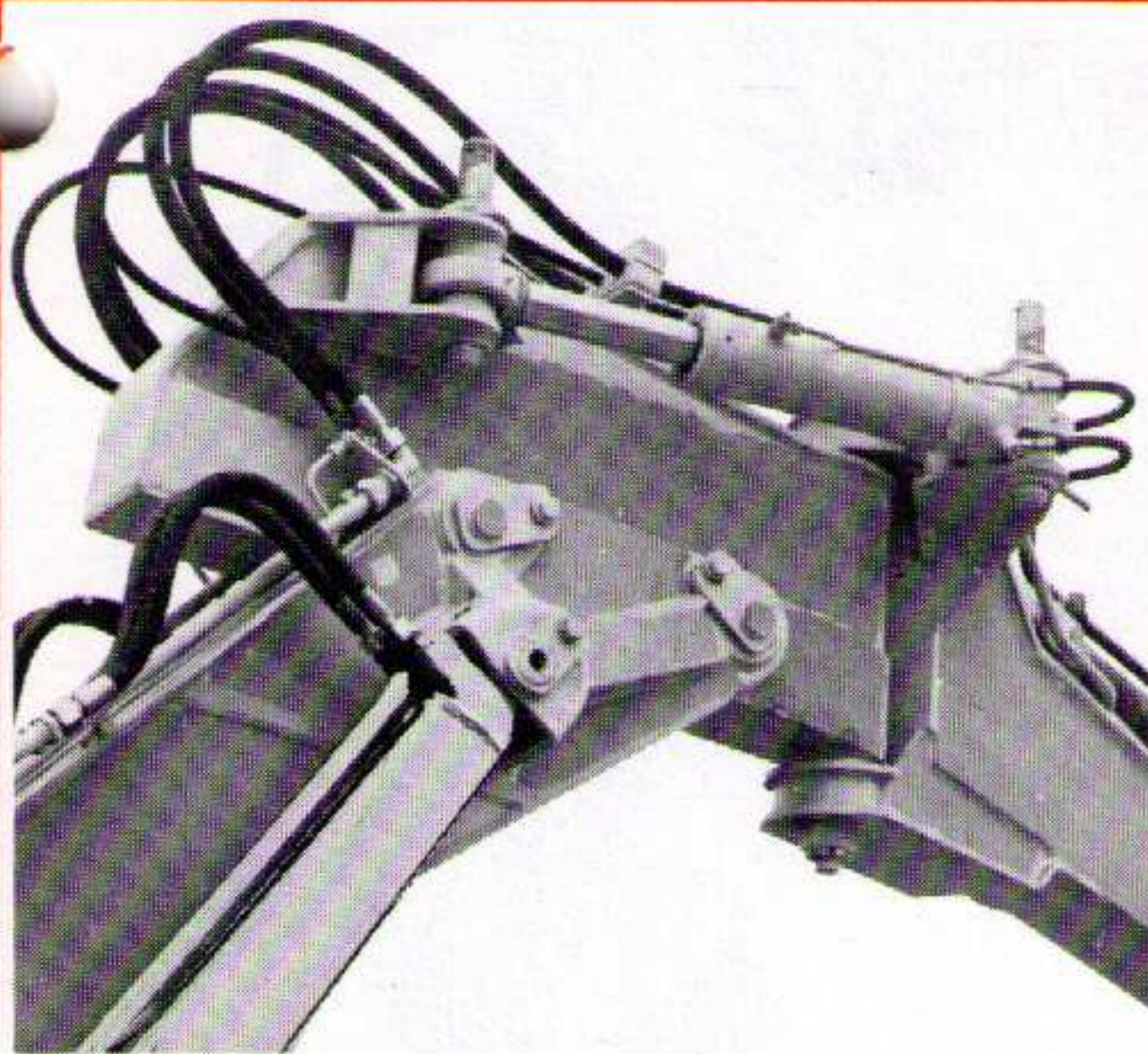

Armknickgelenk für seitliche Arbeiten

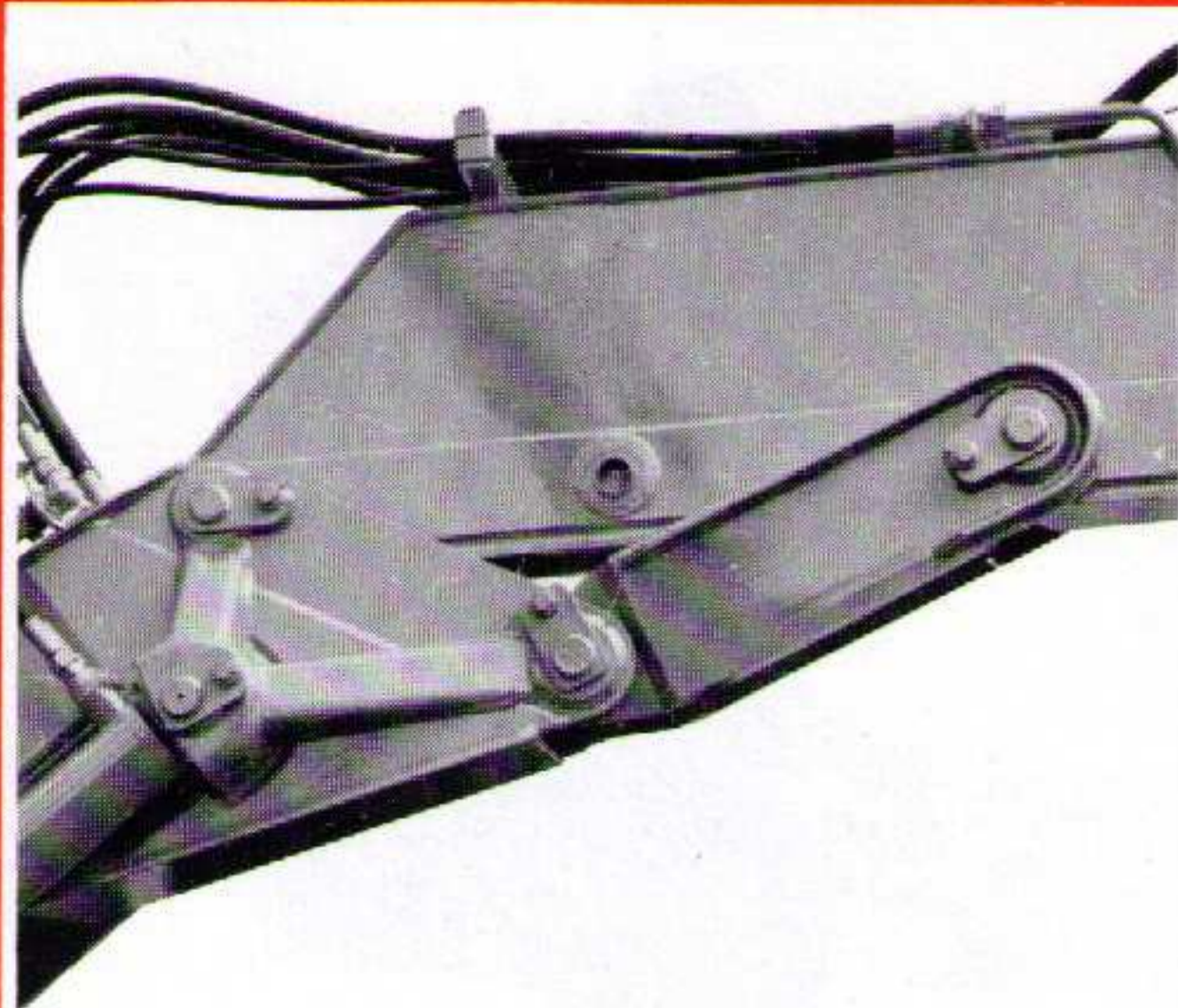

Strebe zum Steilanstellen des Auslegers



Patentiertes Armkippgelenk



Patentiertes Armkippgelenk

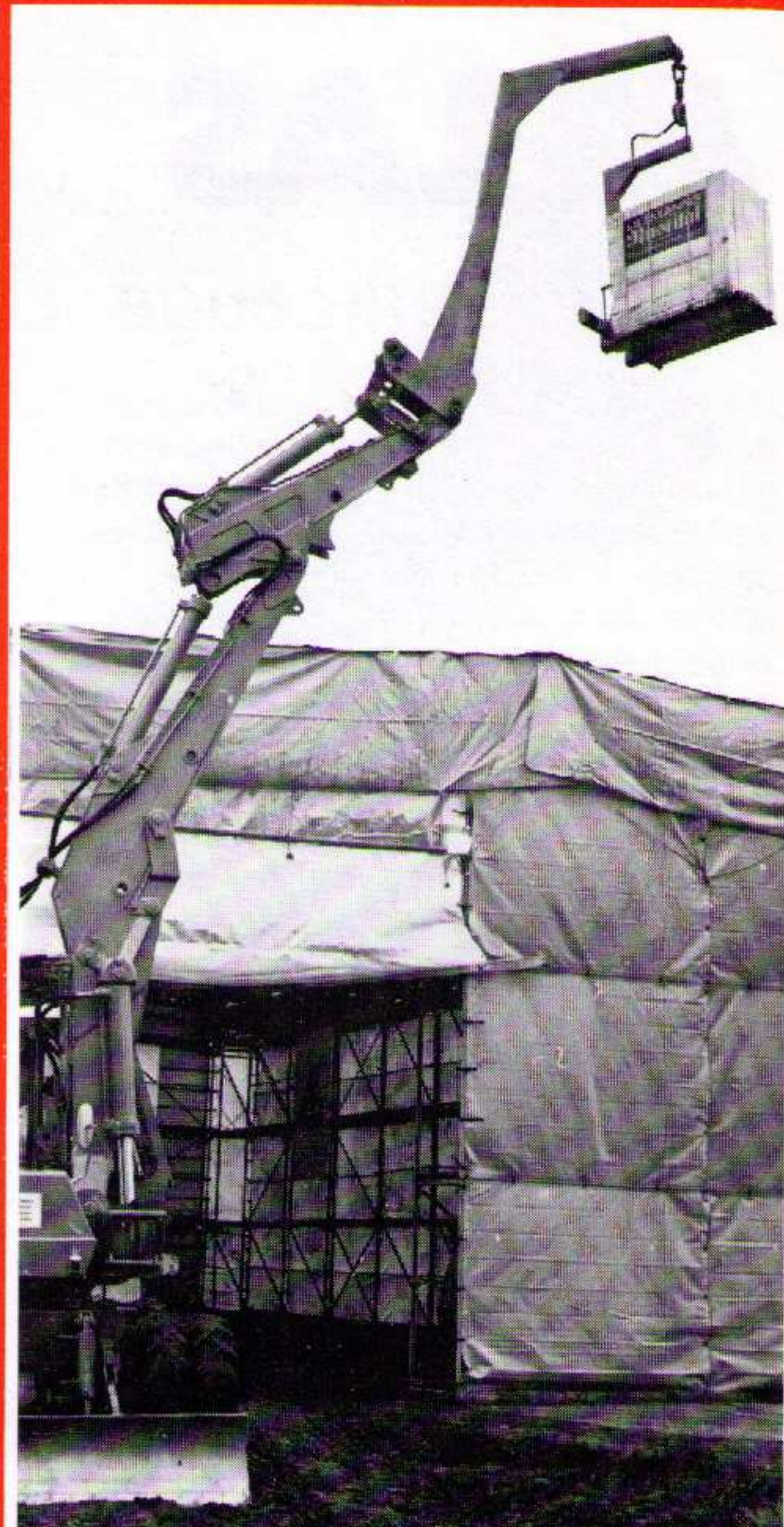

Kranvorsatz für große Hubhöhen

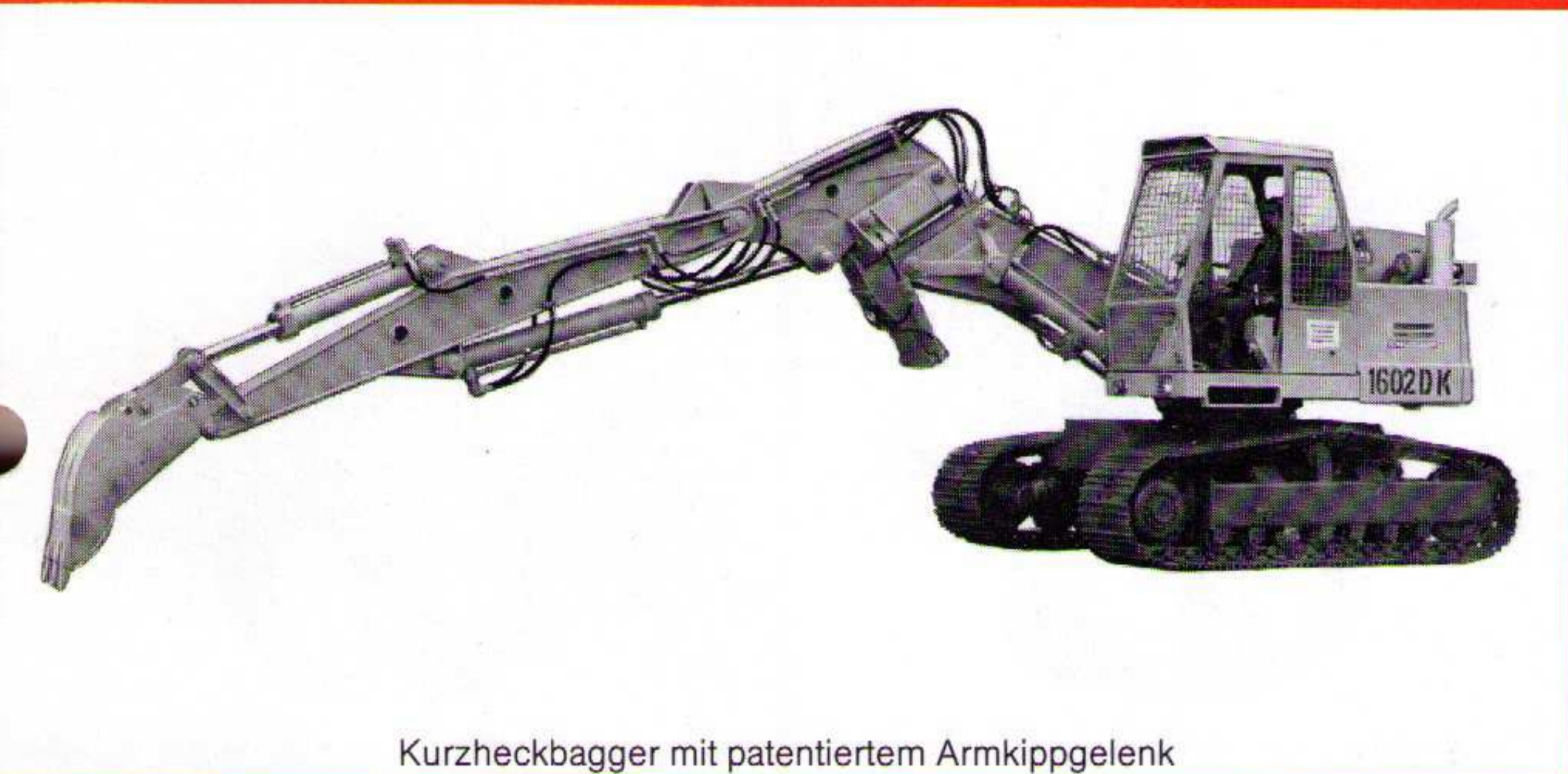

Kurzheckbagger mit patentiertem Armkippgelenk

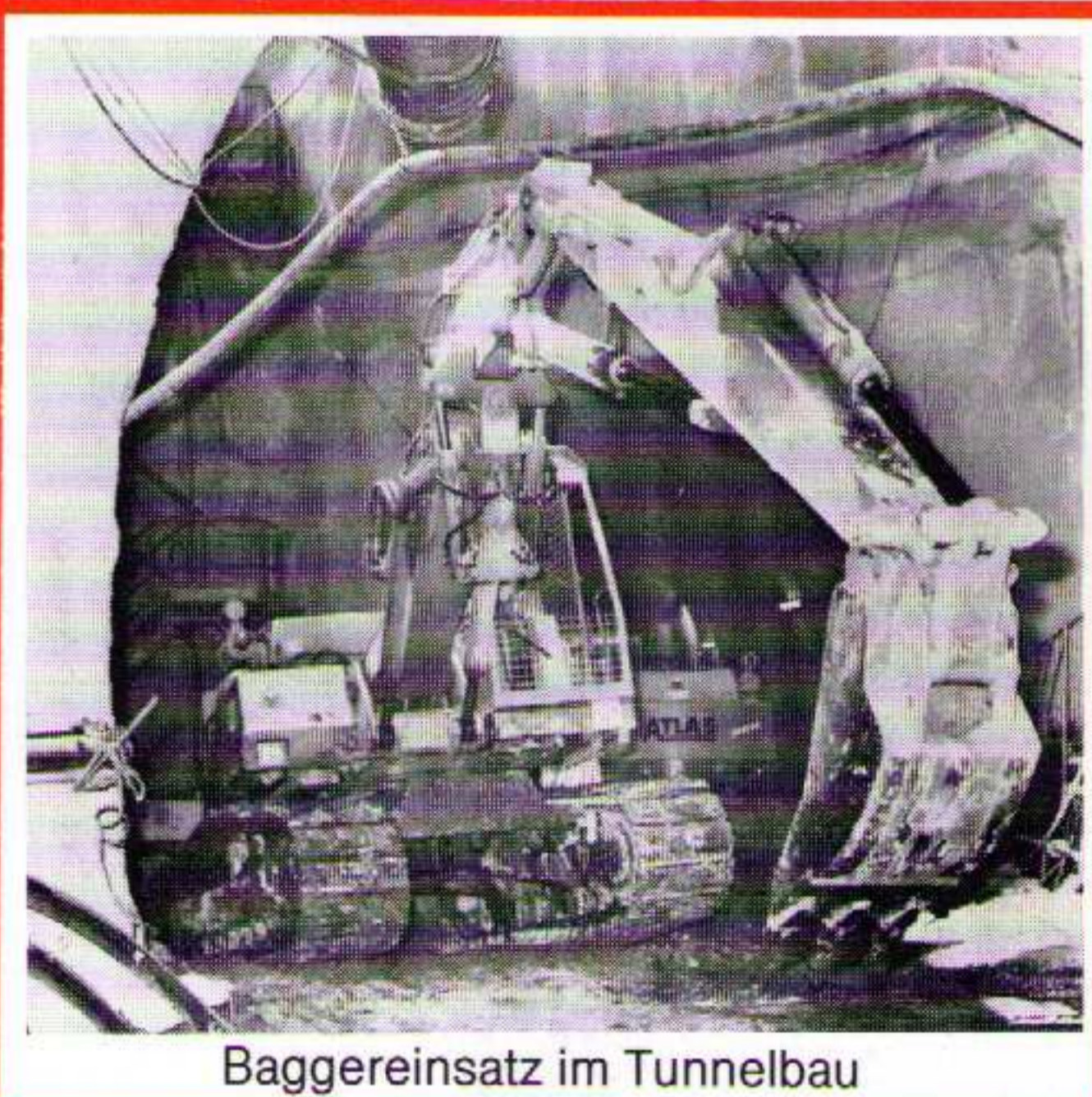

Baggereinsatz im Tunnelbau



Extrem lange Auslegerkombination, Hauptausleger hochgesteckt



Spezialausleger für Grabenbau

ATLAS

Greiferwerkzeuge

Die Greiferwerkzeuge sind von Hand oder durch Ölmotore rundum drehbar und sind pendelnd aufgehängt. Für die hydraulischen Verbindungen sind Schnellkupplungen vorgesehen. Mit Aufhängeverlängerungen können die Greiftiefen vergrößert werden. Zweischalengreifer – auch mit Zinken und Auswerfern –, Lehmgreifer, Drainagegreifer, Kohlen- und Koksgreifer, Mehrschalengreifer mit einem oder mehreren Zylindern, mit offenen, halb oder ganz geschlossenen Schalen, Bündel- oder Rundholzgreifer, Rüben- und Torfgreifer etc., stehen zur Wahl.



Hydraulisch drehbare Greiferaufhängung

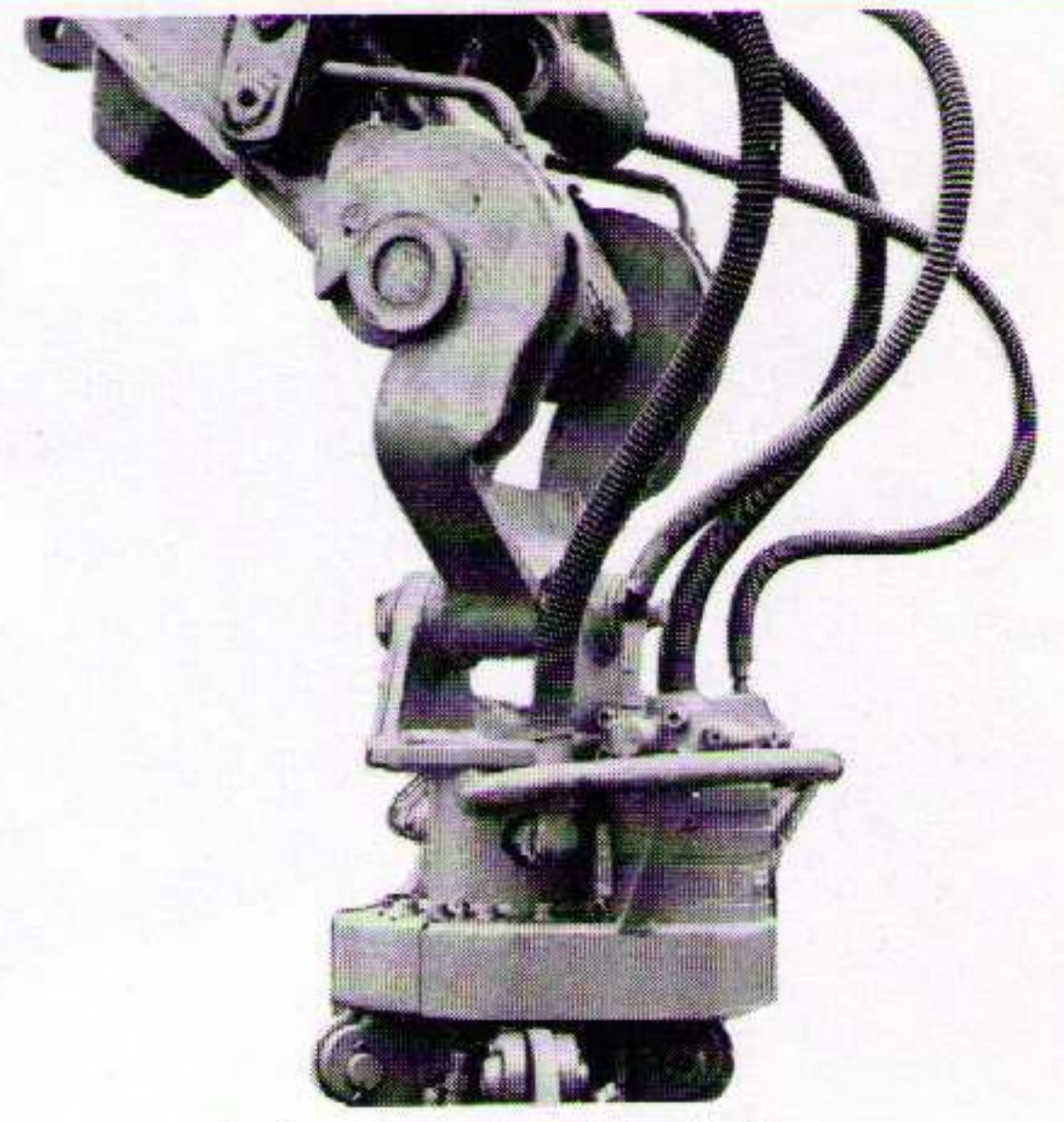

Schnellwechseleinrichtung

Löffelwerkzeuge

Verschiedene Tieflöffel, Felslöffel, Geräteträgerlöffel, Ladeschaufeleinrichtungen, Klappschaufeln, Grabenschneid- und Reinigungsöffel, Grabenmähkörbe, Profillöffel für Grabenböschungen 1 : 1 oder 1 : 1,5 gehören zum ATLAS-Standardprogramm.

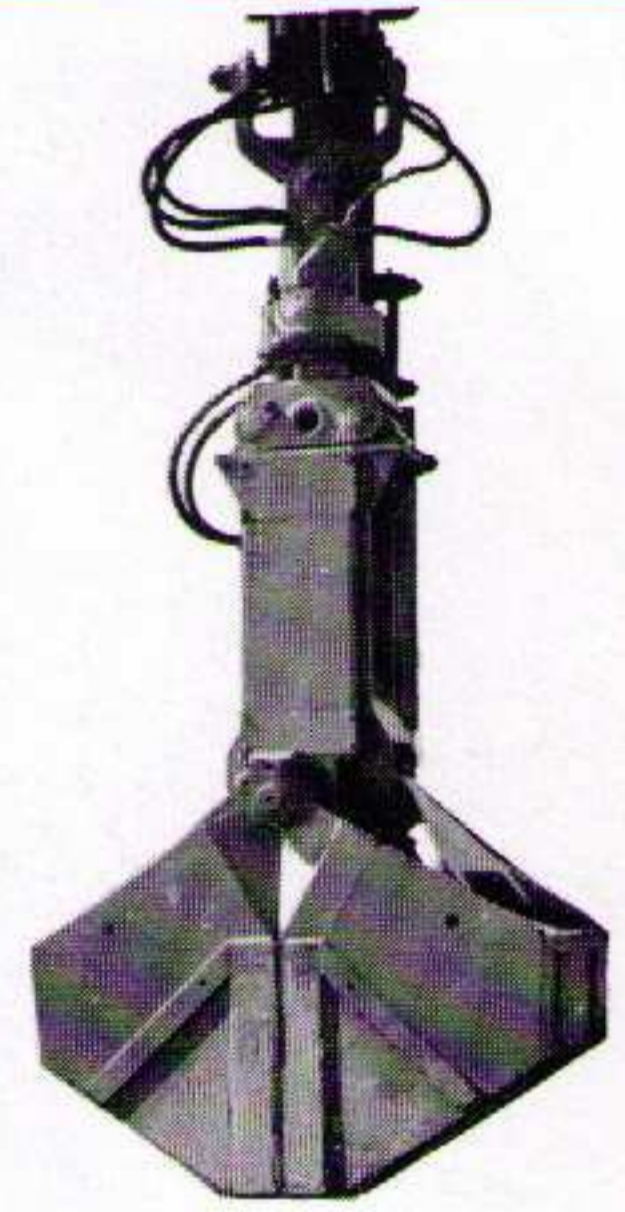

Zweischalengreifer

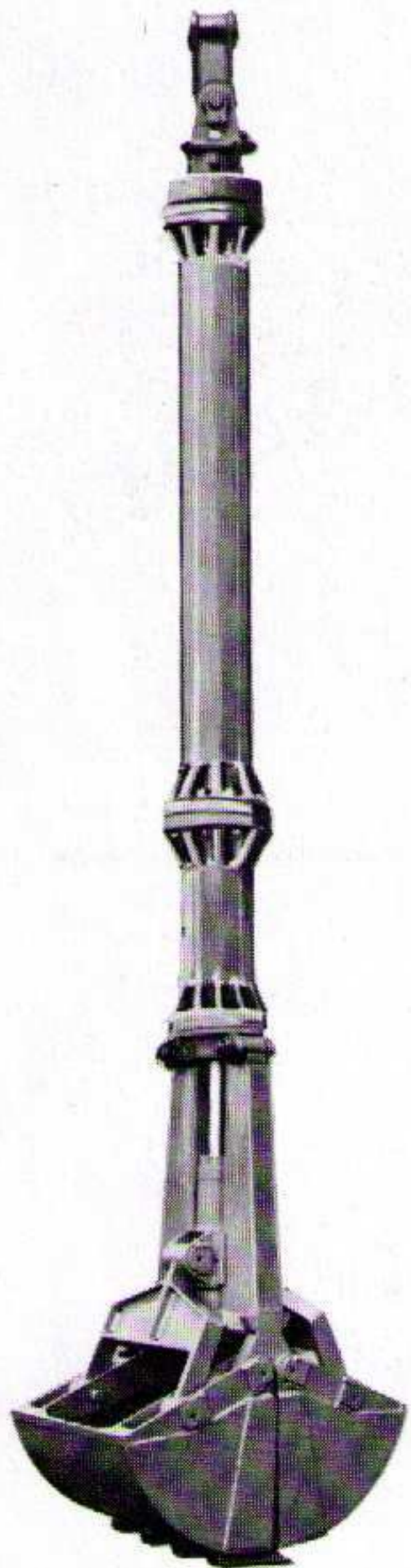

Aufhängeverlängerungen für Greifer

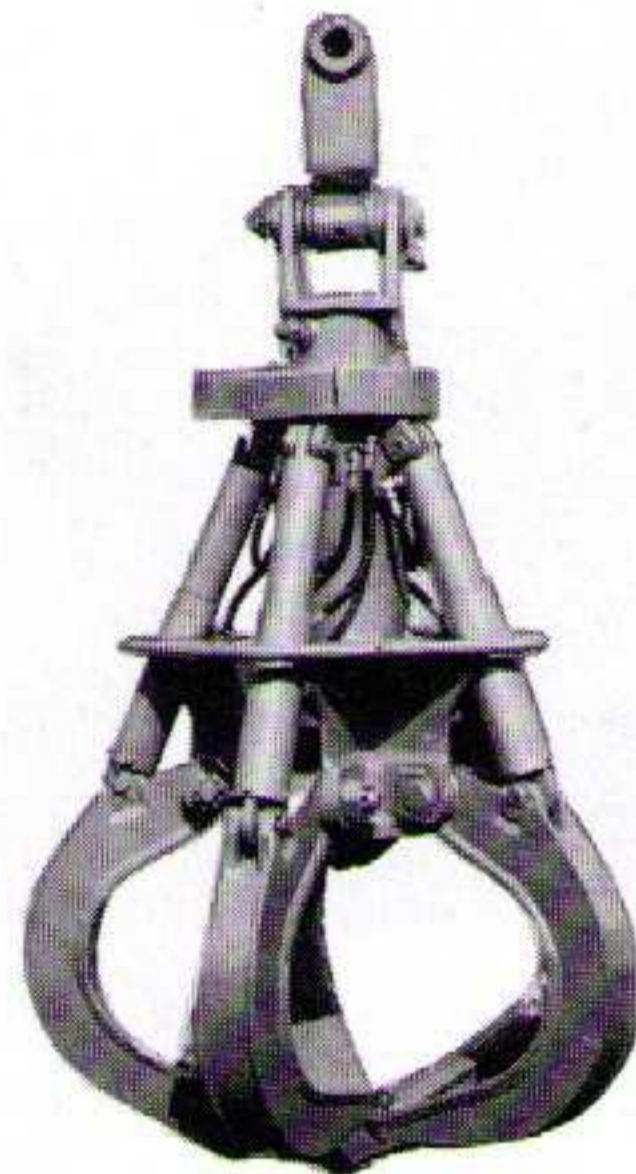

5-Zyl.-Mehrschalengreifer, offene Schalen



6-Zyl.-Mehrschalengreifer, halb geschl. Schalen



Bündelholzgreifer

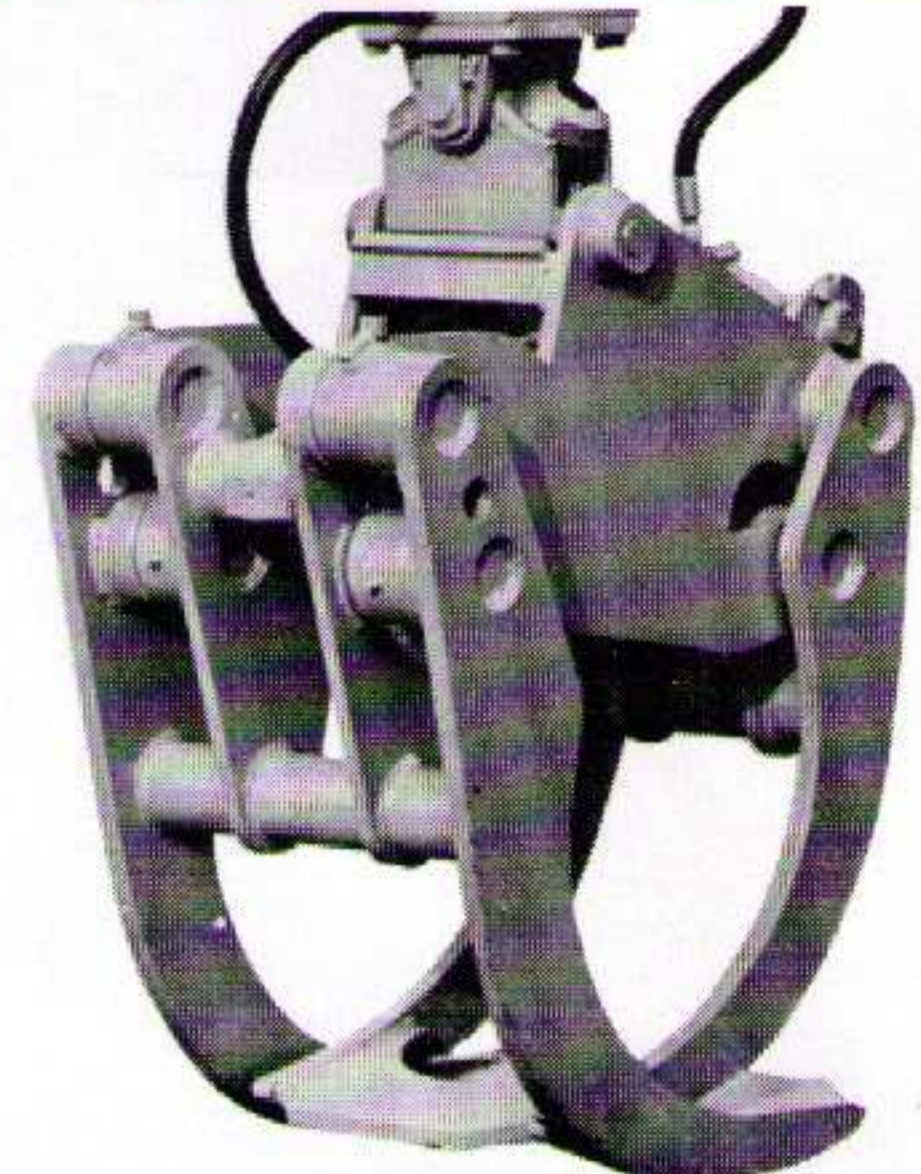

Stammholzgreifer



Tiefloeffel



Felsloeffel



Drainageloeffel mit Auswerfer

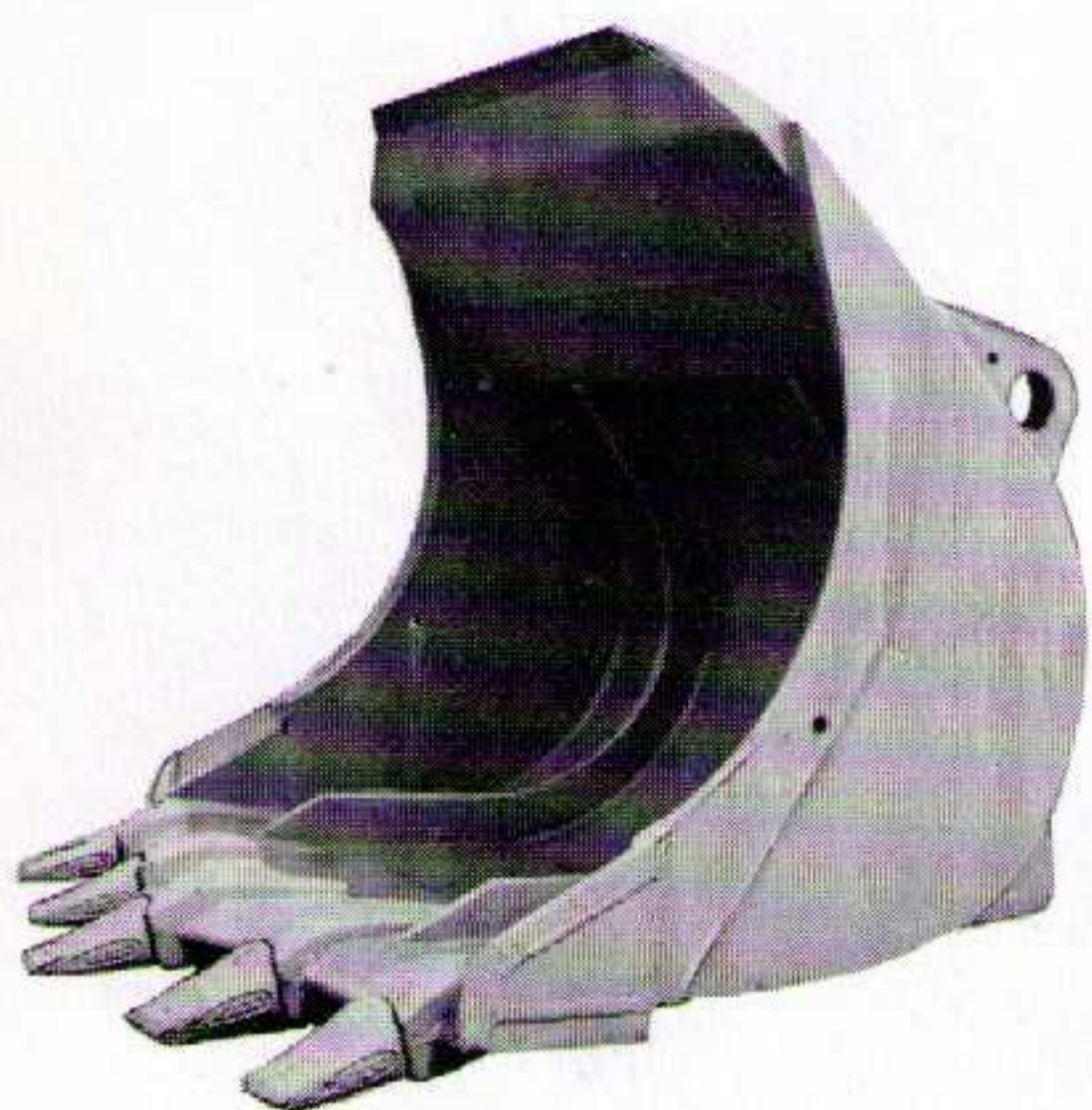

Ladeschaufel

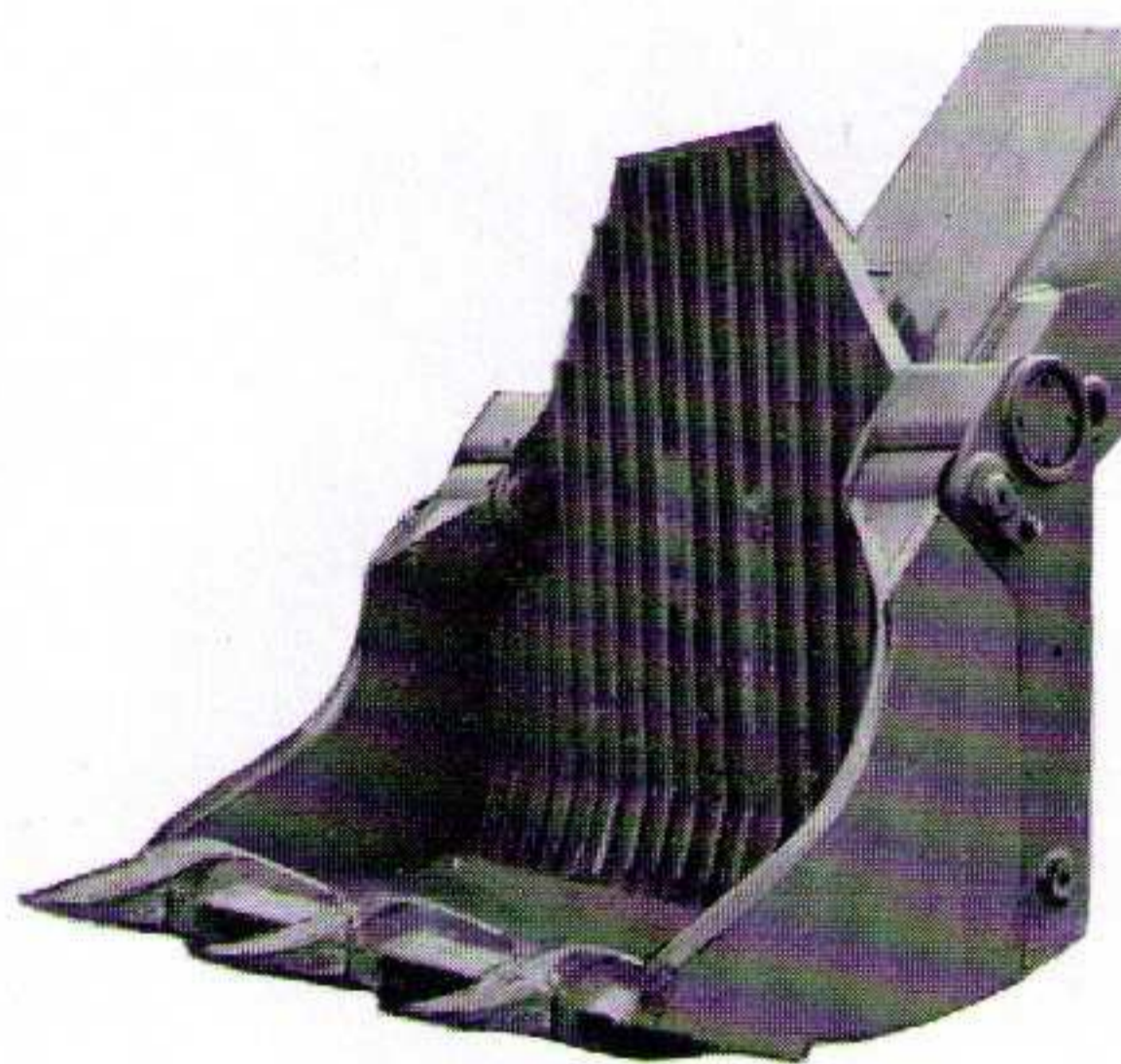

Klappschaufel

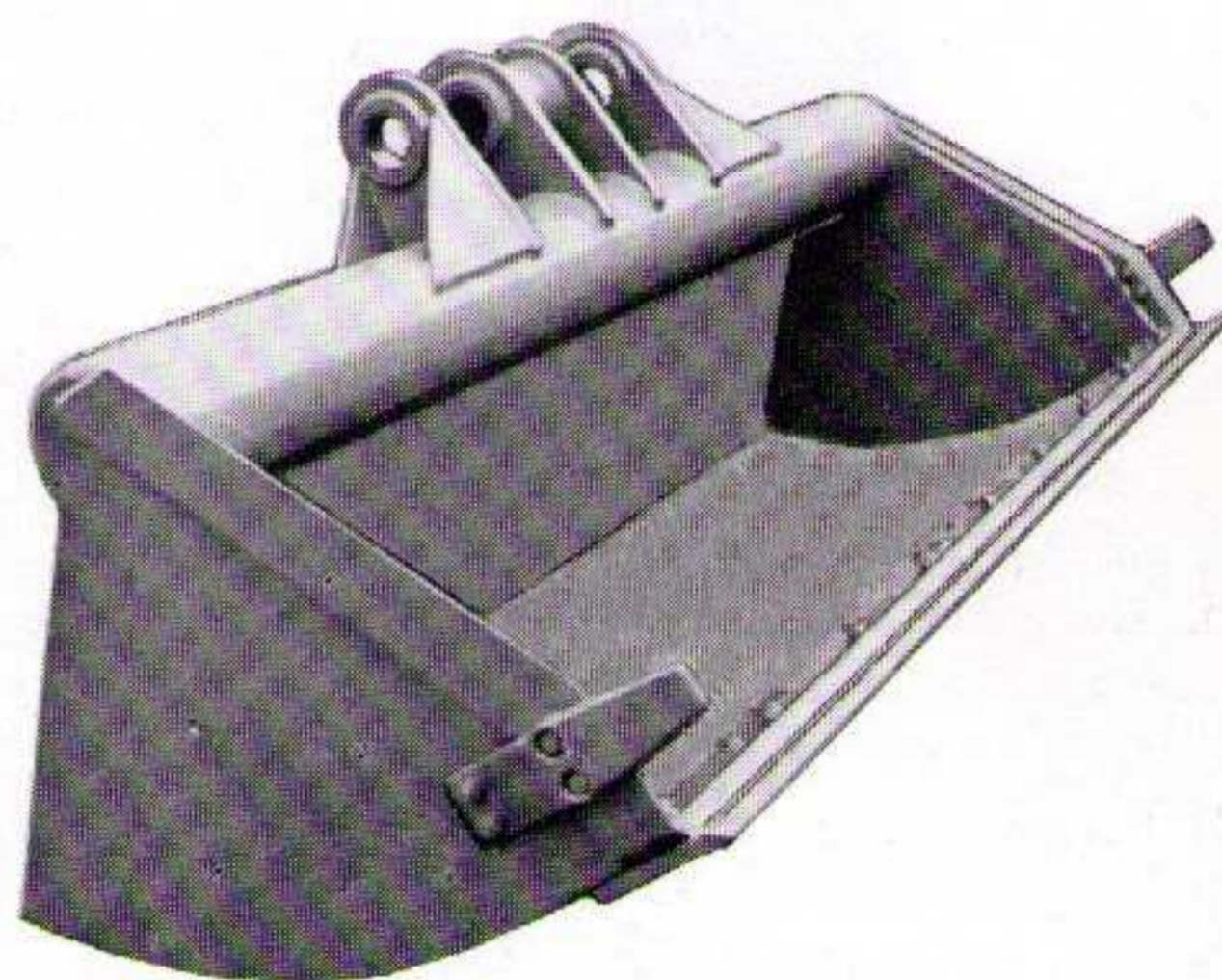

Grabenloeffel

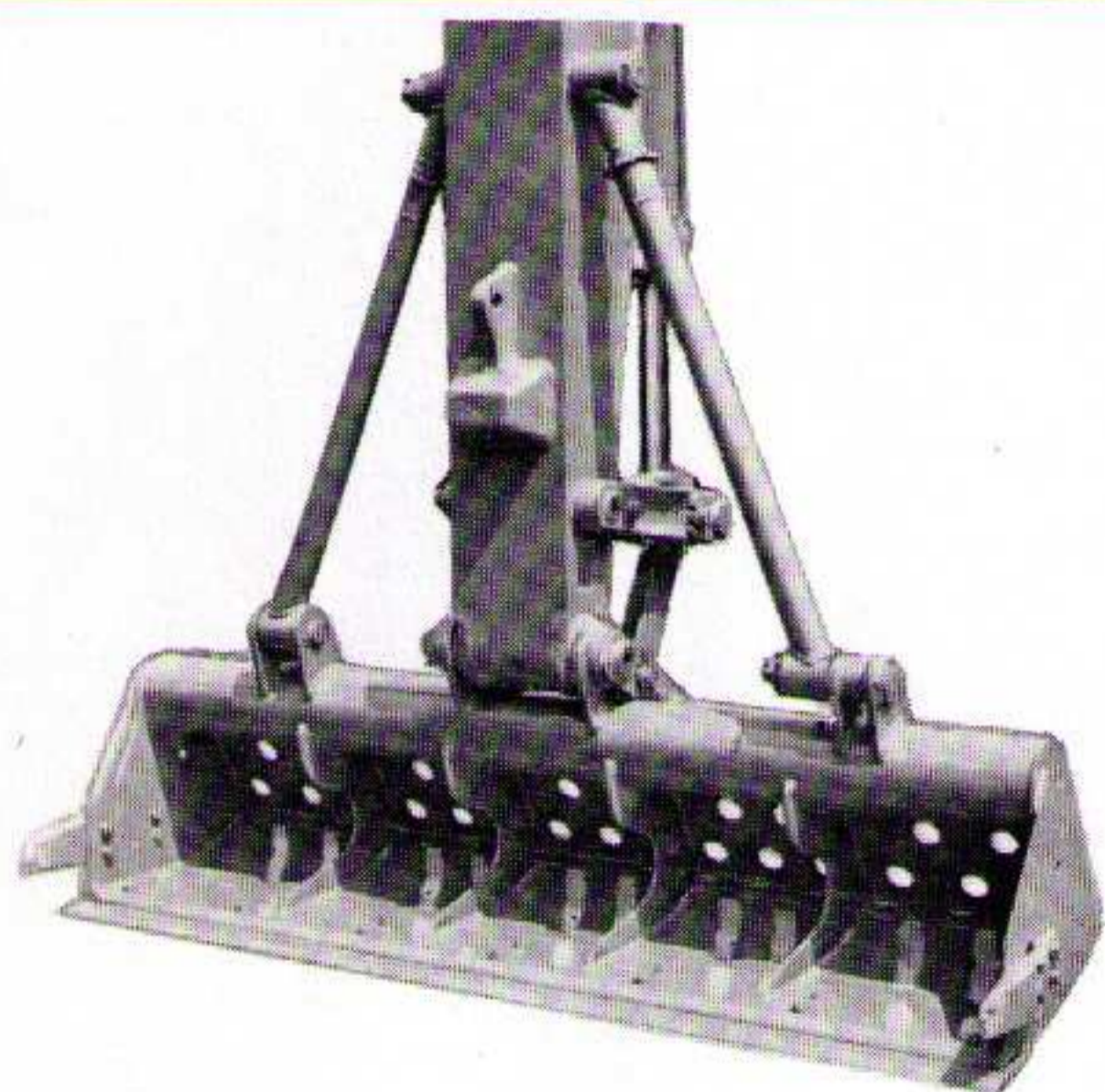

Grabenraeumloeffel

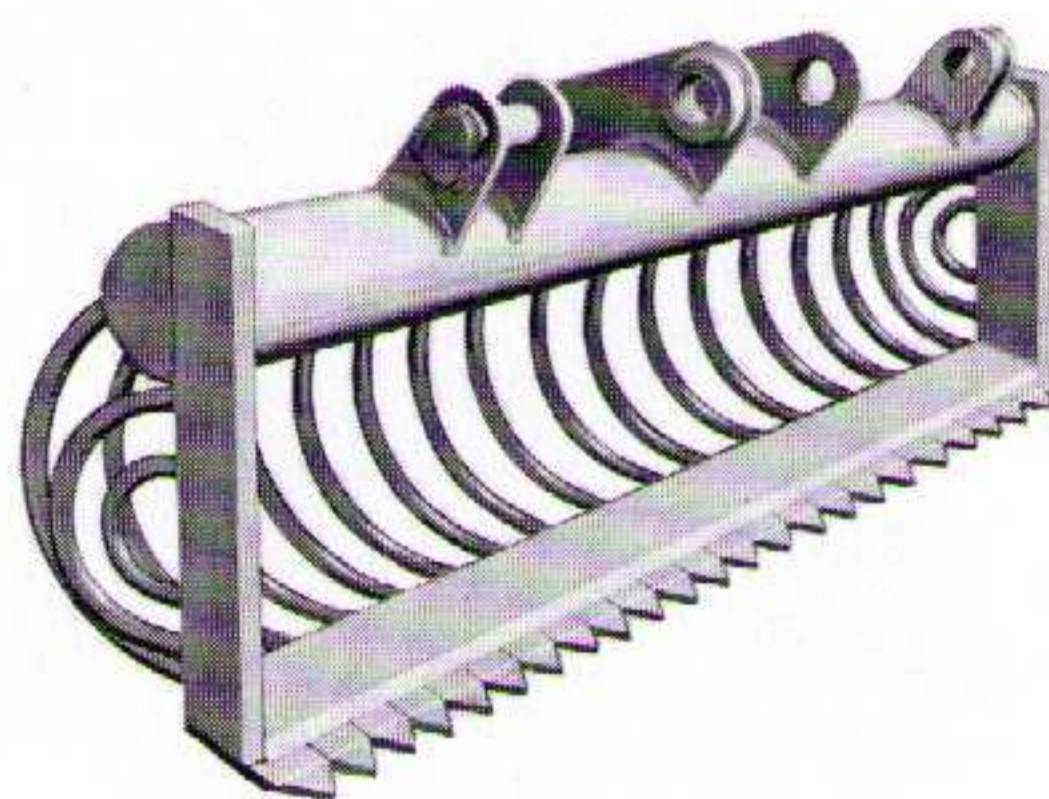

Grabenschneidloeffel mit Gitterkorb

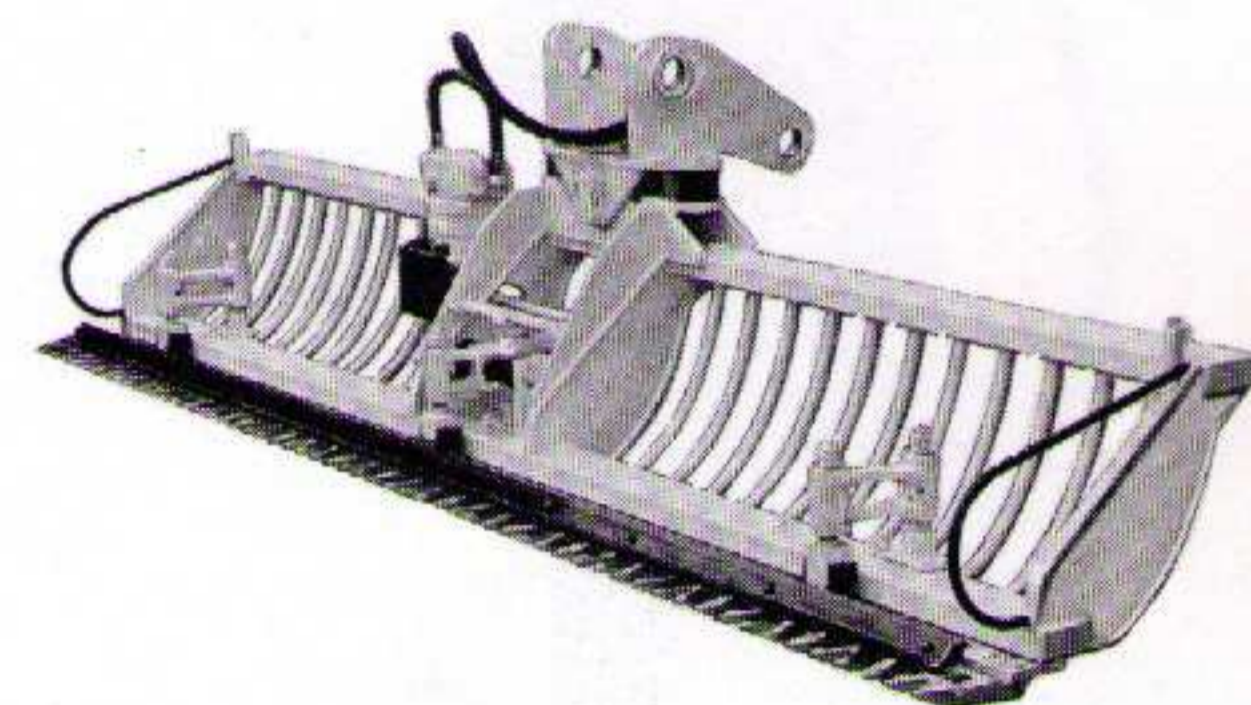

Maehkorb

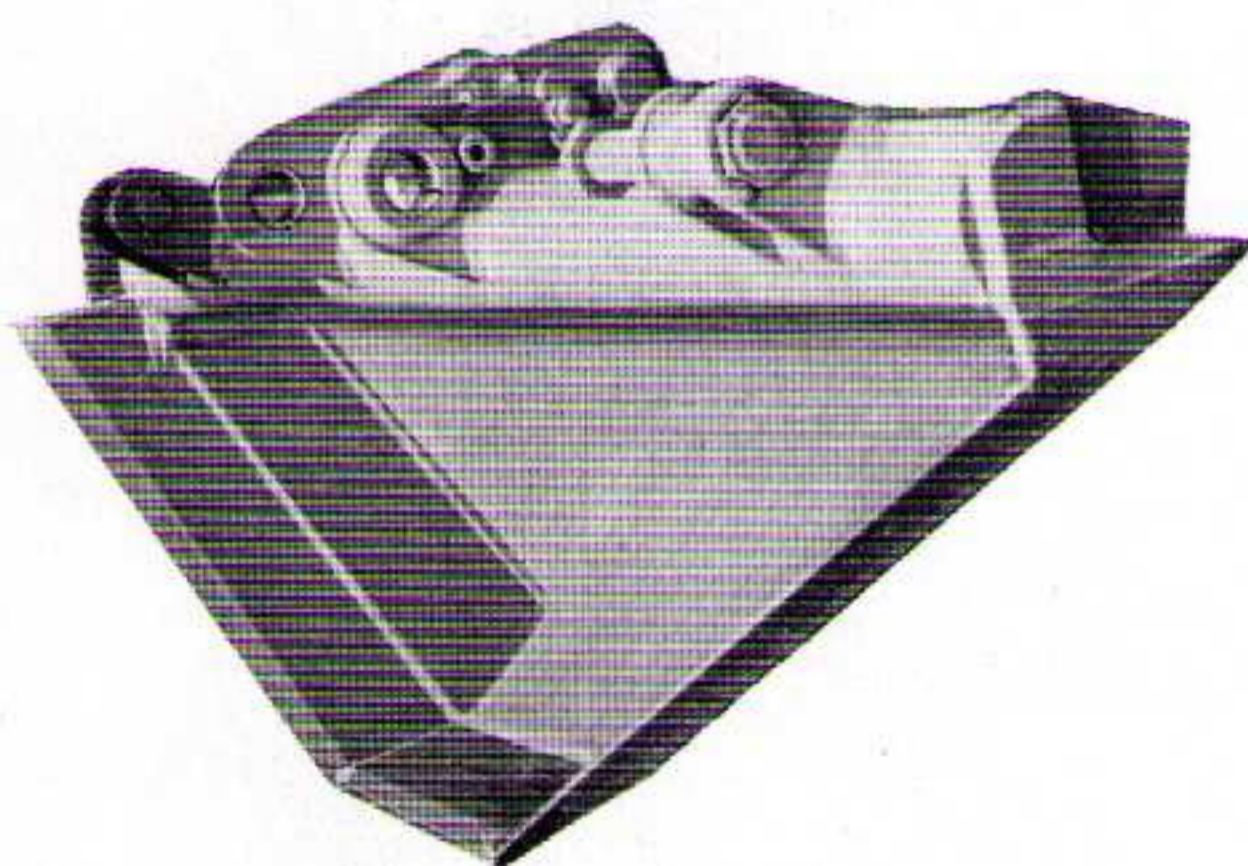

Profilgrabenloeffel

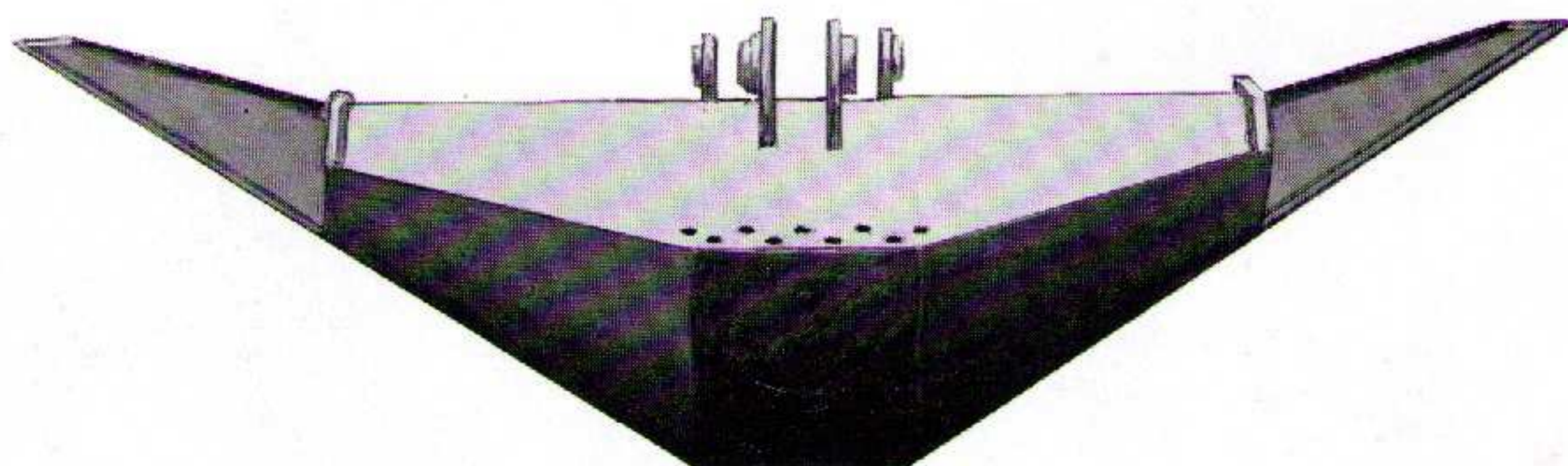

Profilgrabenloeffel mit hochgezogener Seitenschneide

ATLAS

ATLAS führt viele weitere Arbeitsausrüstungen im Programm, die einem Bagger noch mehr nutzbringende Einsatzmöglichkeiten geben: Spezial-Einrichtungen und Werkzeuge, damit der ATLAS-Bagger mehr kann, als eben nur baggern.

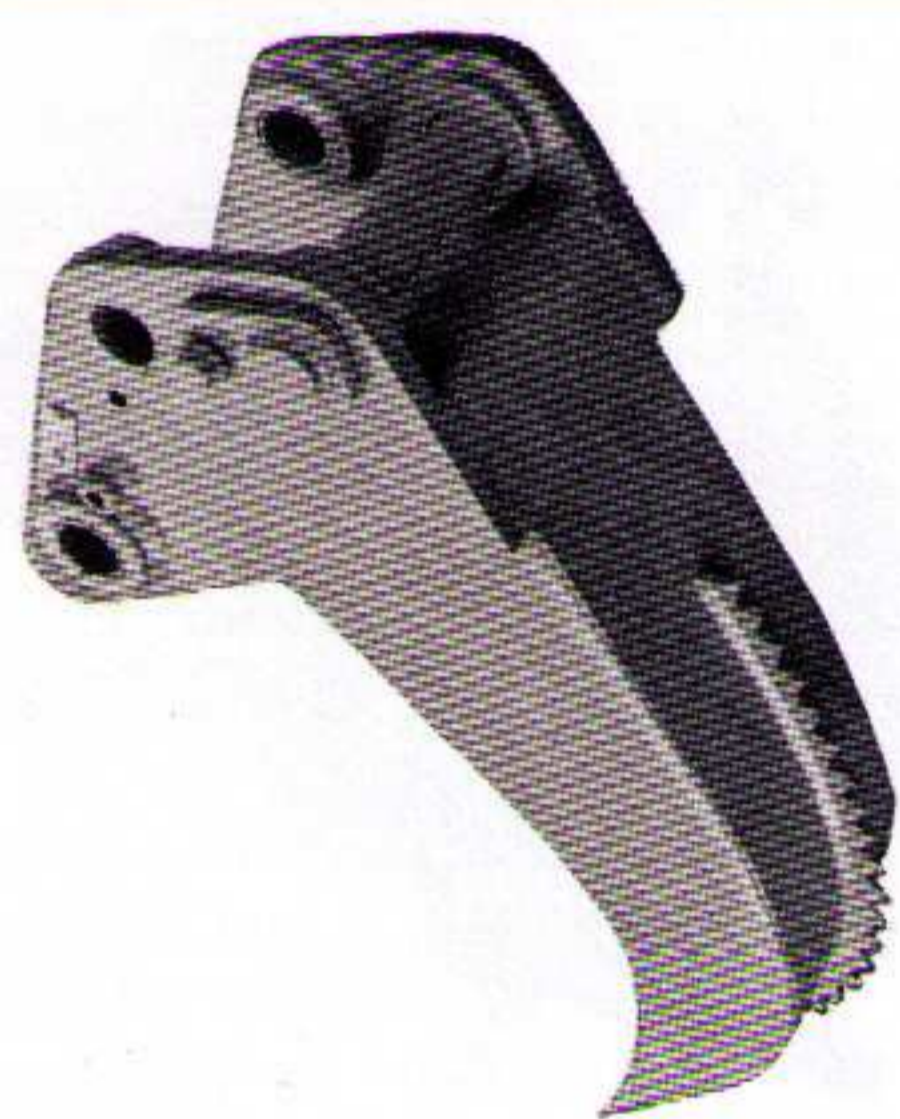

Rodezinken



Doppelarmiger Rodezinken



Felsreißzahn



Hydraulikhammer für verschiedene Meißel

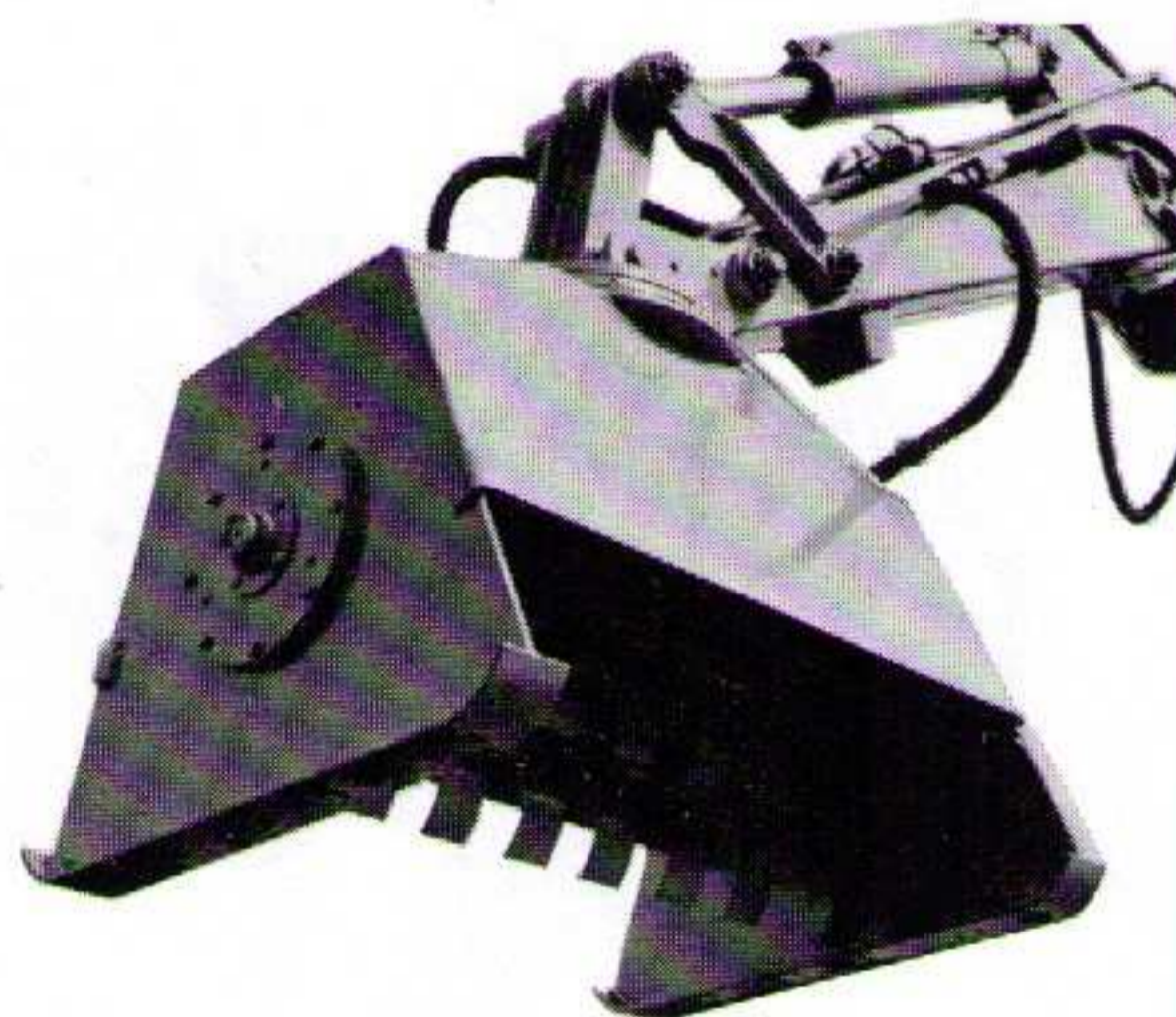

Schlägelmähwerk



Elektromagnetische Fernsteuerung

Hydraulisch angetriebener Generator für Lasthebemagneten



Lasthebemagnet



Kranhaken mit Sicherung

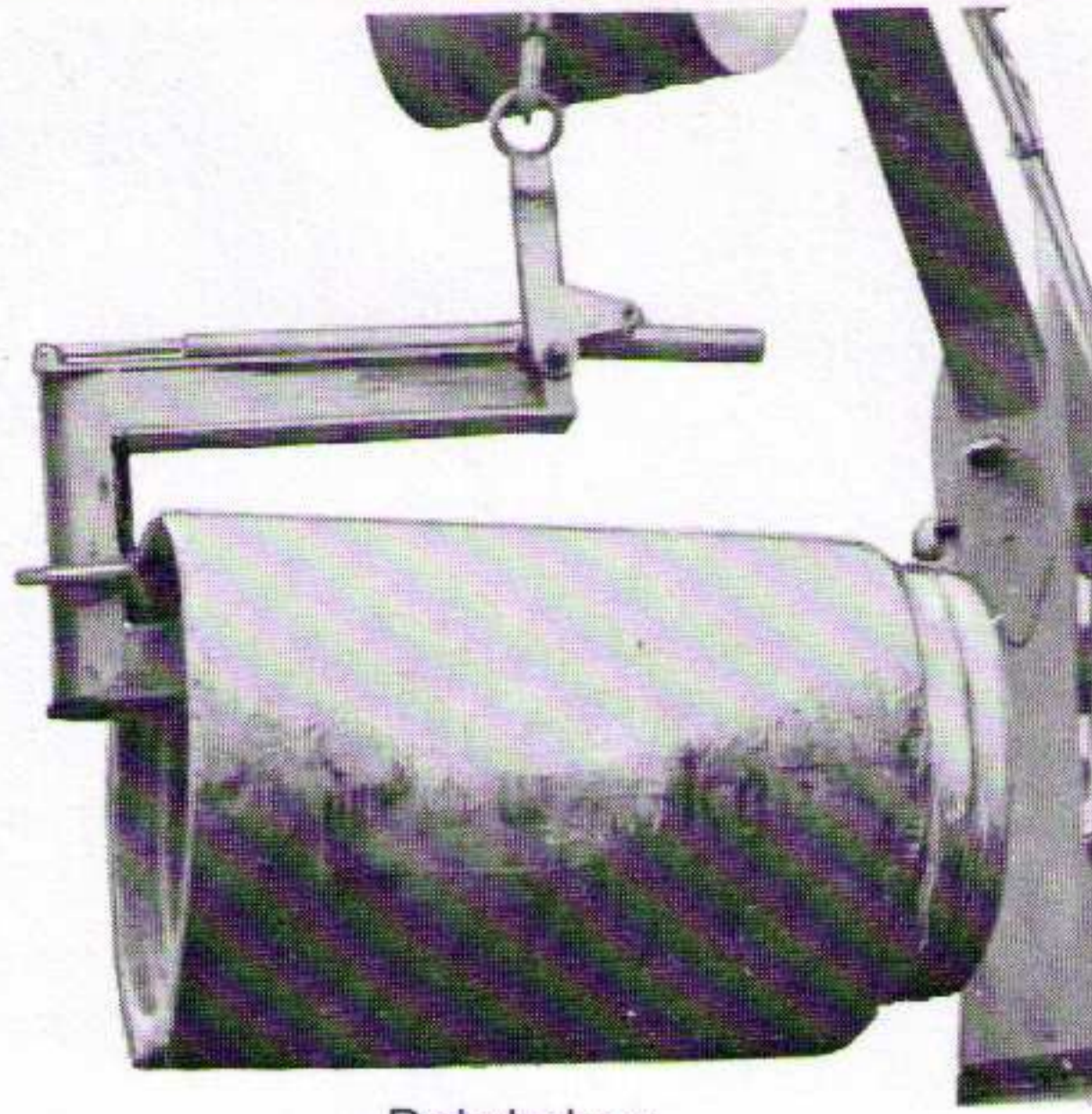

Rohrhaken

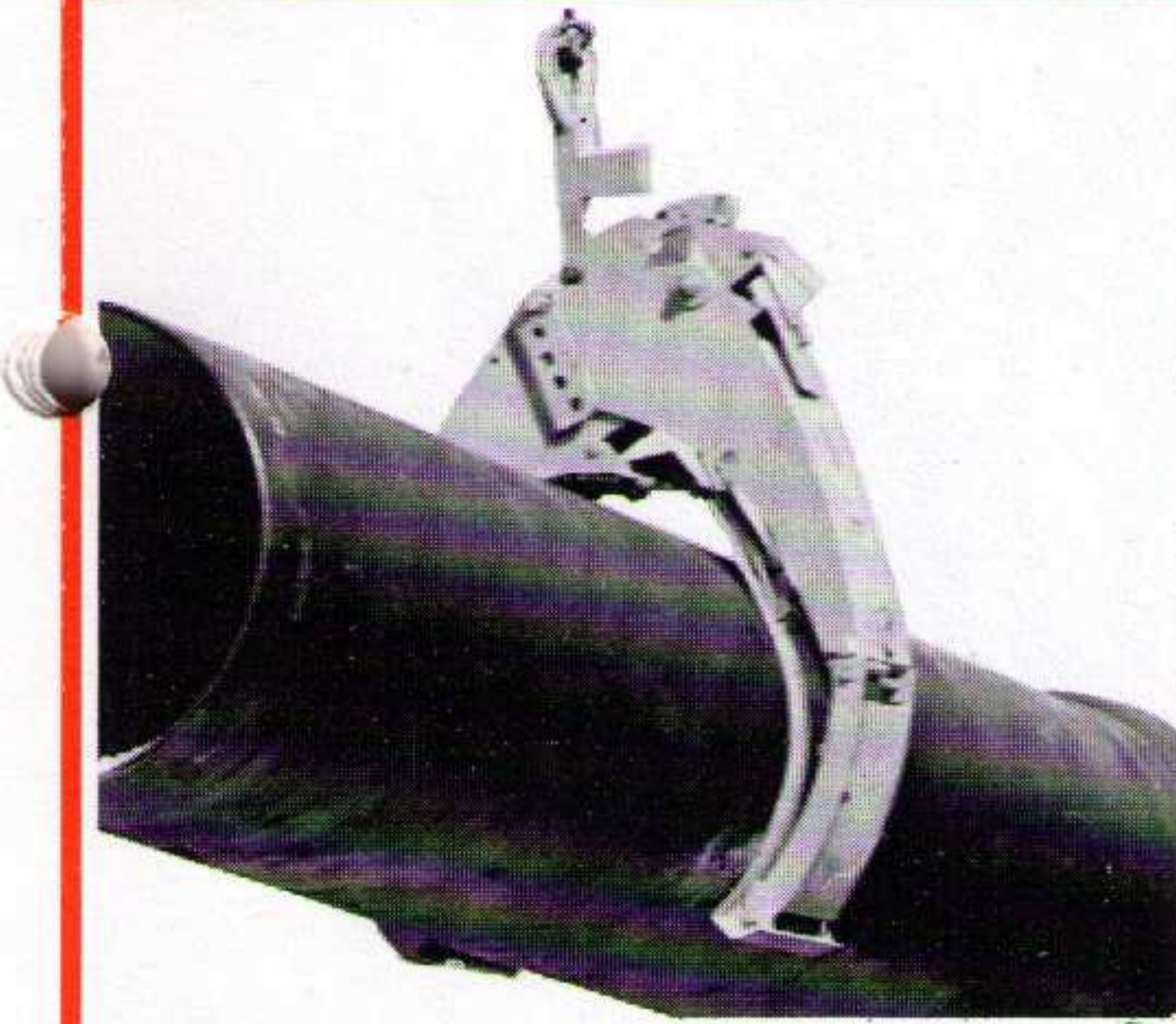

Rohrzange

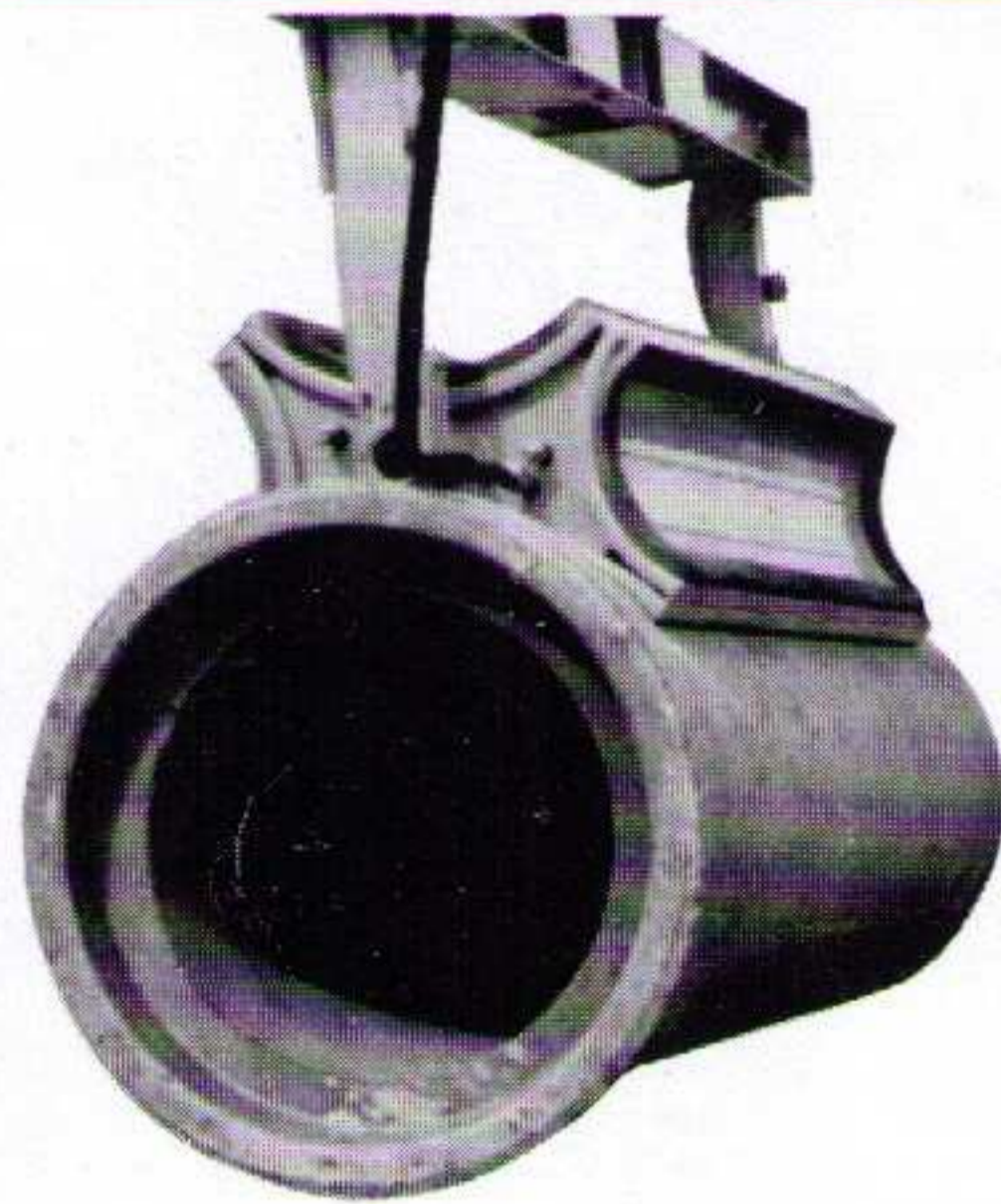

Vakuumtraverse für Rohre

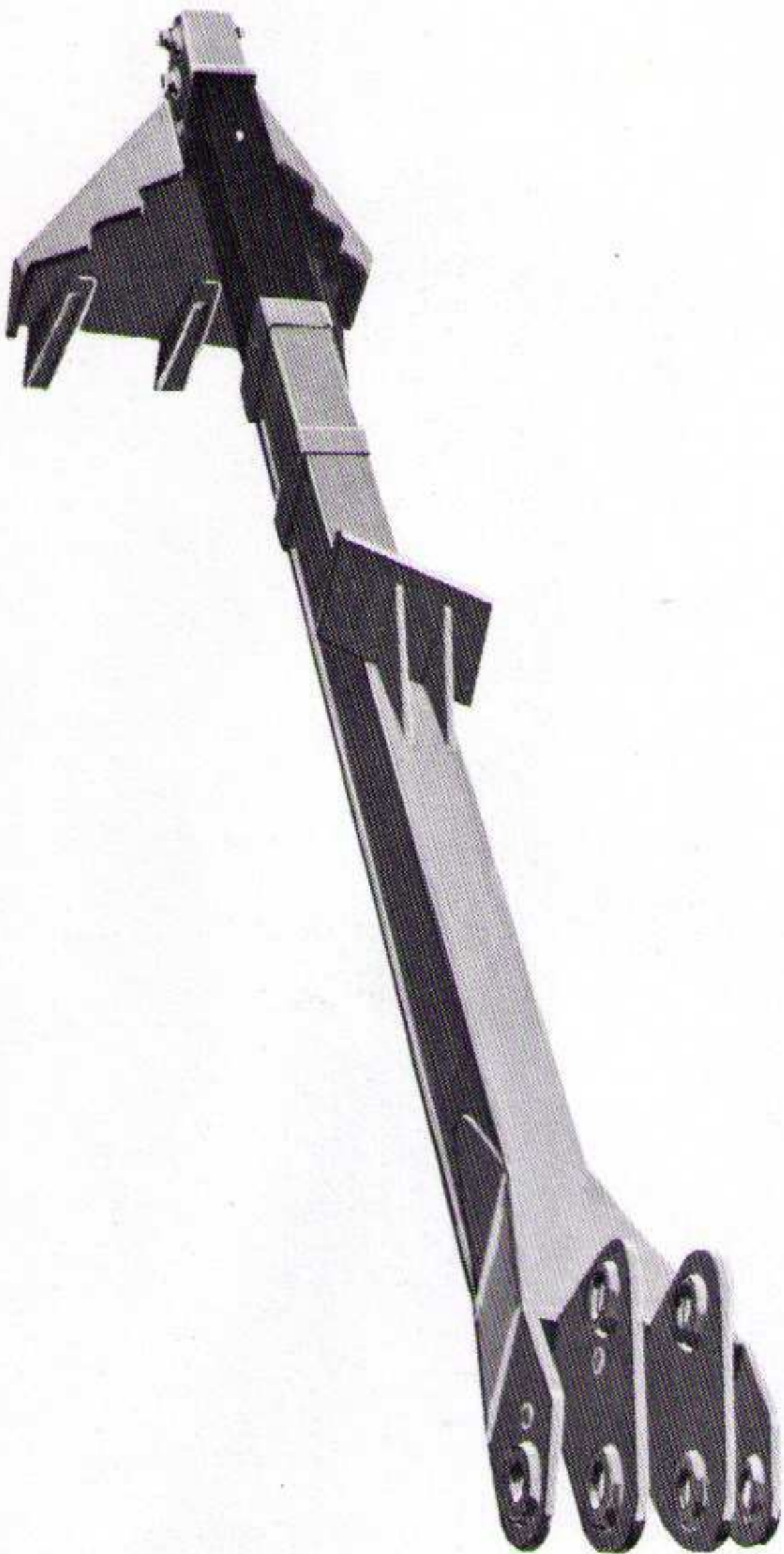

Abbrucharm,
auch in teleskopierbarer Ausführung

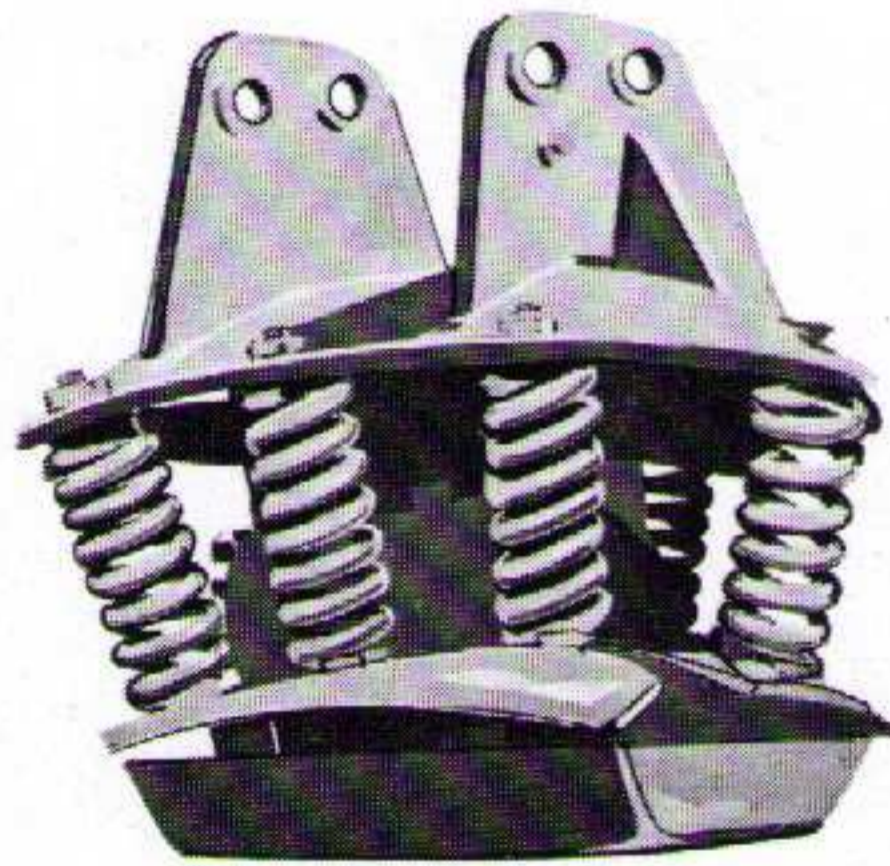

Hydraulischer Verdichter



Betonschüttkübel

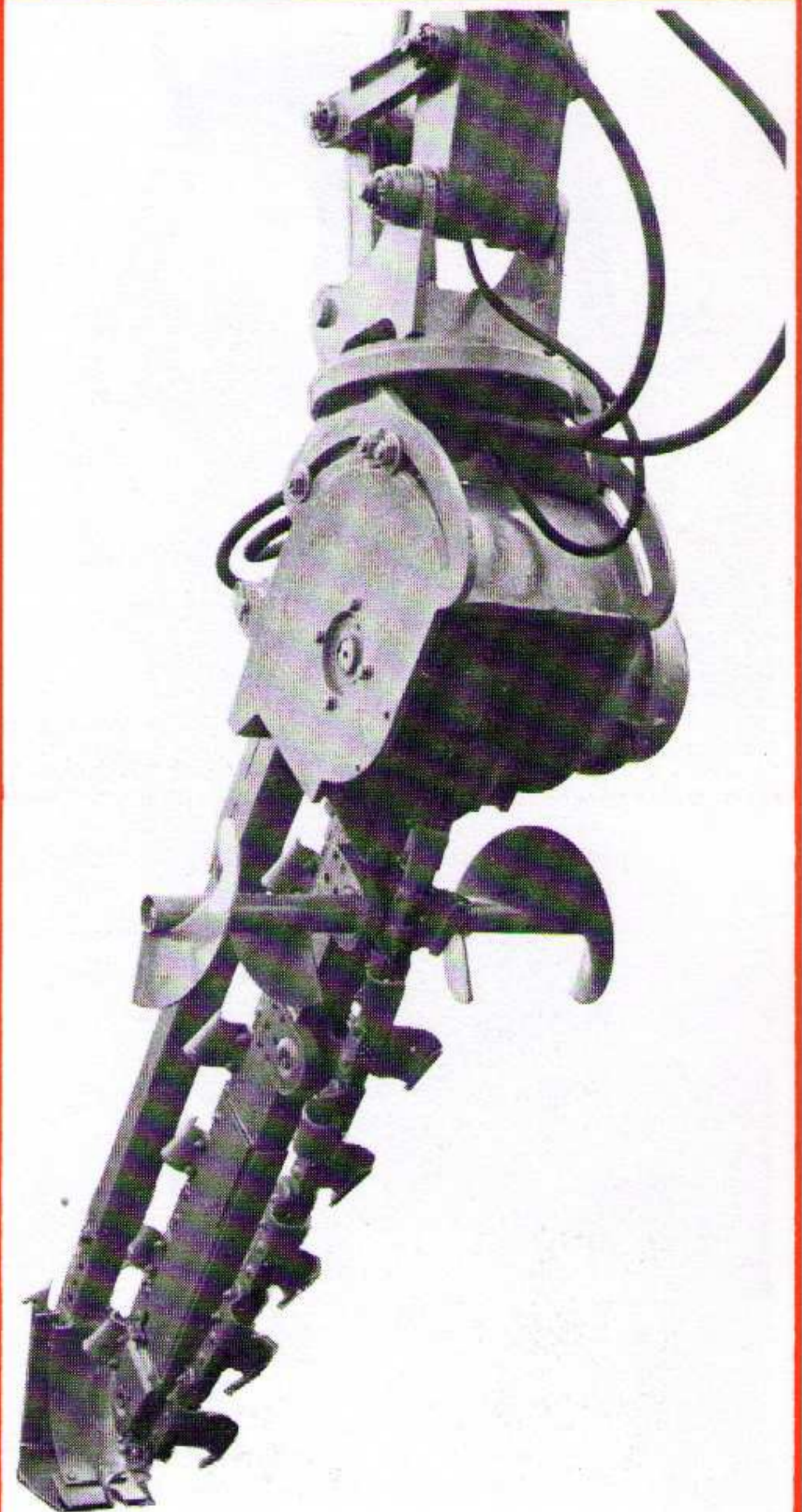

Hydraulisch angetriebene Grabenfräse

Viel sehen, wenig hören, bequem arbeiten

ATLAS

Kabine 900

Ein Höchstmaß an Bequemlichkeit und Sicherheit bietet die ATLAS-Kabine. Breite Handgriffe und Fußrasten zum sicheren Einsteigen. Körpergerechter, leicht verstellbarer und gut gefederter Fahrersitz. Alle Bedienungshebel und Fußpedale sind nach dem Arbeitsrhythmus ausgelegt, alle Armaturen liegen im Blickfeld. Große Fenster, sicherheitsverglast, und große Außenspiegel verschaffen dem Baggerführer Übersicht im gesamten Arbeitsbereich.

Die Kabine ist großräumig – 900 mm Innenmaß – gut belüftet. Eine motorunabhängige Brennstoffheizung sorgt für Wärme. Der Baggerfahrer ist vom Arbeitslärm durch wirkungsvolle Schalldämmung geschützt.

Sonnenblende, Innenleuchte, Garderobenhaken und Taschenablage vervollständigen diese „fahrerfreundliche Kabine“.



Standard-Kabine (Raupebagger)



Doppelkabine mit Sitz für Zugbegleiter im Zweiwegebagger



Erhöhte Kabine

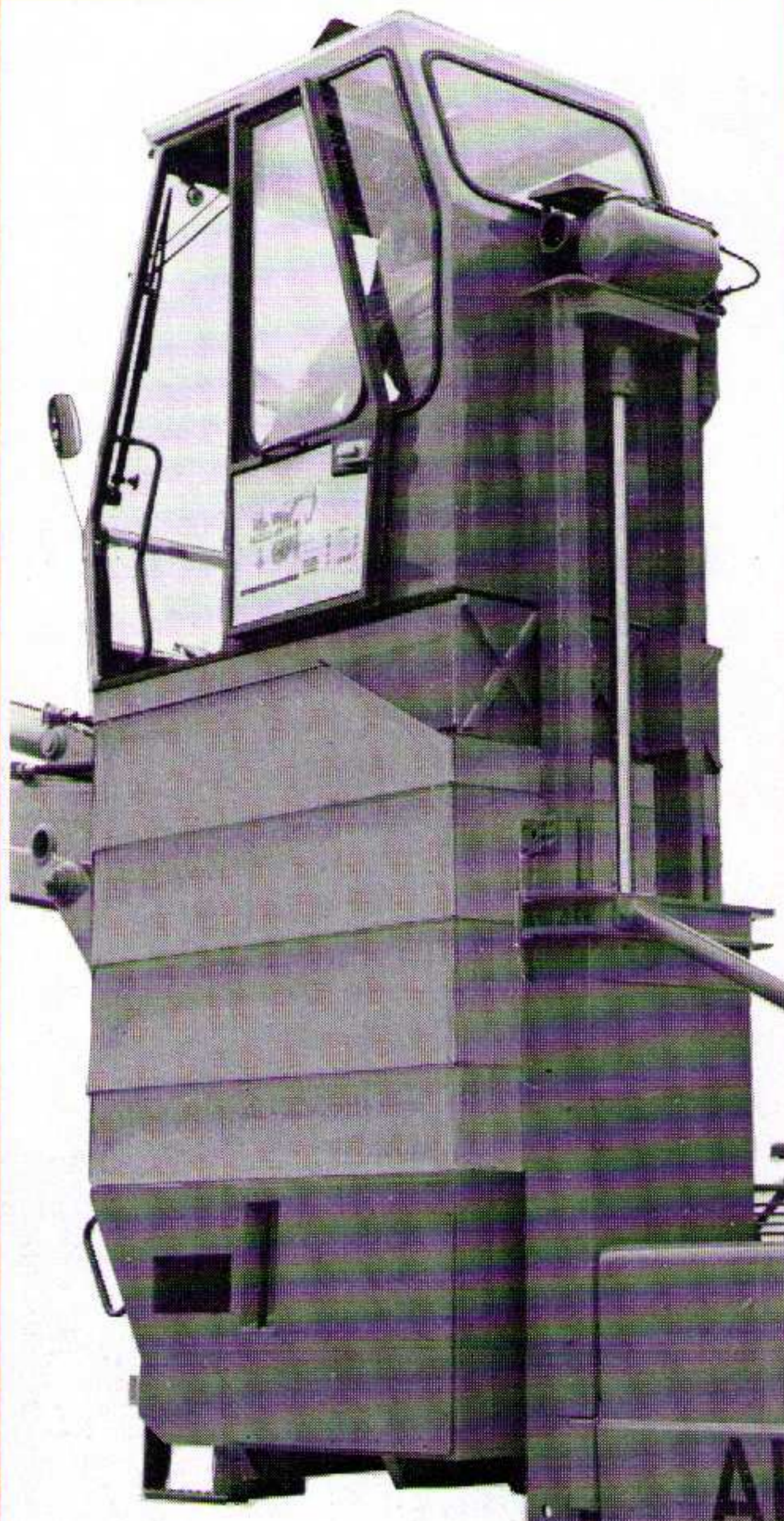

Stufenlos höhenverstellbare Kabine



Abnehmbare Kabine (serienmäßig)

Einsatzbilder, die von der Vielseitigkeit der ATLAS-Bagger in der Praxis überzeugen



Elektromagnetische Fernsteuerung



Tiefgreifeinrichtung im Verbau



Bagger mit Kranarm und Seilwinde



Hydraulischer Erdbohrer



Hydraulische Ramm- und Zieheinrichtung



Druckluft-Ramme mit Schallschutz

Sonderaufbauten



auf Gleisbaufahrzeug für Böschungsarbeiten



auf Gleisbaufahrzeug für Erdbohrarbeiten

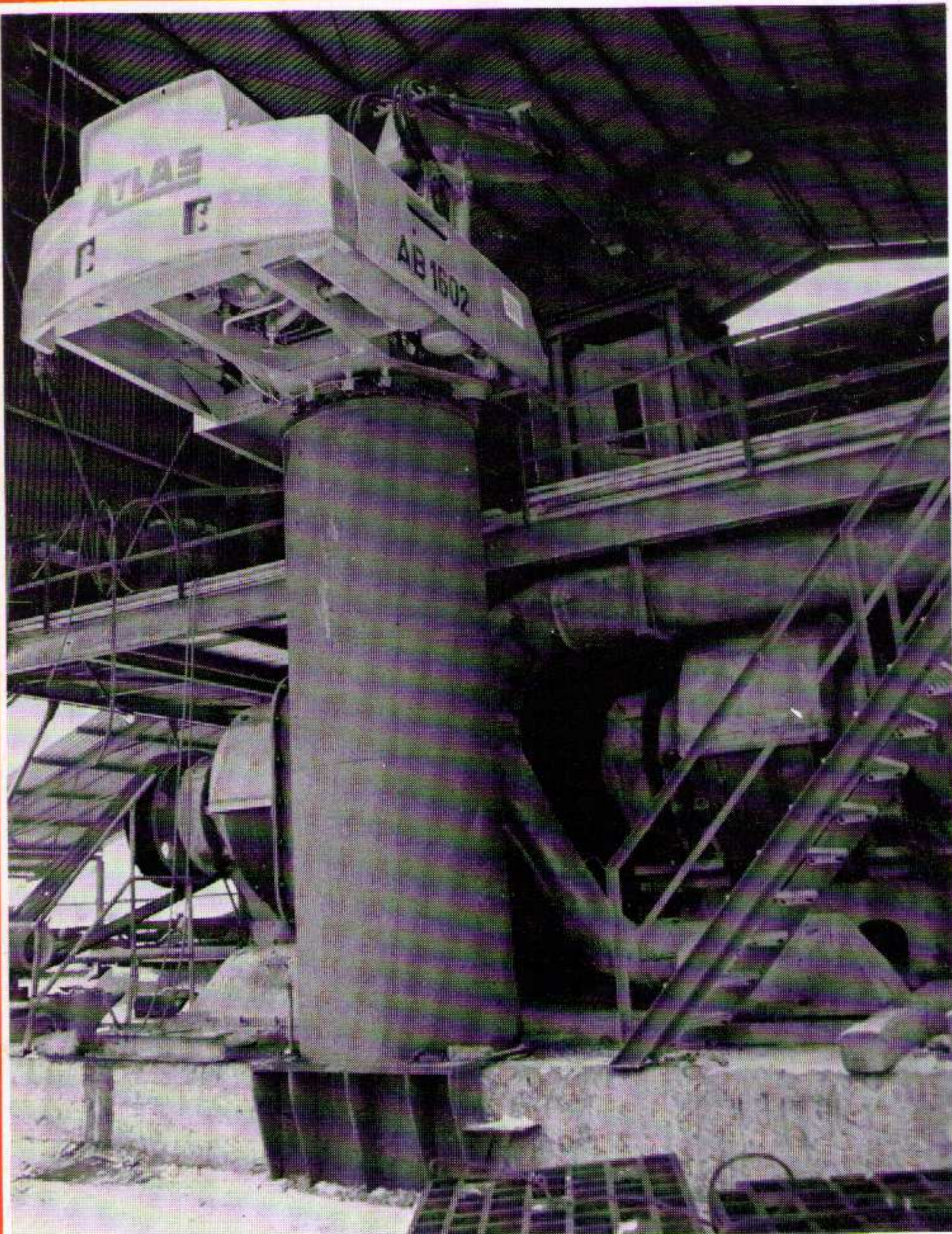

stationärer Aufbau vor Gesteinsbrecheranlage

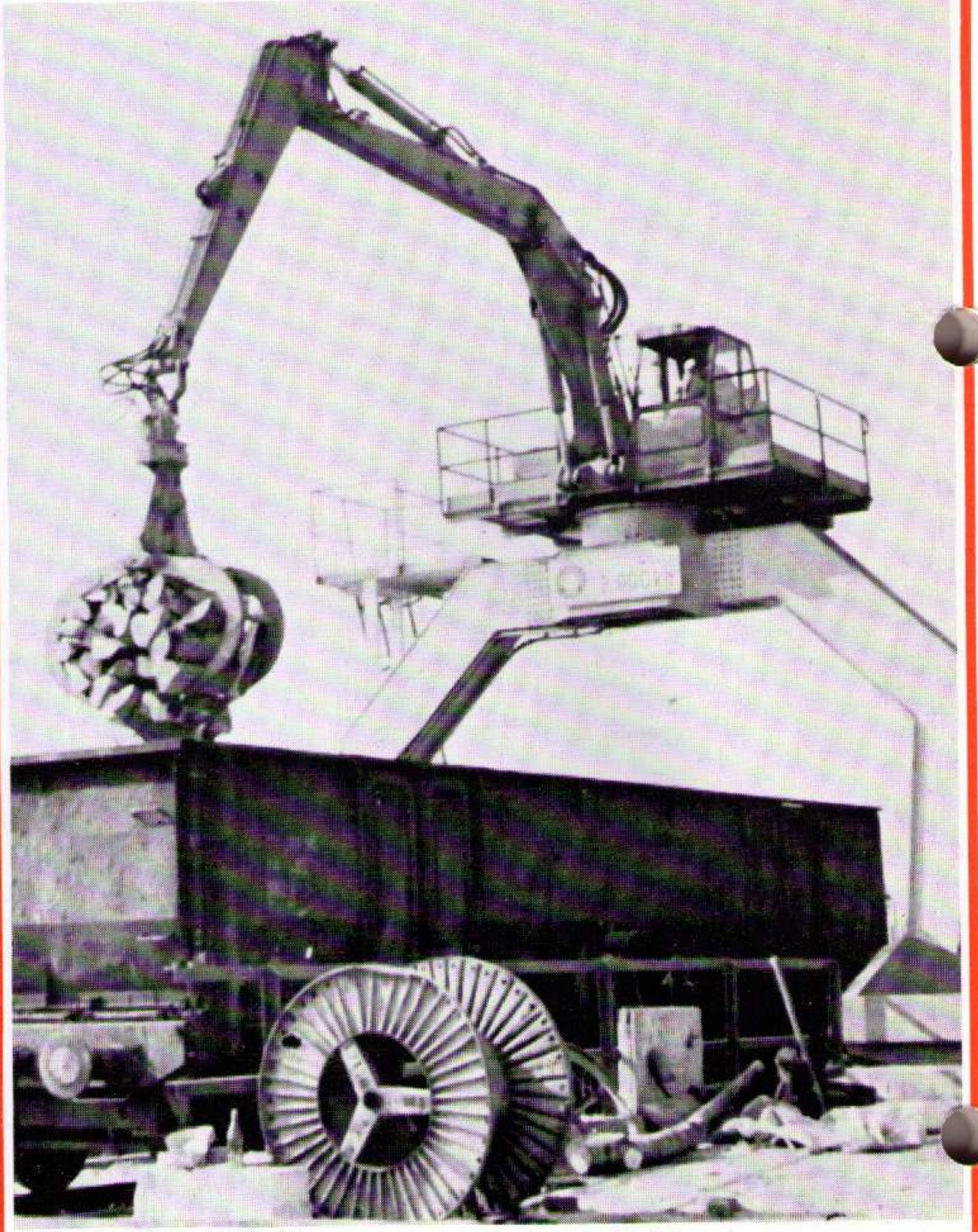

auf einem Portal für Ladearbeiten

ATLAS



Bagger an Bord bei der Uferbefestigung eingesetzt



Bagger im Bordeinsatz bei Wasser- und Schifffahrts-Ämtern



Baggeroberwagen, aufgebaut auf einem Tiefladerzug in Holland

Nicht nur als Mobil- und Raupenbagger, sondern auch auf Lastkraftwagen oder Schienenfahrzeugen, an Bord von Schiffen, wie auch als stationäre Aufbauten finden ATLAS-Bagger interessante Arbeitseinsätze.

Mit dem zweckmäßigen Werkzeug ausgerüstet, meistert ATLAS nutzbringend alle Anforderungen der Praxis. Hier wie in aller Welt.



Mobilbagger mit Profilgrabenlöffel



Grabenaushub mit Profilgrabenlöffel



Bagger mit Moorraupenfahwerk beim Grabenreinigen mit Mähkorb



Grabarbeit mit extrem langer Auslegerkombination

ATLAS

Das weitgefächerte Bauprogramm der ATLAS-Bagger und die Vielzahl ihrer Ausrüstungen konnte hier nur kurz gestreift werden.

Informieren Sie sich bitte durch unsere Werkvertretungen oder bei uns über unser optimales Leistungsangebot zu Ihren besonderen Bedürfnissen und Anforderungen. Wir sind sicher, daß unser umfangreiches Angebot auch für Sie praktische und nutzbringende Gerätekombinationen bietet.



Schrottplatzeinsatz mit Lasthebemagnet an gekröpftem Knickarm



Hydraulischer Schrottbeißer



Feldarbeit mit Zuckerrohrgreifer



Entfernen von Baumwurzeln mit dem Rodezinken

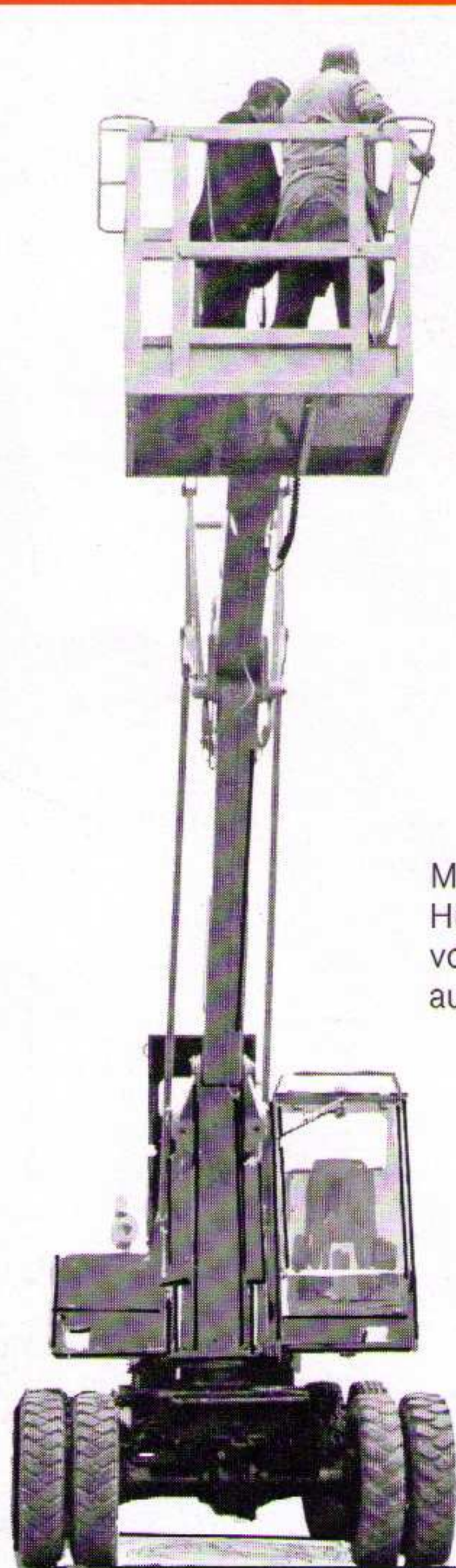

Mobilbagger mit Hubarbeitsbühneneinrichtung, von der Arbeitsbühne aus zu steuern





ATLAS·WEYHAUSEN

H. WEYHAUSEN KG · MASCHINENFABRIK · STEDINGER STR. 324 · POSTFACH 207 · D-2870 DELMENHORST
TELEFON (04221) 4911 · TELEX 249238 A WEYD D