

# SCANIA R142







Scania R142MA 4x2. Trekker en drie-assige oplegger met gesloten opbouw voor koeltransporten.



Scania R142H 6x2. Houtransportwagen met aanhanger.



Scania R142H 4x2. Wagen met aanhanger.



Scania R142MA 4x2. Trekker met oplegger.



Scania R142MA 4x2. Trekker met oplegger.



Scania R142H 6x2. Transport van houtsnippers.



Scania R142H 8x2. Wagen met laadinrichting.



Scania R142M 6x2. Trekker met oplegger.



Scania R142E 8x4. Trekker met oplegger voor machinetransporten.

## Kracht en comfort op lange ritten.

De Scania R142 is voor velen de ideale vrachtwagen. In het bijzonder voor wie zware transporten over lange afstanden met steile hellingen snel wil uitvoeren. Dan komen de goede eigenschappen ook het duidelijkst naar voren:

Een taai V8 met een hoog koppel, die blijft volhouden op hellingen waar andere motoren het opgeven; overzicht, ruimte en comfort in een goed uitgeruste cabine voor het lange-afstandsverkeer.

De comfortabele frontstuurcabine van het R-type kan volgens de hoogste normen worden uitgerust als hij bestemd is voor lange afstanden en er zijn eenvoudiger varianten voor wie minder eisen stelt. Zowel de korte als de slaapcabine kan worden uitgerust met Scania's speciale windgeleiderpakket. Over lange trajecten betekent een lagere luchtweerstand en het daaruit voortvloeiende lagere brandstofverbruik een aanzienlijke kostenbesparing.



Maar het belangrijkste voor een laag brandstofverbruik blijft toch altijd de motor. De turbo-intercoolermotor DSC14 is verkrijgbaar in twee vermogensvarianten, 290 kW en 309 kW (394 en 420 pk). Beiden zijn ontwikkeld uit de legendarische V8, die Scania al 17 jaar lang produceert.

Zoals alle andere Scania's is de R142 opgebouwd uit een modulensysteem, waarbij minder onderdelen voor meerdere wagens geschikt zijn. Dit betekent, dat een hoge bedrijfszekerheid en lage onkosten ingebouwde voordelen van de R142 zijn. Het betekent ook, dat Scania een volledig vrachtwagenprogramma kan opbouwen, uitgaande van een kleiner aantal componenten en onderdelen.

De R142 is verkrijgbaar in alle chassis-klassen: in de M- en H-klasse als 4x2, 6x2 en 6x4 en vooral de 4x2 MA trekker. De R142H heeft een extra groot laadvermogen. De R142E is verkrijgbaar in een 6x4 uitvoering met een technisch totaalgewicht van 38 ton.





Scania „Blue Cab“. Slaapcabine met extra hoog comfort.

## Comfortabel en bovendien veilig en duurzaam

De R-cabine is een doordacht werkerrein voor comfortabele en veilige ritten over lange afstanden en gedurende lange tijd.

De Scania Blue Cab biedt een extra hoog comfort. De Blue Cab met een volledig uitgeruste slaapcabine, heeft o.a. een verlichte instap, elektrisch verwarmde spiegels, een elektrisch te bedienen venster aan de passagierszijde, een verstelbare documentenbak, individuele leeslampen, gordijnen die volledig gesloten kunnen worden. Bovendien is hij extra bekleed en goed geïsoleerd met een veloursbekleding op de zij- en achterwanden.



De dagcabine kan op verschillende manieren worden uitgerust. Met een rustvoorziening heeft de bestuurder in een handomdraai een plaats, waar hij kan uitrusten.

Voor alle Scania-cabines geldt, dat ze de zwaarste veiligheidsproeven kunnen doorstaan. Een ander sterk punt is de bestuurdersstoel met ruime instelmogelijkheden. De instelbare hoogte en hoek van het stuur dragen ertoe bij, dat vermoeidheid door het rijden wordt voorkomen.

Een perfect uitzicht, dankzij de grote glasoppervlakken en de beste spiegels die er op de markt zijn, draagt ook bij tot een veilige en ontspannen manier van rijden, net als de gemakkelijk afleesbare instrumenten en de schakelaars binnen handbereik. 24 luchtinlaatopeningen, een effectieve ventilator en een hoge warmtecapaciteit zorgen voor een behaaglijke temperatuur in de cabine, zelfs bij een zeer lage buitentemperatuur. Airconditioning kan in het normale verwarmings- en ventilatiesysteem worden geïntegreerd.

Een bijzonder goede bescherming tegen roest draagt bij tot de kwaliteit en verhoogt de restwaarde.

De hele cabine, behalve het dak, is vervaardigd van verzinkte staalplaat. Tenslotte wordt de cabine voorzien van een doordacht laksysteem bestaande uit vier laklagen, die een goede bescherming bieden.

Net als de andere Scania's met een frontstuercabine heeft de R142 een verende cabineophanging met schokdempers en luchtvering aan de achterzijde en rubber blokken aan de voorzijde. Dit verzekert zowel veiligheid als comfort.



Korte cabine met rustvoorziening.



Verzinkte cabinebeplating zorgt voor een perfecte bescherming tegen corrosie.



Achterste cabineophanging.

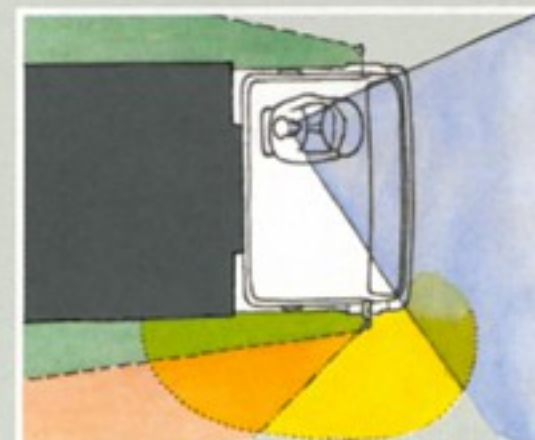

Grote spiegels en een groot raamoppervlak ter voorkoming van dode hoeken.



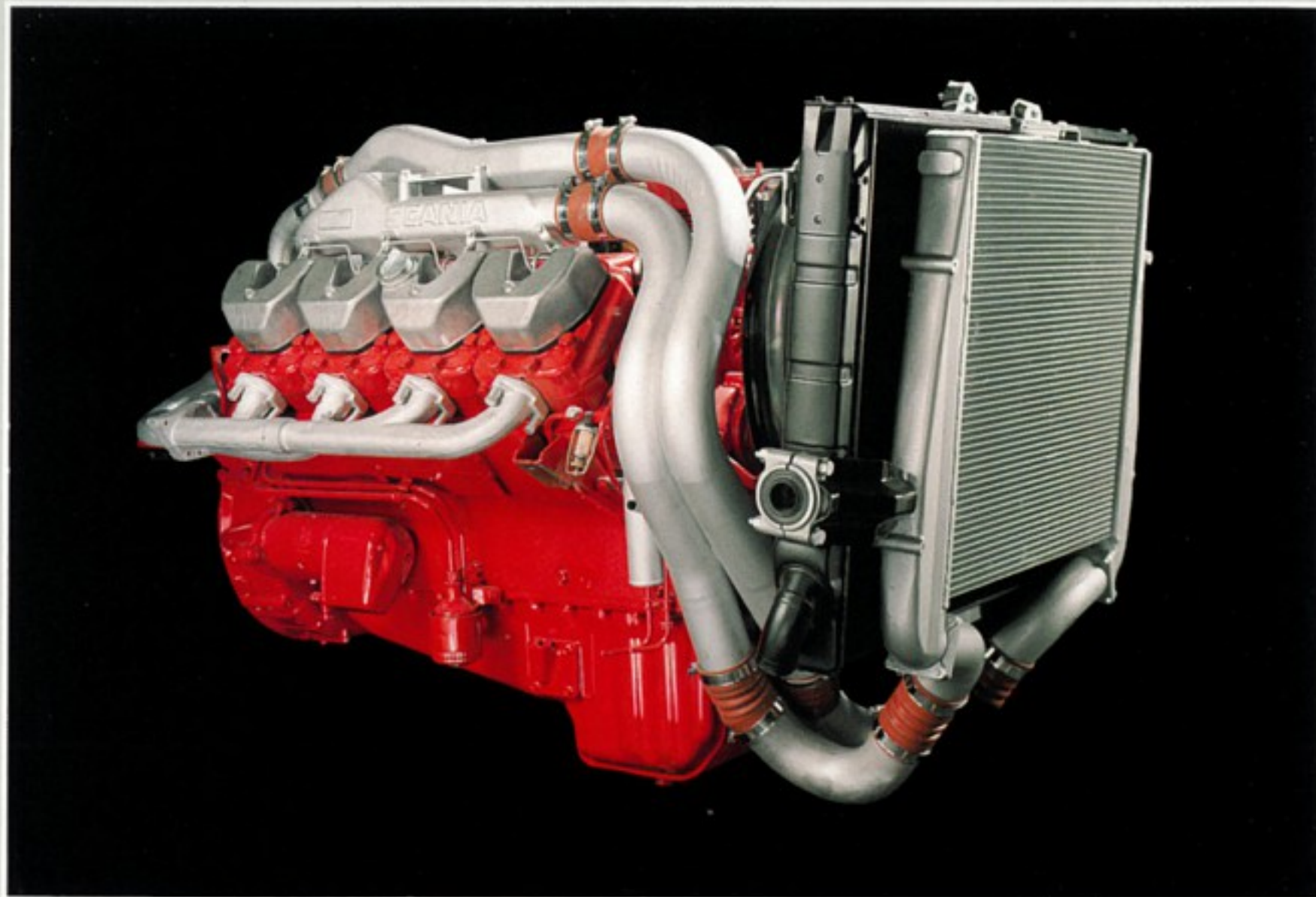

De intercoolermotor DSC14 met turbo-intercooling.



Grote kantelhoek voor een goede bereikbaarheid.

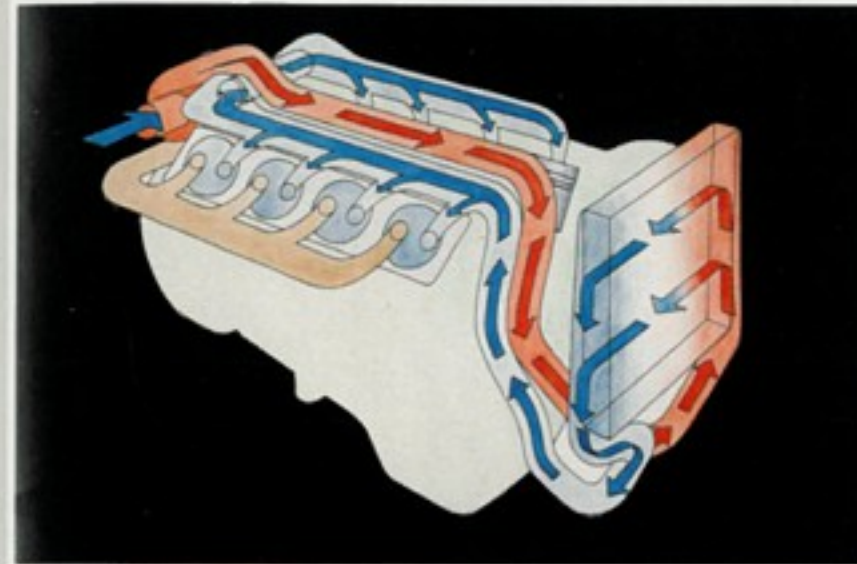

Scania turbo-intercooling.

## Motor en aandrijving voor langdurende zwaar werk

Lange-afstandstransporten en zware machinetransporten stellen extra hoge eisen aan de motor, de aandrijving en de remmen.

De Scania R142, verkrijgbaar in drie chassis-klassen, een groot aantal wielconfiguraties, met twee bijzonder effectieve V8-motoren en een aandrijving die door Scania zelf is geconstrueerd en geproduceerd, voldoet aan deze eisen.

Bekijken we eerst de motoren: 394 pk voor veeleisende wegtransporten, of een krachtbron van 420 pk voor het allerzwaarste werk. Beide hebben turbo-intercooling, waardoor een hoger vermogen uit dezelfde hoeveelheid brandstof wordt verkregen en tevens een lager brandstofverbruik bereikt wordt.

Scania construeert en produceert ook de versnellingsbakken en achterassen zelf. Het resultaat is een compromisloze, perfect afgestemde aandrijving.

De 10-versnellings-rangebak heeft een lage achteruit en eerste versnelling, waardoor het manoeuvreren wordt vergemakkelijkt. Een gemakkelijk en eenvoudig schakelpatroon met weldoordachte versnellingsstappen zorgt voor comfortabel rijden.

De meest gebruikelijke combinatie in het internationale verkeer is een twee-assige trekker met oplegger. Daarom wordt de Scania R142 MA 4x2 kant en klaar door de fabriek geleverd – in verschillende wielbases. Platform, handgrepen, werklamp en hulpframe worden standaard in de fabriek gemonteerd. Dit geldt niet voor de opleggerkoppeling, aangezien de klant die liever zelf kiest.

De R142 M 6x2 is een drie-assige variant met sleepas, bestemd voor de weg. Deze constructie maakt optimale combinaties mogelijk en spaart bovendien gewicht.

Scania's remsysteem is ruim bemeten, met een behoorlijke compressor-capaciteit en het kan worden voorzien van ABS, dat het gevaarlijke blokkeren van de wielen volledig onmogelijk maakt. Dit ruim bemeten, sterke remsysteem vermindert de kans op oververhitting, is zeer veilig en heeft een lange levensduur.

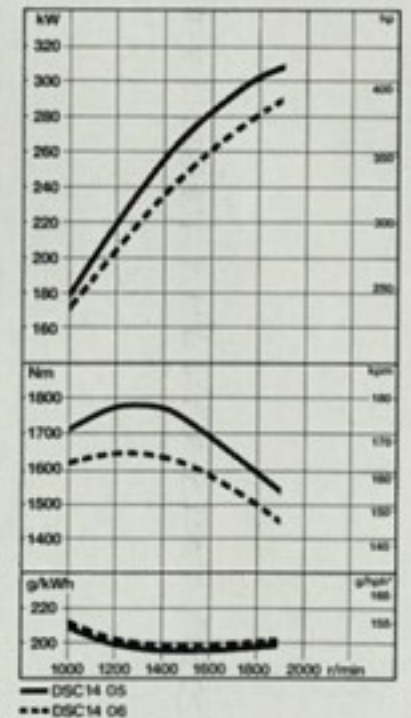

Scania trekkerchassis MA 4x2.

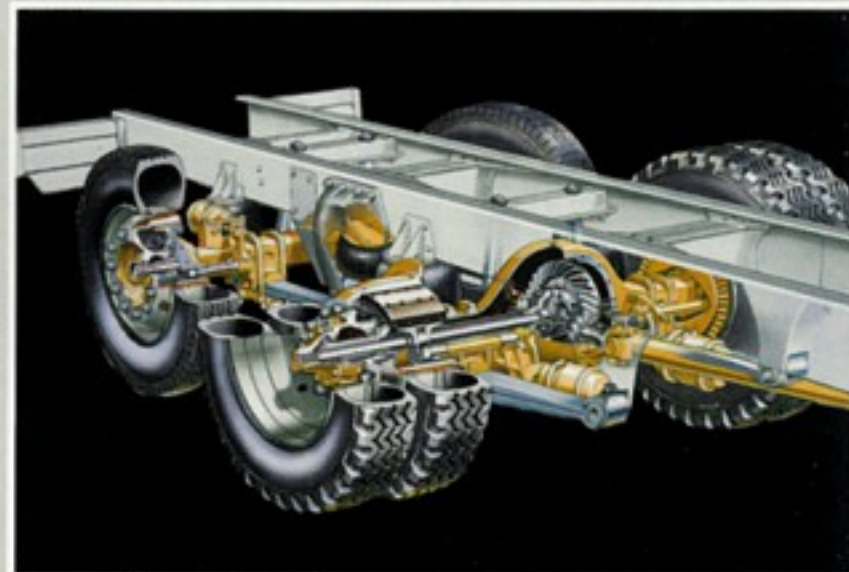

Sleepas-bogie met luchtvering.

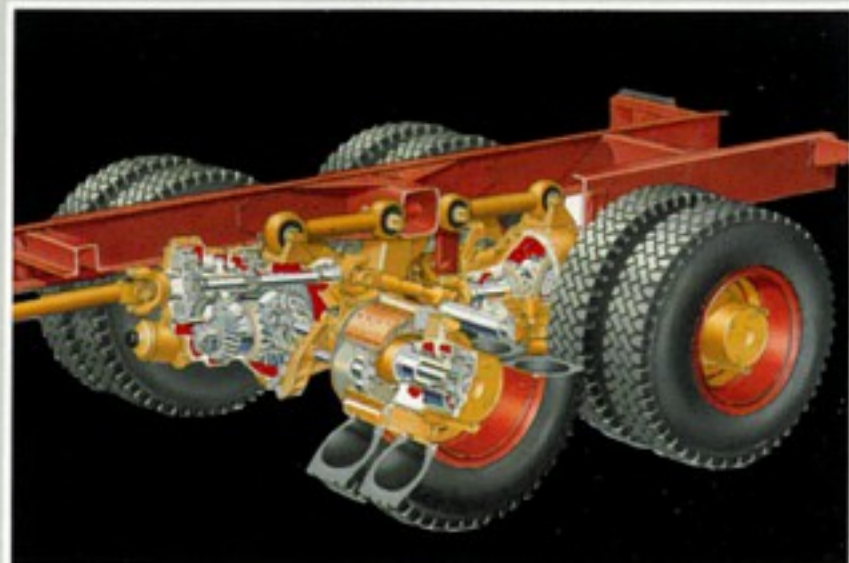

Tandembogie met naafreductie.



Rangebak GR871.

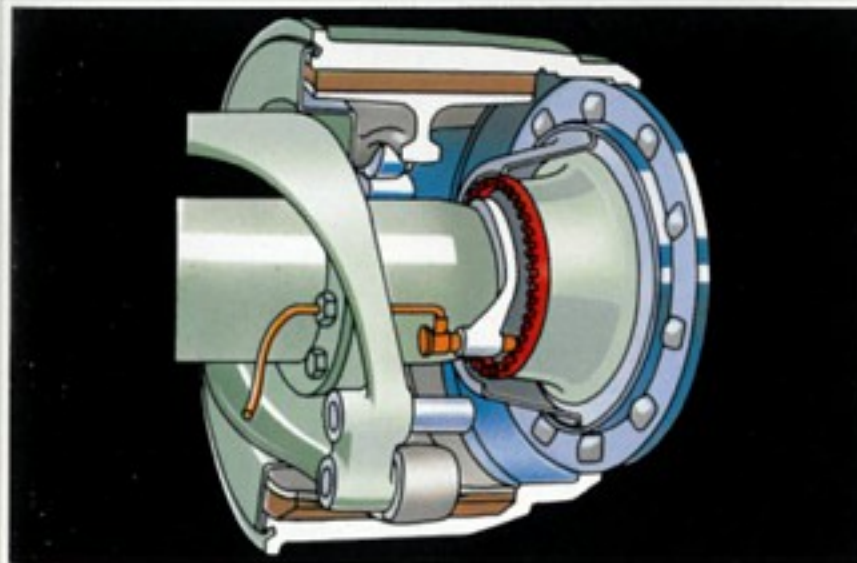

Blokkeervrije remmen (ABS).





De R142 heeft de kracht van het Scania programma als basis.

Omdat elke vrachtwagen geschikt moet zijn voor zijn taak, biedt het Scania programma het perfecte alternatief voor elk middelzwaar en zwaar transport. En het Scania programma biedt meer dan alleen een ruime keuze.

Een geavanceerd modulensysteem zorgt ervoor, dat minder onderdelen nodig zijn voor meerdere vrachtwagen typen. Dit vereenvoudigt de service, zorgt dat er vrijwel altijd onderdelen voorhanden zijn en vermindert de kosten. Omdat wij het hele gamma zelf construeren, ontwikkelen en produceren, kunnen we de kwaliteit en bedrijfszekerheid tot in het kleinste detail garanderen – voor een volledig programma met onbegrensde mogelijkheden.

In de brochure „Scania. De kracht van een onovertroffen combinatie” worden het programma en onze techniek uitvoerig beschreven. Gedetailleerde technische specificaties geven de nauwkeurige gegevens van alle modellen.

Voor ons betekent totaalrendement meer dan de juiste wagen voor het juiste werk: de klant wordt met raad en daad terzijde gestaan bij het specificeren van de juiste wagen. Bestuurdersopleiding, een internationaal servicenet, service met garantie, een uitvoerig accessoire-programma, originele onderdelen en ruilcomponenten met garantie en een pasklaar service- en onderhoudsprogramma zijn goede voorbeelden van de manier, waarop wij een vrachtwagen veranderen in een renderende onderneming op wielen.

Scania staat voor meer.

# SCANIA



Scania streeft onverminderd naar verdere ontwikkeling en verbetering en behoudt zich het recht voor, zonder mededeling vooraf, specificaties te wijzigen. Voertuigen zijn niet altijd in standaard uitvoering afgebeeld.