

Technische specificatie

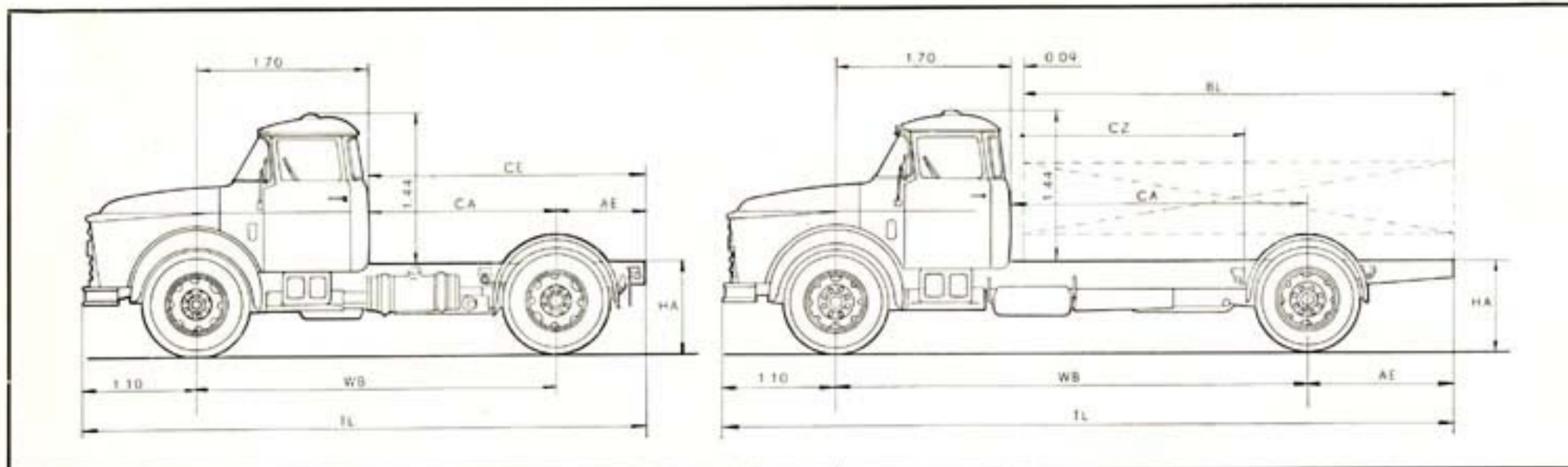

AFMETINGEN EN GEWICHTEN

TYPE	WB	TL	CA	AE	BL	CE	Oplegdruk	Maximum toelaatbare asdruk	Chassis-gewicht (*)	Treingewicht c.q. chassis draagvermogen
T 13 BA	3.47	5.48	1.77	0.91	—	2.68	5200	9400	2935	17500
T 13 DA	3.47	5.48	1.77	0.91	—	2.68	5150	9400	3000	17500
T 15/2 DD	3.47	5.48	1.77	0.91	—	2.68	6350	10800	3355	24000 (**)
A 13 BA	4.13	6.38	2.43	1.15	3.52	—	—	9400	3050	6350
A 13 BA	5.00	7.88	3.30	1.78	5.08	—	—	9400	3105	6295
A 13 DA	4.13	6.38	2.43	1.15	3.64	—	—	9400	3175	6125
A 13 DA	5.00	7.88	3.30	1.78	5.30	—	—	9400	3235	6165
A 16 DA	4.13	6.73	2.43	1.50	3.88	—	—	10800	3430	7370
A 16 DA	5.00	8.30	3.30	2.20	5.44	—	—	10800	3490	7310
A 16 BB	4.56	6.88	2.86	1.22	3.90	—	—	11500	3400	8100
A 16 BB	5.16	7.88	3.46	1.62	4.92	—	—	11500	3460	8040
A 16 DD	4.56	6.88	2.86	1.22	4.04	—	—	11500	3560	7940
A 16 DD	5.16	7.88	3.46	1.62	5.00	—	—	11500	3620	7880

(*) Exclusief cabine. (**) De treingewichten gelden voor chassis uitgerust met een schakelas, behalve voor type T 13. Afmetingen in meters. Gewichten in kilogrammen. De laadbaklengten (BL) zijn slechts als richtlijn gegeven.

MOTOREN

BA	Benzinemotor 135 pk/3500 omw/min Maximum koppel 32 kgm/1800 omw/min
BB	Benzinemotor 155 pk/3500 omw/min Maximum koppel 35 kgm/1800 omw/min
DA	Dieselmotor 105 pk/2500 omw/min Maximum koppel 31 kgm/1400 omw/min
DD	Dieselmotor 120 pk/2400 omw/min Maximum koppel 38.5 kgm/1400 omw./min.

VERSNELLINGSBAKKEN

4-versnellingsbak geplaatst in de truckchassis van de 13 serie.
5-versnellingsbak met 6.42 als eerste geplaatst in het T 13 BA chassis.
5-versnellingsbak met 7.57 als eerste geplaatst in de overige chassis.
„Overdrive“-versnellingsbak verkrijgbaar voor de dieselchassis.

OVERBRENGINGSVERHOUDINGEN

4-versnellingsbak	5-versnellingsbak	
	direct	overdrive
6.40	6.42	7.57
3.09	3.38	3.99
1.69	2.20	2.27
1.00	1.475	1.36
7.82	1.00	1.00
—	5.90	6.97

ASSEN

Enkelvoudige geheel vrijdragende DAF achteras.
13 serie, hypoïd verandering 5.67 of 7.2 : 1
T 15/2 en 16 serie, hypoïd verandering 6.16 of 7.2 : 1.

Eveneens is een schakelas leverbaar in de 15/2 en 16 serie, overbrenging
7.40—5.42 : 1
8.43—6.16 : 1

(Wijzigingen voorbehouden)