

DAF 2600

VOOR HET ZWAARSTE INTERNATIONALE TRANSPORT

De nieuwe 2600-serie, speciaal ontwikkeld voor het internationale transport met zijn steeds groter wordende afstanden en zijn steeds zwaarder wordende eisen, biedt onder de internationaal geldende bepalingen:

- een optimum aan laadvermogen en laadvolume
- optimale prestaties en economie
- uiterste doelmatigheid
- ongekend bedieningscomfort.

De als een echte „commandobrug” ontworpen cabine biedt een maximum aan comfort en veiligheid.

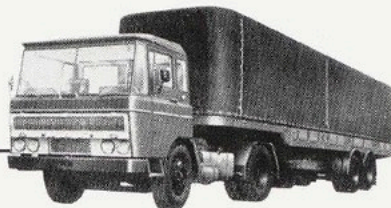
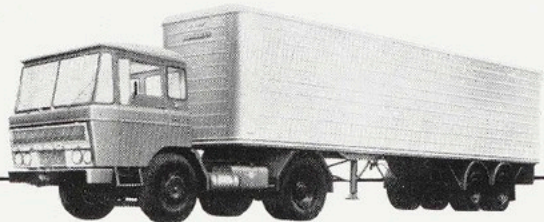

KENTEKEN VAN BETROUWBAARHEID

MODERN VEILIG DOELMATIG

DAF fabriceert zowel trekkende als getrokken voertuigen en verkeert in de unieke positie geheel complete combinaties te kunnen leveren, aangepast aan de praktijk van het zwaarste internationale vervoer.

Zijn prestaties dankt de 2600-serie vooral aan de formidabele krachtbron, de DP 680 motor.

| | |
|---------------------|----------------------|
| Type | 6 cilinder, diesel |
| Verbrandingssysteem | directe inspuiting |
| Cilinderinhoud | 11.1 l. |
| Maximum vermogen | 220 pk/2200 omw/min. |
| Maximum koppel | 81 mkg/1200 omw/min. |

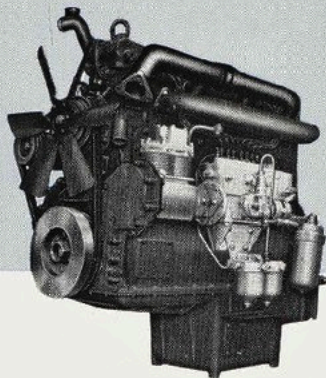

TECHNISCHE GEGEVENS

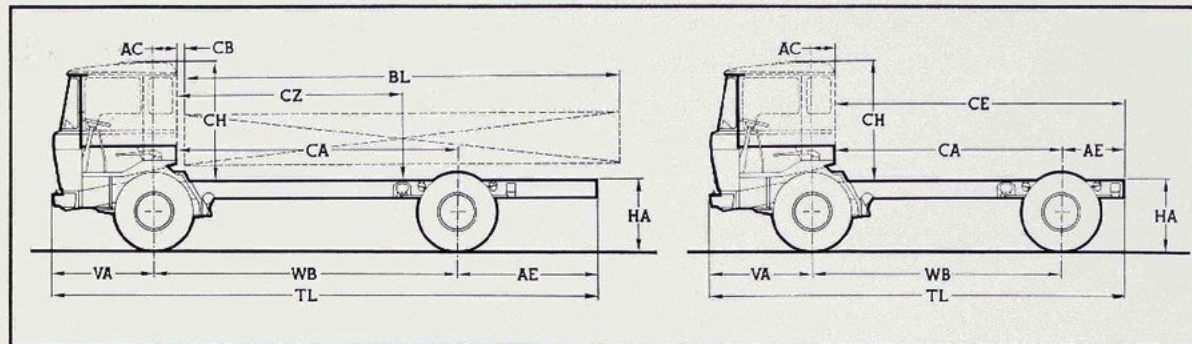

Afmetingen (m)

| WB | TL | VA | AE | AC | CA | CB | CE | CZ | BL | CH | HA |
|------|------|------|------|------|------|------|------|------|------|------|-------|
| 3.60 | 6.02 | 1.50 | 0.92 | 0.35 | 3.25 | 0.09 | 4.17 | 2.44 | 4.70 | 1.79 | 0.99* |
| 4.45 | 8.01 | 1.50 | 2.06 | 0.35 | 4.10 | 0.09 | — | 3.13 | 6.08 | 1.79 | 0.99 |

*) 0.97 voor T-serie

Gewichten

| | | | |
|----------------------------------|-----|-------|-------|
| Wielbasis | m | 3.60 | 4.45 |
| Max. toelaatbare asdruk voor | kg | 6000 | 6000 |
| achter ¹⁾ | kg | 10000 | 10000 |
| totaal | kg | 16000 | 16000 |
| Eigengewicht chassis met cabine | kg | 5900 | 6170 |
| Bruto laadvermogen ²⁾ | kg | 10100 | 9830 |
| Maximum oplegdruk ³⁾ | kg | 10100 | — |
| Maximum treingewicht | ton | 32-36 | 32-36 |

- 1) In Nederland wettelijk beperkt tot 8000 kg.
- 2) Bij de aanbevelen BL van 4.70 m voor WB 3.60 m en 6.08 m voor wielbasis 4.45 behoren voor Nederland bruto laadvermogens van resp. 7750 kg en 7280 kg
- 3) In Nederland beperkt tot 8100 kg.

Chassis

Electrisch gelast, U-vormige hoofdliggers.
Afmetingen 260 x 75 x 7 mm

Koppeling

Enkelvoudige droge plaat Diameter 16 1/2"

Versnellingsbak

6 versnellingen, constant-mesh
Overbrengingsverhoudingen 5.88/3.44/2.36/1.52/1.00/0.72/A 5.02 : 1

Achteras

Vrijdragend met dubbele reductie, kroonwiel en pignon met hypoid-vertanding
Overbrengingsverhouding 7.78 : 1
Alternatief 8.69 : 1

Vering

Lange, soepele half elliptische veren.
Afmetingen voor 1600 x 100 mm
achter 1600 x 100 mm
Hulpveer 1050 x 100 mm (niet voor T-serie)
Telescoopschokbrekers op de vooras.

Banden en wielen

Banden 12,00 x 20
Wielen 8.5 x 20 (10-gaats)

Stuurinrichting

Hydraulisch bekrachtigd.

Remsysteem

Luchtdruk-mechanisch. Gescheiden over vóór- en achteras.

Tegen prijsverhoging leverbaar

Cabine de luxe. Bedden in cabine. Cabineverwarming etc.

(Wijzigingen voorbehouden)



VAN DOORNE'S AUTOMOBIELFABRIEK N.V. EINDHOVEN TELEFOON 04900-62062

