

# L/LA/LS/LAS 1924

Mercedes-Benz



240 DIN-pk - 177 KW  
Mercedes-Benz motor  
met rechtstreekse inspuiting.  
Totaal gewicht op de grond  
zonder aanhangwagen : 19 t  
Totaal treingewicht : 40 t



**AUTOLIT**



Automobile - Truck - Motorcycle 1900 to Present  
ORIGINAL Sales Brochures, Manuals, Books, Posters,  
Catalogs, and MUCH More. World's largest selection!

**Gebouwd om  
uitzonderlijke  
prestaties  
te leveren**

Het chassis van de L 1924 heeft een bruto laadvermogen van bijna 13 t. De sobere concepcie van het buitengewoon robuuste ladder-frame veroorzaakt het moneren van de meest diverse karrassenleën. Zelfs bij het vervoer van lichte goederen kan het hoog nuttig laadvermogen van het chassis ten volle worden benut dank zij de grote laadlengte.

**Trekkers voor oplegger**  
Wanneer het om voligheid gaat, laten de ingenieurs van Mercedes-Benz niets aan het toeval over. De Mercedes-Benz trekkers voor oplegger zijn immers geen laadbakchassis die werden verkort, maar wel chassis, die met het oog op hun gebruik, speciaal werden bestudeerd en getoet en dit zowel wat het kader, de ophanging als de rompen betreft.



**AUTOLIT**



Automobile - Truck - Motorcycle 1900 to Present  
ORIGINAL Sales Brochures, Manuals, Books, Posters,  
Catalogs, and MUCH More. World's largest selection!

## Het sterke chassis

De solide U-geprofileerde langsliggers voorzien van geklonken dwarsbalken bezitten een grote torsie-elasticiteit. De voorste dwarsbalk is uitgerust met een bevestigingshek en sleephaak. Motorblok en versnellingsbak rusten op rubberen geluiddempers.

### Trekkers voor oplegger met speciaal dubbel chassis

Het speciaal dubbel chassisraam (met bevestiging voor het koppelingszadel) verhoogt de buigsterkte, zorgt voor een gelijkvormige belasting van het chassisraam en voorkomt het monteren van een hulpram.

Het is het uitzonderlijk robuuste chassis dat deze vrachtwagen zijn stevigheid en zijn lange levensduur veroorzaakt. Het heeft krachtreserves in overvloed.

### Veilige wegligging

De verschillende onderdelen der ophanging werden onderling zodanig op elkaar afgestemd, dat deze vrachtwagens een ongevoelbaar hoog comfort bieden en een buitengewone wegligging bezitten. Lange en sterke bladveren en schokdempers op de vooras; lange en sterke bladveren en compensatie veren; stabilisatoren op de LS (voor en achter).

### LS met stabilisatoren

De LS 1024 en LAS 1924 is in serie uitgerust met stabilisatoren op voor- en achteras.

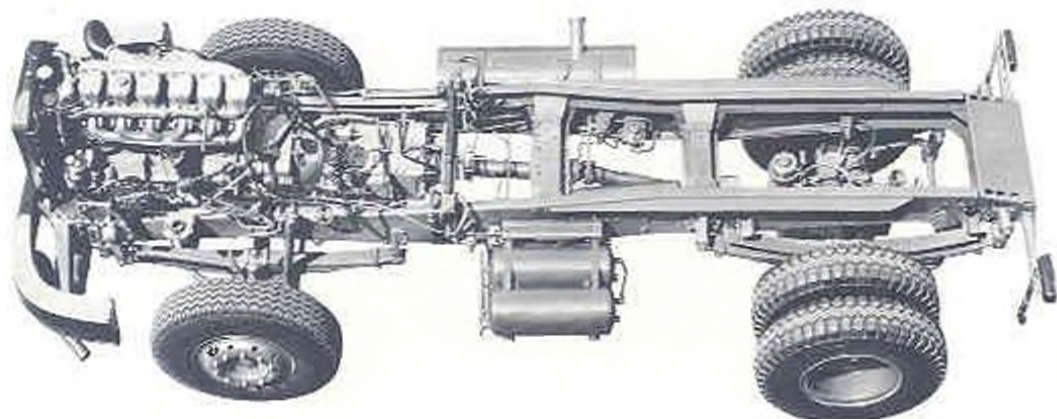

### Betrouwbare remmen

Drie onafhankelijke remsystemen bieden een maximum aan veiligheid. Veiligheid voor de chauffeur, het voertuig, de lading. Zelfs in uiterste gevallen, bij lange stelloafstanden, blijven ze al even doeltreffend werken zodat de bestuurder steeds meester van zijn voertuig blijft.

### Voetrem

Pneumatische rem die op alle wielen werkt. Op aanvraag aansluitklep aan de voorkant.

### Handrem

Mechanische ratelrem op de achterwielen. Aansluitklep voor aanhangwagens.

### Grote remoppervlakte

Totale remoppervlakte: 3.835 cm<sup>2</sup> (netto).

### Motorrem

Pneumatische bediening; elektrische bediening mogelijk van de aanhangrem.

### Zeer gewillige stuurinrichting

ZF-stuurinrichting met hydraulisch bevoelen stuuras. Vergt niet de minste inspanning; zorgt voor een goede hanterbaarheid.

# AUTOLIT



Automobile - Truck - Motorcycle 1900 to Present  
ORIGINAL Sales Brochures, Manuals, Books, Posters,  
Catalogs, and MUCH More. World's largest selection!

**Vrij uitzicht**  
**Meer ruimte**  
**Meer comfort**  
**Meer veiligheid**

Ruime kabine voor alle Mercedes-Benz vrachtwagens met half-voorslagvoeren kabine. Een vrachtwagen besturen, is een grote verantwoordelijkheid dragen. Onze ingenieurs weten dit en trachten het comfort en de veiligheid van de kabine steeds te verbeteren, ja zelfs aan speciale eisen te beantwoorden. Alle half-voorslagvoeren Mercedes-Benz kabinen zijn truks van het « hoge » type. Dit betekent meer ruimte, meer licht en lucht, een betere uitkijk naar alle zijden.

Komen daar nog bij 12 mist te versuimen voortelen : ruitenprofiel, ruitenwaaier die een oppervlakte bestrijkt welke met 35 % werd verhoogd en die met een krachtiger motor werd uitgerust. Trillingen in achteruitkijkspiegels langs de buitenkant, voorzien van een nieuwe bevestiging. Tweede zandklep.



**AUTOLIT**



Automobile - Truck - Motorcycle 1900 to Present  
 ORIGINAL Sales Brochures, Manuals, Books, Posters,  
 Catalogs, and MUCH More. World's largest selection!