

# КАРЬЕРНЫЕ САМОСВАЛЫ С ЖЁСТКОЙ РАМОЙ



САМОСВАЛЫ ДЛЯ **ДАЛЬНИХ РАССТОЯНИЙ**

**САМОСВАЛЫ С ЖЁСТКОЙ РАМОЙ**

# ЖЕСТКИЕ ПО НАЗВАНИЮ, УНИ ПЕРЕВОЗИТЕ БОЛЬШЕ ЗА МЕН

02

В нашу линейку самосвалов заложен идеальный баланс мощности, силы и впечатляющего привода в сочетании с оптимальным распределением веса, чтобы Вы могли перевозить больше за меньшее время. Среди наших моделей: TR45, TR60, TR70 и TR100, обязательно найдется самосвал, который Вам подойдет.

**СОЛИДНАЯ РЕПУТАЦИЯ, ПОСТРОЕННАЯ НА НАДЕЖНОСТИ**

## НАША ПРОДУКЦИЯ

**TR45**



МАКС. ПОЛЕЗНАЯ НАГРУЗКА, метр. тонн (тонн США)  
41 (45)

ВМЕСТИМОСТЬ с "горкой", М³ (ярд³)  
26 (34)

МОЩНОСТЬ ДВИГАТЕЛЯ, кВт (л.с.)  
392 (525)

**TR60**



МАКС. ПОЛЕЗНАЯ НАГРУЗКА, метр. тонн (тонн США)  
54.5 (60)

ВМЕСТИМОСТЬ с "горкой", М³ (ярд³)  
35 (46)

МОЩНОСТЬ ДВИГАТЕЛЯ, кВт (л.с.)  
522 (700)

**TR70**



МАКС. ПОЛЕЗНАЯ НАГРУЗКА, метр. тонн (тонн США)  
65 (72)

ВМЕСТИМОСТЬ с "горкой", М³ (ярд³)  
41.5 (54.3)

МОЩНОСТЬ ДВИГАТЕЛЯ, кВт (л.с.)  
567 (760)

Указанные параметры стандартной конфигурации могут меняться в зависимости от выбранных опций и/или местных стандартов.

# УНИВЕРСАЛЬНЫЕ ПО ПРИРОДЕ НАШИЕ СРЕДСТВА

03



## TR100



**МАКС. ПОЛЕЗНАЯ НАГРУЗКА, метр. тонн (тонн США)**  
91 (100)

**ВМЕСТИМОСТЬ с "горкой", М³ (ярд³)**  
55.5 (72.6)

**МОЩНОСТЬ ДВИГАТЕЛЯ, кВт (л.с.)**  
783 (1050)

## СОДЕРЖАНИЕ

История	04
Самосвалы с жесткой рамой	06
Производительность	08
Общее описание	10
Технические характеристики	12
Преодоление уклонов и замедление	20
Оборудование	25

# САМОСВАЛЫ ДЛЯ ДАЛЬНИХ РАССТОЯНИЙ

## ПЕРЕДОВЫЕ РЕШЕНИЯ ПО ТРАНСПОРТИРОВКЕ ПОРОДЫ

04

История компании Terex Trucks начинается в 1934 году с создания первого в мире самосвала повышенной проходимости. Революционная концепция позволила предложить простое и прагматичное решение для промышленного перемещения грузов в самых разных сферах в горнодобывающей и строительной промышленности.

Наше производство в Мазервелл, Шотландия, функционирует с 1950 г. и ориентировано исключительно на выпуск техники Terex Trucks. Мы по-прежнему нацелены на инновационную технику, которая выдержит испытание временем, так как в ее основе все те же надежные принципы. Неудивительно, что профессиональные пользователи во всем мире уверены, что наши сочлененные и жесткорамные самосвалы гарантируют

необходимую производительность, работая в самых тяжелых условиях - под палящим солнцем пустыни или в ледяном арктическом холоде.

Мы гордимся нашей историей, техническим опытом и эффективным конструктивным исполнением. Все это вы можете видеть в наших жесткорамных самосвалах. Благодаря нашему наследию мы можем обеспечить продуктивность работы с минимальными простоями и максимальной окупаемостью инвестиций, где бы ни работали наши самосвалы - в карьерах или рудниках. Это, в сочетании с послепродажной поддержкой клиентов на конкурентоспособных условиях, гарантирует, что ваша техника будет способна перевозить больше и дальше за меньшие средства.

### TIMELINE



**1934**

Грузовик модели 1Z truck – считается первым самосвалом-внедорожником.



**1950**

Создание в Мазервелле, Шотландия, филиала Euclid Great Britain, который начал проектирование и изготовление самосвалов повышенной проходимости.



**1968**

Вывод активов компании General Motors из торговой марки Euclid, переименование оставшегося подразделения техники для производства земляных работ в Terex – от латинского «terra» (земля) и «tex» (король); представление самосвалов серии 33 Series.

**1998**

С представлением новой серии самосвалов Terex белого цвета, в производство запущены как жесткорамные, так и шарнирно-сочлененные линейки самосвалов.

**2014**

Приобретение компанией Volvo Group у Terex Corporation и Terex Trucks линейки карьерных самосвалов повышенной проходимости. Формирование подразделения строительной техники Volvo.

**СЕГОДНЯ**

Все самосвалы Terex изготавливаются в Шотландии, мы гордимся тем, что смогли объединить наше инженерное наследие, технический опыт и современные технологии. Чтобы соответствовать требованиям наших профессиональных пользователей, мы постоянно вносим технологические улучшения для предоставления высококачественного, надежного и производительного оборудования для трудоемких строительных работ, а также работ в карьерах или на рудниках.

# **ПЕРЕВОЗЯТ БОЛЬШЕ ПОТРЕБЛЯЮТ МЕНЬШЕ**

06

**НАШИ ЖЕСТКОРАМНЫЕ САМОСВАЛЫ СКОНСТРУИРОВАНЫ ТАКИМ ОБРАЗОМ, ЧТОБЫ ПРЕДОСТАВИТЬ ВАМ САМУЮ ЭФФЕКТИВНУЮ И ПРОДУКТИВНУЮ ТЕХНИКУ, АКТИВНО РАБОТАЮЩУЮ НА СНИЖЕНИЕ ЭКСПЛУАТАЦИОННЫХ ЗАТРАТ. ОПЕРЕЖАЯ КОНКУРЕНТОВ, МЫ ОБЕСПЕЧИВАЕМ ВАШ ПОДЪЕМ И РАСШИРЕНИЕ ВОЗМОЖНОСТЕЙ.**

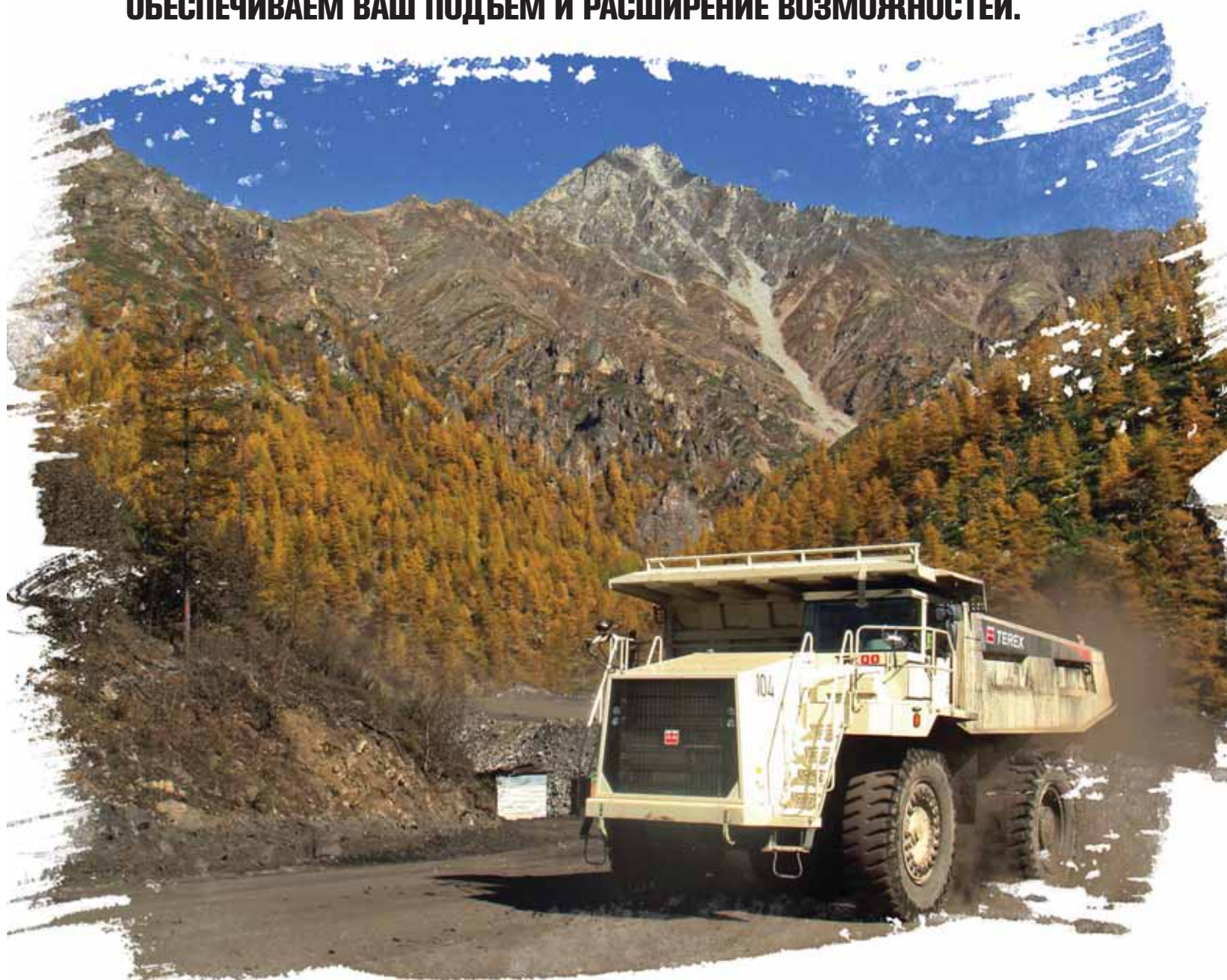

## Двойная система замедления за счет тормозного механизма и трансмиссионного ретардера:

Возможность использования трансмиссионного замедления в дополнение к традиционной тормозной системе в различных условиях обеспечивает превосходную управляемость, сокращает время транспортного цикла и снижает эксплуатационные затраты. Использование трансмиссионного ретардера продлевает срок службы основной тормозной системы самосвала. Выпуская единственный жесткорамный самосвал на рынке, оборудованный трансмиссионным ретардером в стандартной комплектации всех наших моделей, мы предлагаем Вам еще один способ снижения эксплуатационных затрат и повышения коэффициента технической готовности машины.

## Простая, зарекомендовавшая себя конструкция:

Наши простые и прочные конструкции доказали свою эффективность в разнообразных производственных условиях. Рамная конструкция обладает запасом прочности, значительно превышающим показатели, требуемые, чтобы выдерживать нагрузки, возникающие при продвижении по неровной поверхности с высоким сопротивлением качению. Наша техника – это долгий срок службы и минимальные требования к обслуживанию для оптимальной производительности и снижения эксплуатационных затрат.

## Колеса:

Благодаря оптимальному весу и его распределению жесткорамные самосвалы Terex Trucks обеспечивают продуктивную эксплуатацию на протяжении всего срока службы шин, сокращение затрат на топливо и снижение негативного воздействия транспортных дорог.\*\*

\*\* При условии соблюдения рекомендаций по техническому обслуживанию и эксплуатации техники.



# ЗАГРУЗКА ЗА ЗАГРУЗКОЙ, ПОВЫШАЯ ПРОИЗВОДИТЕЛЬНОСТЬ

08

## Ходовая часть

Ходовая обеспечивает высокую производительность и лучшее в своем классе тяговое усилие. Благодаря этому достигается отличная производительность на крутых склонах и при плохих грунтовых условиях. Вес, мощность и передаточные числа планетарных редукторов нашей техники сбалансированы, чтобы обеспечить эффективную передачу тягового усилия на колеса в любых рабочих условиях.



Коробка передач  
Allison 6620

## Коробка передач

Планетарная передача и встроенный в трансмиссию ретардер обеспечивают замечательное плавное переключение передач для великолепной динамики и ускорения, в какой бы области не использовался самосвал. Разработанная с целью обеспечения высокой производительности и комфорта для водителя, трансмиссия легко адаптируется под любые условия работы.

## Двигатель

Применяемые долговечные и надежные двигатели большой мощности откалиброваны в зависимости от предполагаемой области применения самосвала, что обеспечивает их оптимальный крутящий момент, высокую силу тяги и надежность. Электронная система управления (MTU)\* и конструкция цилиндра позволяют оптимизировать процесс сжигания топлива, обеспечивая таким образом наилучшую передачу мощности и экономию топлива.



Двигатель  
Cummins QSK19

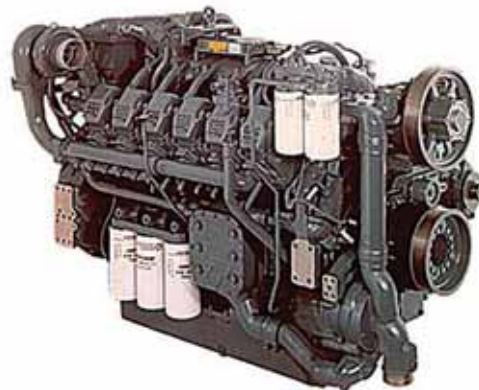

Двигатель  
MTU12V20009

\* только в моделях TR100DD и TR70DD.



## Гидравлика

Удобные в обращении механизмы управления снижают утомляемость водителя, а аккумулятор рулевой системы обеспечивает ровное управление вне зависимости от частоты вращения двигателя. При необходимости основная гидравлическая система (рулевое управление и система торможения) принудительно приводится в действие за счет азотных аккумуляторов. Независимые контуры передней и задней тормозных систем, включающие азот/гидравлические аккумуляторы для мгновенного торможения в экстренных ситуациях, обеспечивают высокий уровень безопасности и защиты техники.



## Техническое и сервисное обслуживание

Многочисленные преимущества легкодоступной и эффективной конструкции наших самосвалов сводят простои и эксплуатационные затраты к минимуму, максимально увеличивая при этом производительность техники. Безопасное техническое обслуживание без необходимости возведения или организации каких-либо временных конструкций возможно благодаря удобному доступу к точкам обслуживания. В свою очередь простая система диагностики обеспечивает минимизацию времени, необходимого для проведения техобслуживания.



09

## Комплектующие утвержденные заводом Terex Trucks

Во избежание незапланированного простоя, а также для снижения эксплуатационных затрат, послепродажное обслуживание Terex Trucks предлагает только утвержденные заводом запчасти. Совместимые, проверенные комплектующие, отвечающие нормам безопасности, обеспечивают максимальную производительность, эффективность и срок службы самосвалов.

В производстве наших комплектующих используются самые современные технологии и материалы, также обеспечивается гарантийное обслуживание. Благодаря этому Ваши самосвалы будут готовы к работе, когда они Вам нужны.



# ОРИЕНТАЦИЯ НА РЕЗУЛЬТАТ

10

## Конструкция

Для максимального увеличения доходности по Вашим инвестициям: простое техническое обслуживание и эксплуатация, обеспечиваемые простой и прочной конструкцией, надежность которой проверена временем.

## Кабина водителя

Просторная кабина с эргономичной планировкой обеспечивает безопасную, комфортную и эффективную эксплуатацию. Бортовая система диагностики позволяет быстрее производить поиск неисправностей.

## Двигатель

Благодаря эффективному потреблению топлива и низкокзатратной эксплуатации, наши двигатели с высокими эксплуатационными характеристиками позволяют добиться великолепной продуктивности.

## Шасси

Наши уже зарекомендовавшие себя прочные и надежные конструкции обеспечивают повышенную устойчивость и долговечность даже в самых неблагоприятных условиях работы.



### Кузов

Благодаря системе подогрева кузова выхлопными газами, входящей в базовую комплектацию, обеспечивается полная разгрузка и повышенная продуктивность самосвала. Кузов большой вместимости, стойкий к абразивному истиранию, обладает великолепными свойствами удержания груза.

### Баланс

Благодаря идеально выверенному балансу эффективной мощности, передаточного коэффициента и распределения веса Ваш самосвал от компании Terex может перевозить больше, быстрее и эффективнее.

### Шины

Идеальное распределение веса снижает динамическую и иные нагрузки, продлевая срок службы шин, что дополнительно уменьшает Ваши эксплуатационные расходы.

### Задний мост

Великолепное сцепление при любых условиях за счет высокоэффективной понижающей передачи трансмиссии.

### Коробка передач

Плавное переключение планетарной коробки передач фирмы Allison со встроенным гидравлическим ретардером в стандартной комплектации увеличивает срок службы основной тормозной системы и обеспечивает отличную продуктивность и управляемость. Два режима переключения передач гарантируют эффективную передачу крутящего момента трансмиссии.

### Задние тормозные механизмы

Многодисковые тормозные механизмы с принудительным охлаждением, внутренний отказобезопасный поршень аварийного/стояночного тормоза и ретардер задних колес обеспечивают безопасную эксплуатацию и долгий срок службы техники.



TR45

TR60

**ДВИГАТЕЛЬ**

Двигатель	Cummins QSK19-C525	Cummins QSK19-C700
Тип	Четырехтактный, сертифицированный по уровню вредных выбросов, с топливным аккумулятором высокого давления (TR45 и TR60), дизельный, с прямым впрыском, жидкостным охлаждением, турбонаддувом и промежуточным охладителем воздуха	
Число и расположение цилиндров, л (дюймы <sup>3</sup> )	6, рядное	6, рядное
Рабочий объем цилиндра, л (дюймы <sup>3</sup> )	19 (1,150)	19 (1,150)
Диаметр цилиндра x Ход поршня, мм (дюймы)	159 x 159 (6,25 x 6,25)	159 x 159 (6,25 x 6,25)
Полная мощность, кВт (л.с.) / об/мин	392 (525) @ 2000	522 (700) @ 2000
Полезная мощность, кВт (л.с.) / об/мин	370 (495) @ 2000	481 (645) @ 2000
Максимальный крутящий момент, Н-м (фунт-сила-фут) / об/мин.	2407 (1775) @ 1500	2981 (2199) @ 1500
Стандарт определения полной мощности	SAE J1995	SAE J1995
Уровень вредных выбросов двигателя	Соответствует стандарту США EPA Tier 3/директиве по внедорожным самоходным машинам CARB MCH 40 CFR 89, класс 3	Соответствует стандарту США EPA Tier 3/директиве по внедорожным самоходным машинам CARB MCH 40 CFR 89, класс 3
Электрооборудование	24 В, отрицат. заземление. Две аккумуляторные батареи 12 В 180 А час. Электр. стартер 9 кВт (12 л.с.). Система пуска только на нейтральной передаче. Генератор переменного тока 70 А со встроенным регулятором напряжения.	
Высота над уровнем моря, при которой срабатывает электронная система снижения мощности, м (фт)	2743 (9000)	1524 (5000)

**КОРОБКА ПЕРЕДАЧ**

		Allison H5620AR, автоматическая		Allison H6620AR, автоматическая	
Установка		Смонтирована в средней части рамы для облегчения доступа. Имеет встроенный гидротрансформатор, гидравлический ретардер и планетарные передачи. Автоматическое электронное управление с функцией плавного переключения. Автоматическая блокировка гидротрансформатора на всем диапазоне скоростей.			
Электронная система управления		CEC2		CEC2	
Скорости, км/час (миль/ч)	Передачи	Передний ход	Задний ход	Передний ход	Задний ход
	1	11,3 (7,0)	7,1 (4,4)	9,9 (6,1)	6,6 (4,1)
	2	16,8 (10,5)	12,9 (8,0)	14,6 (9,1)	11,8 (7,3)
	3	22,4 (13,9)		19,5 (12,1)	
	4	33,4 (20,8)		29,1 (18,1)	
	5	45,2 (28,1)		39,3 (24,4)	
	6	65,0 (40,4)		57,5 (35,7)	

**КОЛЕСА И ШИНЫ**

Шины	21.00-35	24.00-35
Ободья	15	17

Чтобы подобрать оптимальные шины для достижения требуемой производительности в т-км/ч (т-миль/ч) проконсультируйтесь с производителями шин

**AXLES**

Мосты повышенной прочности с полностью разгруженными полуосями, одноступенчатый центральный редуктором со спиральными зубьями и планетарными редукторами на каждом колесе		
	Стандартный	Стандартный
Передаточное число дифференциала	3,15:1	3,73:1
Передаточное число планетарного редуктора	5,66:1	5,80:1
Общее передаточное число привода на ведущие колеса	17,83:1	21,63:1

## TR70

## TR100

## TR100D

Detroit Diesel/MTU-2000TA	Cummins KTA38-C	Detroit Diesel/MTU-2000TA
Четырехтактный, сертифицированный по уровню вредных выбросов, дизельный, с прямым впрыском, жидкостным охлаждением, турбонаддувом и промежуточным охладителем воздуха		
V12	V12	V16
24,0 (1,464)	37,8 (2,300)	31,9 (1,945)
130 x 150 (5,11 x 5,91)	159 x 159 (6,25 x 6,25)	130 x 150 (5,11 x 5,91)
567 (760) @ 2100	783 (1050) @ 2100	783 (1050) @ 2100
511 (685) @ 2100	770 (1033) @ 2100	703 (943) @ 2100
3323 (2450) @ 1350	4631 (3515) @ 1300	4461 (3290) @ 1350
SAE J1995	SAE J1995	SAE J1995
Соответствует стандарту США EPA Tier 2/директиве по дорожным самоходным машинам CARB MOH 40 CFR 89, класс 2	Не сертифицирован	Соответствует стандарту США EPA Tier 2/директиве по дорожным самоходным машинам CARB MOH 40 CFR 89, класс 2
24 В, отрицат. заземление. Две аккумуляторные батареи 12 В, 200 А час. Электр. стартер 7,7 кВт (10 л.с.). Система пуска только на нейтральной передаче. Генератор переменного тока 100 А со встроенным регулятором напряжения.	24 В, отрицат. заземление. Две аккумуляторные батареи 12 В, 200 А час. Два электр. стартера 9 кВт (12 л.с.). Система пуска только на нейтральной передаче. Генератор переменного тока 70 А со встроенным регулятором напряжения.	24 В, отрицат. заземление. Две аккумуляторные батареи 12 В 200 А час. Электр. стартер 9 кВт (12 л.с.). Система пуска только на нейтральной передаче. Генератор переменного тока 100 А со встроенным регулятором напряжения.
3100 (10,170)	N/A	3100 (10,170)

Allison H6620AR, автоматическая		Allison H8610AR, автоматическая		Allison H8610AR, автоматическая	
Смонтирован в средней части рамы для облегчения доступа. Имеет встроенный гидротрансформатор, гидравлический ретардер и планетарные передачи. Автоматическое электронное управление с функцией плавного переключения. Автоматическая блокировка гидротрансформатора на всем диапазоне скоростей.					
CEC2		CEC2		CEC2	
Передний ход	Задний	Передний ход	Задний	Передний ход	Задний
9,5 (5,9)	7,4 (4,6)	8,2 (5,1)	6,0 (3,8)	8,2 (5,1)	6,0 (3,8)
14,2 (8,8)	11,0 (6,8)	15,0 (9,3)		15,0 (9,3)	
18,9 (11,8)		20,6 (12,8)		20,6 (12,8)	
28,2 (17,5)		26,5 (16,5)		26,7 (16,6)	
38,1 (23,7)		34,8 (21,6)		34,8 (21,6)	
57,0 (35,5)		47,6 (29,6)		48,5 (30,1)	

24.00 R35	27.00-49	27.00-49
17	19,5	19,5

Для подбора оптимального типа шин для достижения требуемой производительности в т-км/ч (т-миль/ч) проконсультируйтесь с производителями шин

Мосты повышенной прочности с полностью разгруженными полуосями, одноступенчатый центральный редуктором со спиральными зубьями и планетарными редукторами на каждом колесе				
Стандартный	Стандартный	Опция	Стандартный	Опция
3,73:1	2,16:1	2,16:1	2,16:1	2,16:1
5,80:1	13,75:1	10,50:1	13,75:1	10,50:1
21,63:1	29,70:1	22,68:1	29,70:1	22,68:1

TR45

TR60

**ПОДВЕСКА**

Передний мост	Независимая передняя подвеска производства компании Terex на двойных поперечных рычагах с автономным переменным ходом, азотно-масляными цилиндрами	
Задний мост	Азотно-масляные амортизаторы Terex с переменным ходом, А-образный подрамник и поперечная штанга стабилизатора	
Максимальная величина хода штока передней стойки, мм (дюймы)	251 (9.9)	251 (9.9)
Максимальная величина хода штока задней стойки, мм (дюймы)	192 (7.6)	192 (7.6)
Максимальное колебание заднего моста, градусы	± 6.5	± 6.5

**ТОРМОЗНАЯ СИСТЕМА**

	<p>Тормозная система с полностью гидравлическим приводом. Поршневой насос компенсации давления с приводом от коробки передач обеспечивает давление масла в рулевой и тормозной системах.</p> <p>Независимые передний и задний контуры.</p> <p>В каждом контуре имеется азотно-масляный аккумулятор, запасующий энергию для моментального торможения, также действующий в качестве аварийного источника питания</p>	
Тип передних тормозных механизмов	Сухие, дисковые	Сухие, дисковые
Диаметр переднего тормозного механизма, мм (дюйм)	660 (26)	710 (28)
Площадь передних тормозных накладок, см <sup>2</sup> (дюйм <sup>2</sup> )	1395 (216)	1395 (216)
Тип задних тормозных механизмов	Многодисковые тормоза Terex с принудительным масляным охлаждением	
Диаметр заднего тормозного механизма, мм (дюйм)	-	-
Площадь задних тормозных накладок, см <sup>2</sup> (дюйм <sup>2</sup> )	38,310 (5938)	47,151 (7308)
Стояночный тормоз	Задние тормозные механизмы затормаживаются поршнем с пружинным нагружением, воздействующим на диски. Растормаживание – гидравлическое.	
Вспомогательный тормоз	Кнопка стояночного тормоза приводит в действие электромагнитные клапаны рабочей и стояночной тормозных систем. Автоматически включается после остановки двигателя. Тормозная система соответствует требованиям стандарта ISO 3450.	
Ретардер	Рычаг управления задними дисковыми тормозами или гидравлическим трансмиссионным ретардером	

**РУЛЕВОЕ УПРАВЛЕНИЕ**

	<p>Независимая гидростатическая рулевая система с золотником с перекрытием, аккумулятором и поршневым насосом компенсации давления. Аккумулятор обеспечивает одинаковое усилие на рулевом колесе независимо от оборотов двигателя. В случае остановки двигателя аккумулятор обеспечивает примерно два поворота руля между крайними положениями. Контрольная лампа низкого давления загорается при давлении в системе ниже 82 бар (1190psi).</p> <p>Система рулевого управления соответствует требованиям стандарта ISO 5010.</p>	
Максимальный угол поворота управляемых колес, градусы	39	39
Радиус поворота по SAE, мм (фт-дюймы)	9475 (31-1)	9540 (31-4)
Радиус поворота по наружному габариту, мм (фт-дюймы)	10,500 (34-5)	10,600 (34-9)

**РАМА**

	<p>Закрытые лонжероны прямоугольного сечения, встроенный передний бампер, поперечины замкнутого контура и торсионы из стали с пределом текучести 290 МПа. Соединительные поперечины – стальные, литые, 655 МПа.</p>
--	---

**TR70****TR100****TR100D**

Независимая передняя подвеска производства компании Tereх на двойных поперечных рычагах с автономным переменным ходом, азотно-масляными цилиндрами

Азотно-масляные амортизаторы Tereх с переменным ходом, А-образный подрамник и поперечная штанга стабилизатора

235 (9.25)

235 (9.25)

235 (9.25)

193 (7.6)

175 (6.9)

175 (6.9)

± 7.5

± 7.0

± 7.0

Тормозная система с полностью гидравлическим приводом. Поршневой насос компенсации давления с приводом от коробки передач обеспечивает давление масла в рулевой и тормозной системах. Независимые передний и задний контуры.

Сухие, дисковые

Сухие, дисковые

Сухие, дисковые

710 (28)

965 (38)

965 (38)

2788 (432)

2015 (320)

2015 (320)

Многодисковые тормоза Tereх с принудительным масляным охлаждением

-

-

-

67,390 (10,445)

87,567 (13,573)

87,567 (13,573)

Задние тормозные механизмы затормаживаются поршнем с пружинным нагружением, воздействующим на диски. Растормаживание – гидравлическое.

Кнопка стояночного тормоза приводит в действие электромагнитные клапаны рабочей и стояночной тормозных систем. Автоматически включается после остановки двигателя.

Тормозная система соответствует требованиям стандарта ISO 3450.

Рычаг управления задними дисковыми тормозами или гидравлическим трансмиссионным ретардером

Независимая гидростатическая рулевая система с золотником с перекрытием, аккумулятором и поршневым насосом компенсации давления. Аккумулятор обеспечивает одинаковое усилие на рулевом колесе независимо от оборотов двигателя. В случае остановки двигателя аккумулятор обеспечивает примерно два поворота руля между крайними положениями. Контрольная лампа низкого давления загорается при давлении в системе ниже 82 бар (1190psi).

Система рулевого управления соответствует требованиям стандарта ISO 5010.

42

39

39

9760 (32-0)

12,230 (40-1)

12,230 (40-1)

11,200 (36-9)

12,650 (41-6)

12,650 (41-6)

Закрытые лонжероны прямоугольного сечения, встроенный передний бампер, поперечины замкнутого контура и торсионы из стали с пределом текучести 290 МПа.

Соединительные поперечины – стальные, литые, 655 МПа (95 000 фунт-сила/дюйм<sup>2</sup>).

TR45

TR60

**КУЗОВ**

	Пол с V-образным углублением по всей длине и встроенными поперечными ребрами жесткости прямоугольного сечения. Кузов обогревается выхлопными газами и опирается на упругие амортизирующие подушки	
Изнашивающиеся листы пола кузова	Из легированной стали Hardox (360-440 по Бриннелю) с повышенной стойкостью к абразивному истиранию, предел текучести – 1000 МПа (145 000 фунт-сила/дюйм <sup>2</sup> )	
Толщина листов:		
Пол, мм (дюймы)	19,0 (0,75)	19,0 (0,75)
Боковые борта, мм (дюймы)	10,0 (0,39)	10,0 (0,39)
Передний борт, мм (дюймы)	10,0 (0,39)	10,0 (0,39)
Объем кузова		
Геометрический, м <sup>3</sup> (ярд <sup>3</sup> )	19,6 (25,6)	26,0 (34,0)
С горной 2:1 (SAE), м <sup>3</sup> (ярд <sup>3</sup> )	26,0 (34,0)	35,0 (46,0)

**СИСТЕМА ПОДЪЕМА КУЗОВА**

	Два цилиндра подъема кузова установлены между лонжеронами. Цилиндры – двухступенчатые, с быстрым принудительным опусканием на второй ступени, плавающим положением относительно рамы и перекидным клапаном.	
Давление срабатывания предохранительного клапана, бар (PSI)	190 (2750)	16,0 (0,63)
Подача насоса, л/мин (галлон США)	227 (60) @ 2100	227 (60) @ 2100
Время подъема кузова, с	13	16,4
Время опускания кузова, с	9	16,3

**РАБОЧИЕ ПАРАМЕТРЫ**

Автомобиль в стандартной комплектации	л	л
Картер двигателя и фильтры	60,0 (15,9)	60,0 (15,9)
Коробка передач и фильтры	76,0 (20,1)	92,0 (24,3)
Система охлаждения	126,0 (32,0)	136,0 (36,0)
Топливный бак	606,0 (160,0)	606,0 (160,0)
Бак гидроусилителя руля	68,0 (18,0)	68,0 (18,0)
Система гидроусилителя руля (полный объем)	92,0 (24,3)	92,0 (24,3)
Бак системы подъема кузова	250,0 (66,0)	250,0 (66,0)
Бак системы подъема кузова и охлаждения тормозов (полный объем)	385,0 (101,7)	385,0 (101,7)
Планетарные редукторы (общий объем)	56,0 (14,8)	56,0 (14,8)
Дифференциал	60,0 (15,8)	60,0 (15,8)
Передняя стойка (каждая)	14,0 (3,7)	14,0 (3,7)
Задняя стойка (каждая)	17,0 (4,5)	17,0 (4,5)
Механизм отбора мощности	4,0 (1,0)	4,0 (1,0)



**TR70****TR100****TR100DD**

Пол с V-образным углублением по всей длине и встроенными поперечными ребрами жесткости прямоугольного сечения.  
Кузов обогревается выхлопными газами и опирается на упругие амортизирующие подушки

Из легированной стали Hardox (360-440 по Бриннелю) с повышенной стойкостью к абразивному истиранию, предел текучести –  
1000 МПа (145 000 фунт-сила/дюйм<sup>2</sup>).

19 (0,75)	19,0 (0,75)	19,0 (0,75)
10 (0,39)	10,0 (0,39)	10,0 (0,39)
10 (0,39)	10,0 (0,39)	10,0 (0,39)
29,0 (38,0)	41,6 (54,4)	41,6 (54,4)
41,5 (54,3)	55,5 (72,6)	55,5 (72,6)

**17**

Два цилиндра подъема кузова установлены между лонжеронами.  
Цилиндры – двухступенчатые, с быстрым принудительным  
опусканием на второй ступени, плавающим положением относительно рамы и перекидным клапаном.

190 (2750)	190 (2750)	190 (2750)
365 (97) @ 2100	365 (97) @ 2100	365 (97) @ 2100
13	16,3	16,3
11,5	18	18

л	л	л
33,0 (8,7)	134,0 (35,4)	108,0 (28,5)
85 (22,5)	100,0 (26,0)	100,0 (26,0)
236,0 (62,3)	304,0 (80,3)	276,0 (73,0)
938,0 (248,0)	1275,0 (336,8)	1275,0 (336,8)
61,0 (16,0)	61,0 (16,1)	61,0 (16,1)
92,0 (24,3)	72,0 (19,0)	72,0 (19,0)
258,0 (68,0)	297,0 (78,5)	297,0 (78,5)
432,0 (114,0)	557,0 (147,1)	557,0 (147,1)
43,0 (11,4)	57,0 (15,1)	57,0 (15,1)
52,0 (13,7)	61,0 (16,1)	61,0 (16,1)
25,0 (6,6)	27,0 (7,1)	27,0 (7,1)
21,0 (5,5)	18,0 (4,8)	18,0 (4,8)
4,0 (1,0)	1,5 (0,4)	1,5 (0,4)

**ГАБАРИТЫ, мм**

	<b>TR45</b>	<b>TR60</b>	<b>TR70</b>	<b>TR100</b>	<b>TR100DD</b>
A	4630 (15-2)	4980 (16-4)	5290 (17-4)	5935 (19-6)	5935 (19-6)
B	4370 (14-4)	4630 (15-2)	4940 (16-2)	4825 (15-10)	4825 (15-10)
C	585 (1-11)	660 (2-2)	685 (2-3)	815 (2-8)	815 (2-8)
D	2665 (8-9)	2580 (8-5)	2970 (9-9)	2945 (9-8)	2945 (9-8)
E	3325 (10-11)	3320 (10-11)	3660 (12-0)	3760 (12-4)	3760 (12-4)
F	3985 (13-10)	4060 (13-4)	4420 (14-6)	4570 (15-10)	4570 (15-10)
G	4 135 (13-7)	N/A	N/A	4700 (15-5)	4700 (15-5)
H	4245 (13-11)	4440 (14-7)	4570 (15-0)	4850 (15-11)	4850 (15-11)
I	4520 (14-10)	4820 (15-10)	N/A	5235 (17-2)	5235 (17-2)
J	1195 (3-11)	1425 (4-8)	1536 (5-0)	1635 (5-4)	1635 (5-4)
K	810 (2-8)	950 (3-1)	1080 (3-6)	1220 (4-0)	1220 (4-0)
L	450 (1-6)	600 (2-0)	600 (2-0)	755 (2-7)	755 (2-7)
M	1520 (5-0)	1380 (4-6)	1500 (4-11)	1755 (5-9)	1755 (5-9)
N	2710 (8-11)	2900 (9-6)	2995 (9-10)	3420 (11-3)	3420 (11-3)
O	4000 (13-1)	4450 (14-7)	4445 (14-7)	5080 (16-8)	5080 (16-8)
P	4240 (13-11)	N/A	N/A	N/A	N/A

**МАССА**

	<b>TR45</b>		<b>TR60</b>		<b>TR70</b>		<b>TR100</b>		<b>TR100DD</b>	
	кг	фунт	кг	фунт	кг	фунт	кг	фунт	кг	фунт
Автомобиль в стандартной комплектации										
Шасси с подъемным устройством	27,835	61,365	30,600	67,460	36,190	79,780	53,240	117,375	51,980	114,595
Стандартный кузов	9300	20,500	10,650	23,480	11,500	25,350	15,020	33,115	15,020	33,115
Собственный вес	37,135	81,870	41,250	90,940	47,690	105,140	68,260	150,490	67,000	147,710
Максимальная полезная нагрузка	40,825	90,000	54,430	120,000	65,000	143,300	90,720	200,000	90,720	200,000
Максимальный вес автомобиля с грузом*	77,960	171,870	95,680	210,940	112,690	248,440	158,980	350,490	157,720	347,710
Распределение массы по мостам	Передний	Задний	Передний	Задний	Передний	Задний	Передний	Задний	Передний	Задний
Без груза	49%	51%	48%	52%	50%	50%	49%	51%	49%	51%
С нагрузкой	34%	66%	34%	66%	34%	66%	34%	66%	34%	66%

Н/П – не предусмотрено.\* Максимально допустимая полная масса автомобиля с дополнительным оборудованием, навесным оборудованием, полным баком топлива и грузом

**TR45**

**TR60**

**TR70**

**TR100**

**TR100DD**

	TR45	TR60	TR70	TR100	TR100DD
Q	3800 (12-6)	4270 (14-0)	4280 (14-0)	5150 (16-11)	5150 (16-11)
Q+1	4060 (13-4)	4470 (14-8)	4940 (16-2)	N/A	N/A
R	3530 (11-7)	3950 (12-11)	3940 (12-11)	4730 (15-6)	4730 (15-6)
S	8700 (28-7)	9130 (29-11)	9905 (32-6)	10,802 (35-6)	10,896 (35-9)
T	2410 (7-11)	2600 (8-6)	2945 (9-8)	3100 (10-2)	3100 (10-2)
U	3940 (12-11)	4170 (13-8)	4470 (14-8)	4570 (15-0)	4570 (15-0)
V	2350 (7-9)	2360 (7-9)	2490 (13-9)	3150 (10-40)	3150 (10-40)
W	3855 (12-8)	3970 (13-0)	4190 (13-9)	4575 (15-0)	4575 (15-0)
X	7417 (24-4)	7750 (25-5)	8380 (27-6)	8640 (28-4)	8640 (28-4)
Y	5485 (18-0)	6000 (19-8)	6580 (21-7)	6880 (22-7)	6880 (22-7)
Z	4700 (15-50)	5050 (16-7)	6200 (20-4)	6080 (19-11)	6080 (19-11)
Z+1	58 градусов	58 градусов	58 градусов	58 градусов	58 градусов
Z+2	7645 (25-1)	8050 (26-5)	8380 (27-6)	8960 (29-5)	8960 (29-5)
Z+3	430 (1-5)	500 (1-8)	Н/П	510 (1-8)	510 (1-8)
Z+4	3425 (11-3)	3680 (12-1)	3785 (12-5)	4445 (14-7)	4445 (14-7)
Z+5	585 (1-11)	580 (1-6)	460 (1-6)	660 (2-2)	660 (2-2)

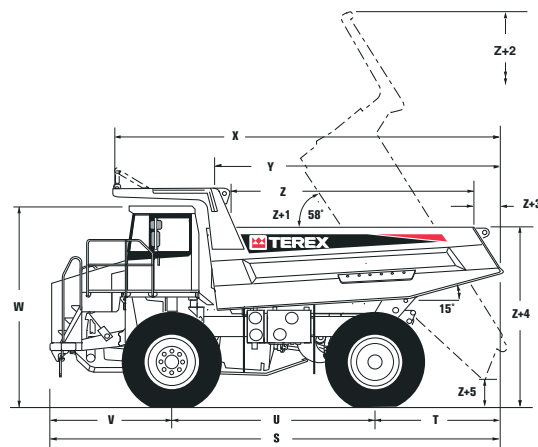
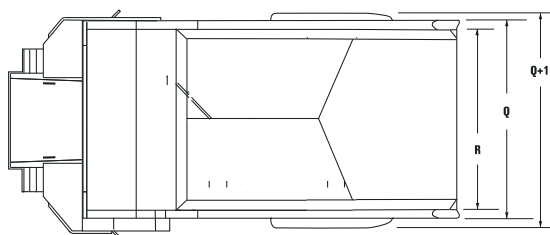
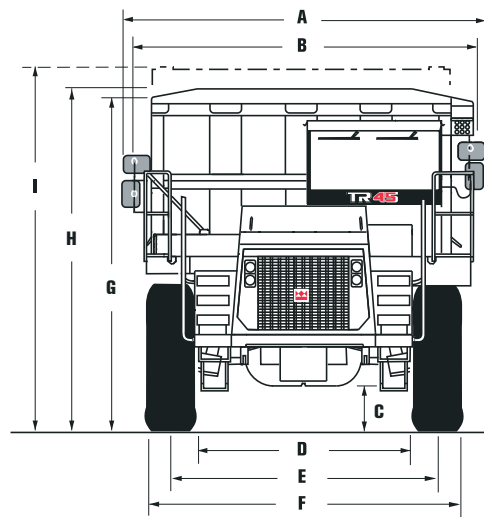
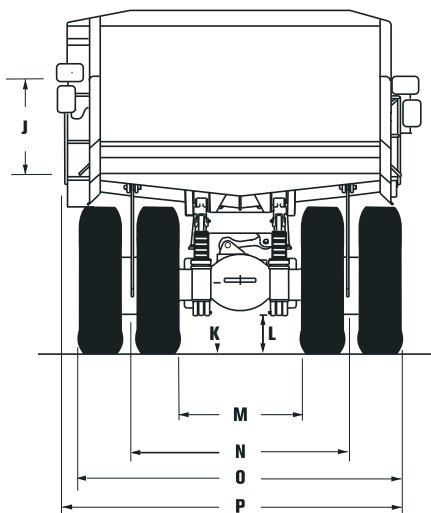

# ЭКСПЛУАТАЦИОННЫЕ ДАННЫЕ

Графики построены с учетом коэффициента сопротивления качению 2%.



## ПРЕОДОЛЕВАЕМЫЕ УКЛОНЫ

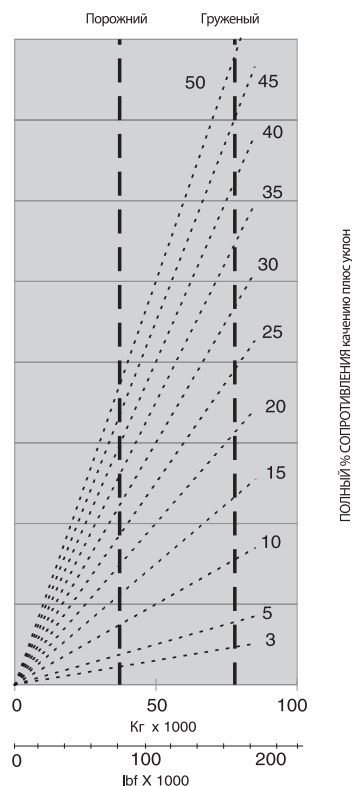
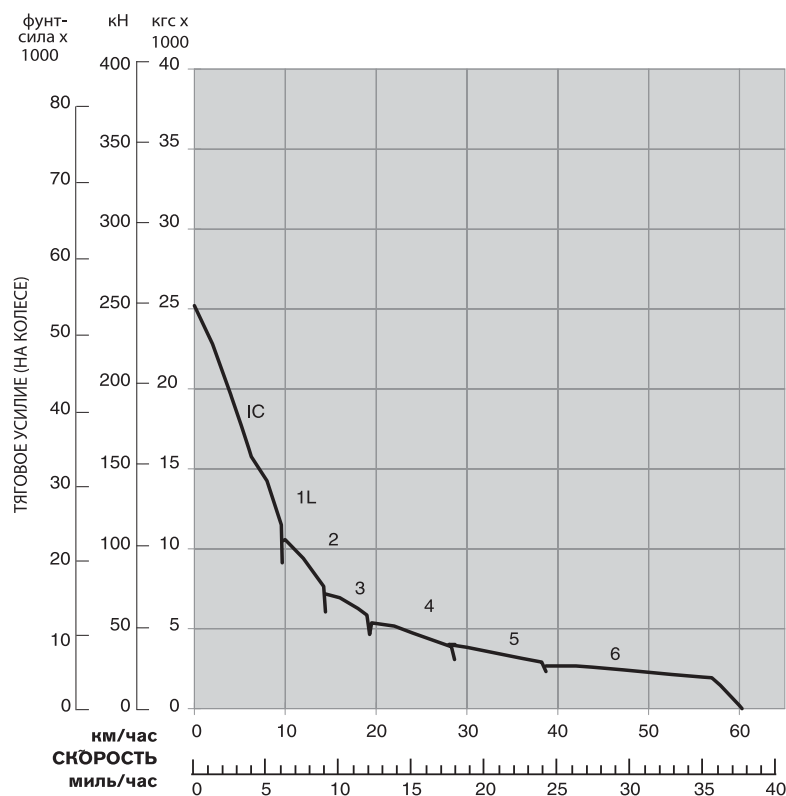

## ЗАМЕДЛЕНИЕ

Указания: проведите перпендикуляр от пересечения линии массы автомобиля с графиком сопротивления в %, чтобы получить максимально возможную передачу. Для определения скорости проведите от этой точки линию вниз.

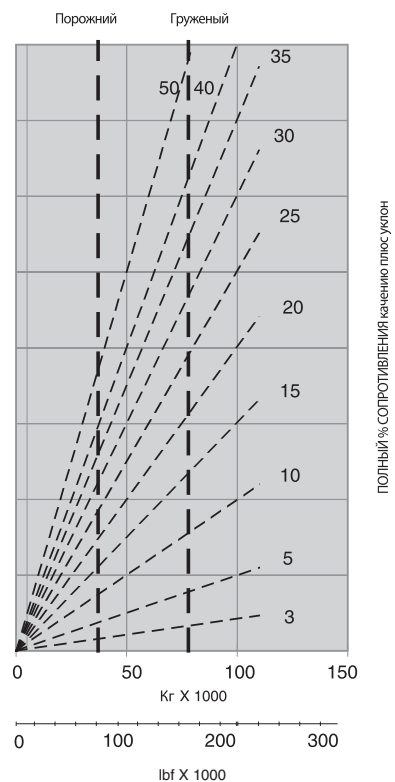
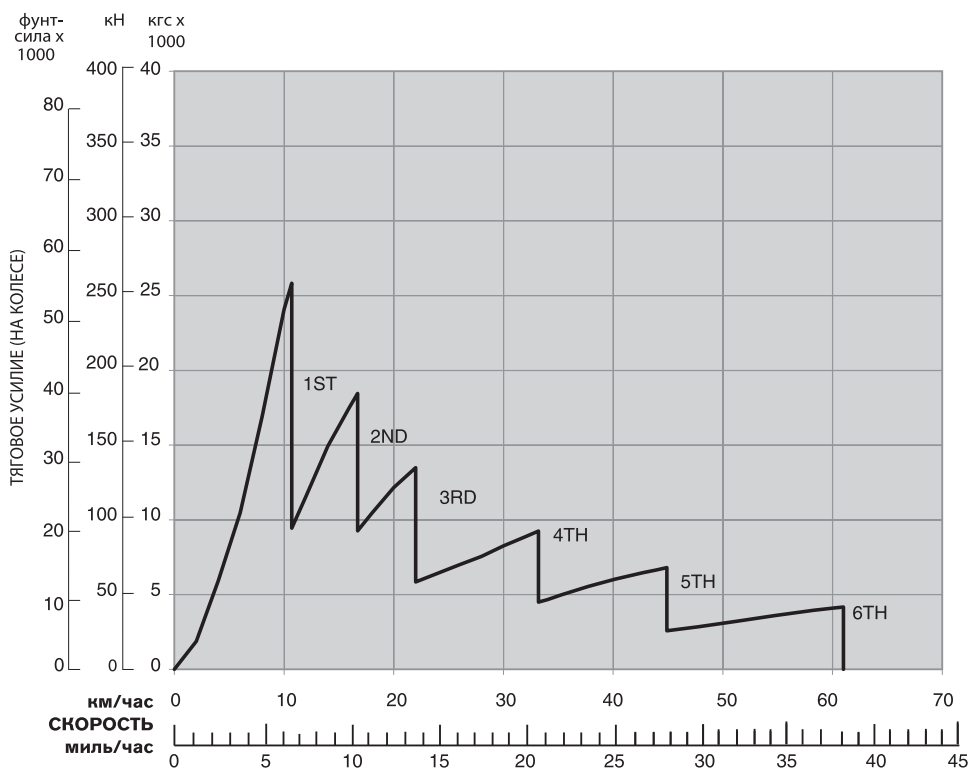

# ЭКСПЛУАТАЦИОННЫЕ ДАННЫЕ



Графики построены с учетом коэффициента сопротивления качению 2%.

## ПРЕОДОЛЕВАЕМЫЕ УКЛОНЫ

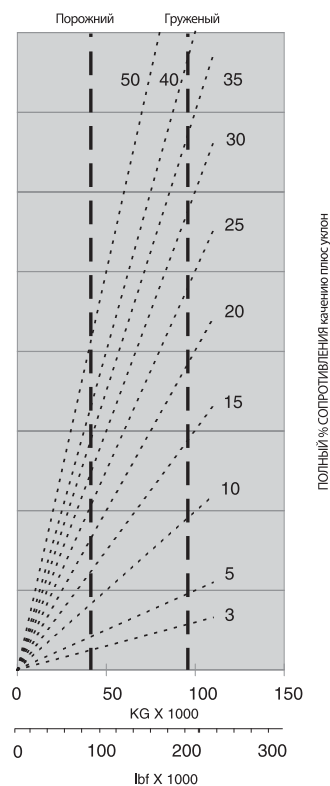
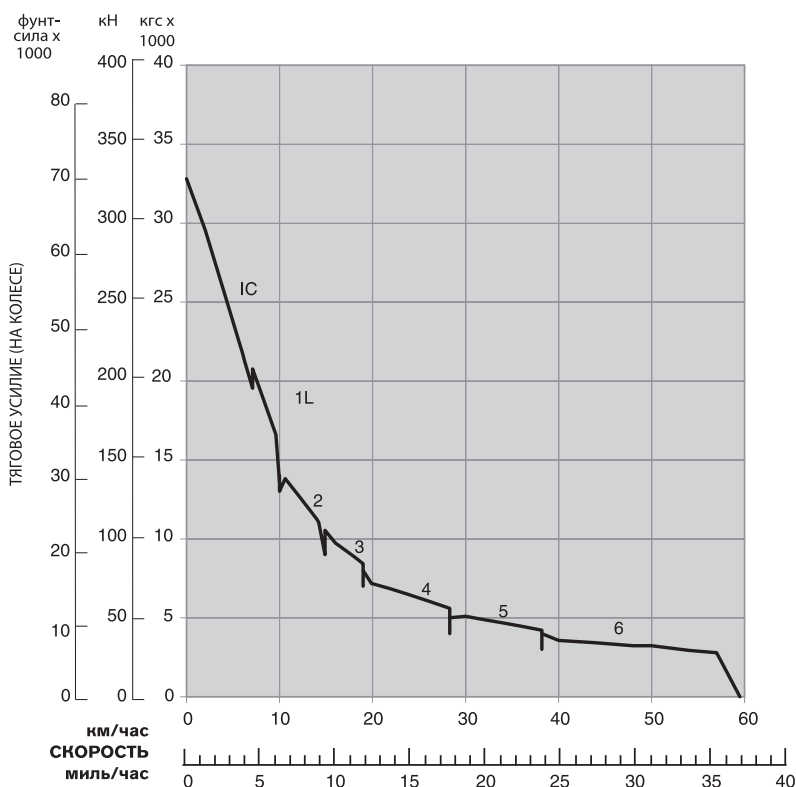

## ЗАМЕДЛЕНИЕ

Указания: проведите перпендикуляр от пересечения линии массы автомобиля с графиком сопротивления в %, чтобы получить максимально возможную передачу. Для определения скорости проведите от этой точки линию вниз.

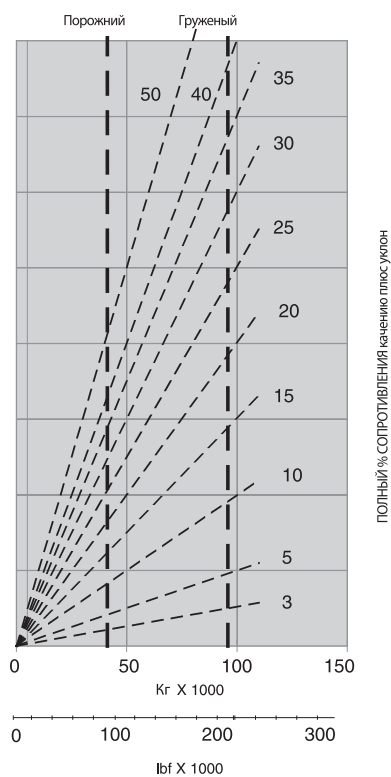
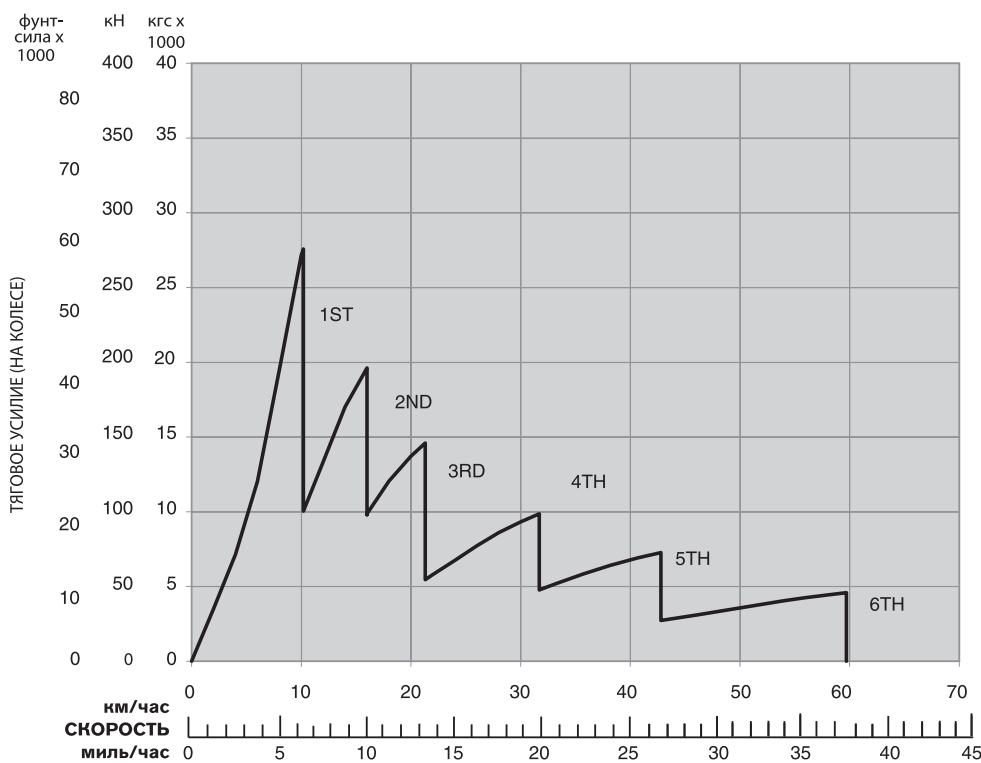

# ЭКСПЛУАТАЦИОННЫЕ ДАННЫЕ



Графики построены с учетом коэффициента сопротивления качению 2%.

## ПРЕОДОЛЕВАЕМЫЕ УКЛОНЫ

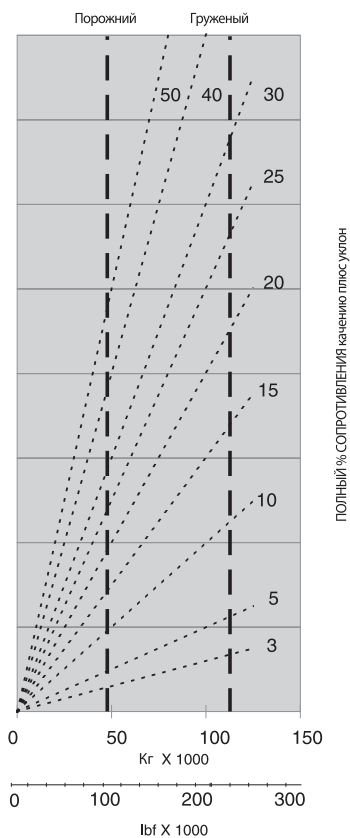
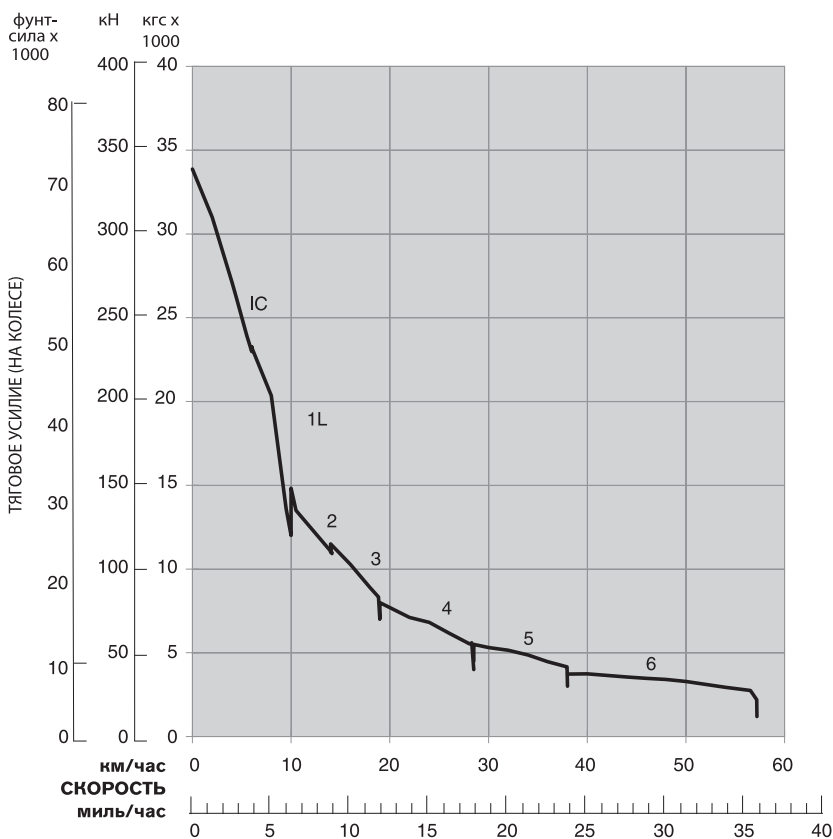

## ЗАМЕДЛЕНИЕ

Указания: проведите перпендикуляр от пересечения линии массы автомобиля с графиком сопротивления в %, чтобы получить максимально возможную передачу. Для определения скорости проведите от этой точки линию вниз.

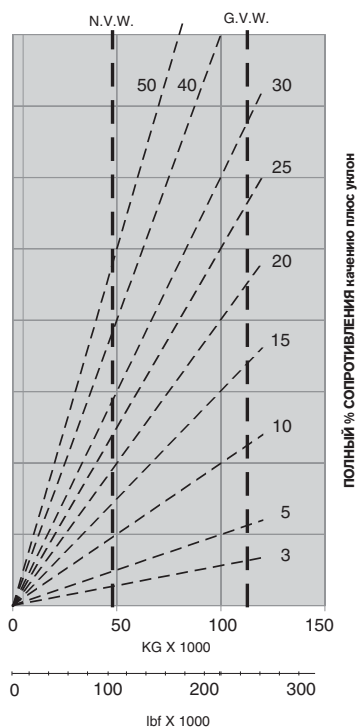
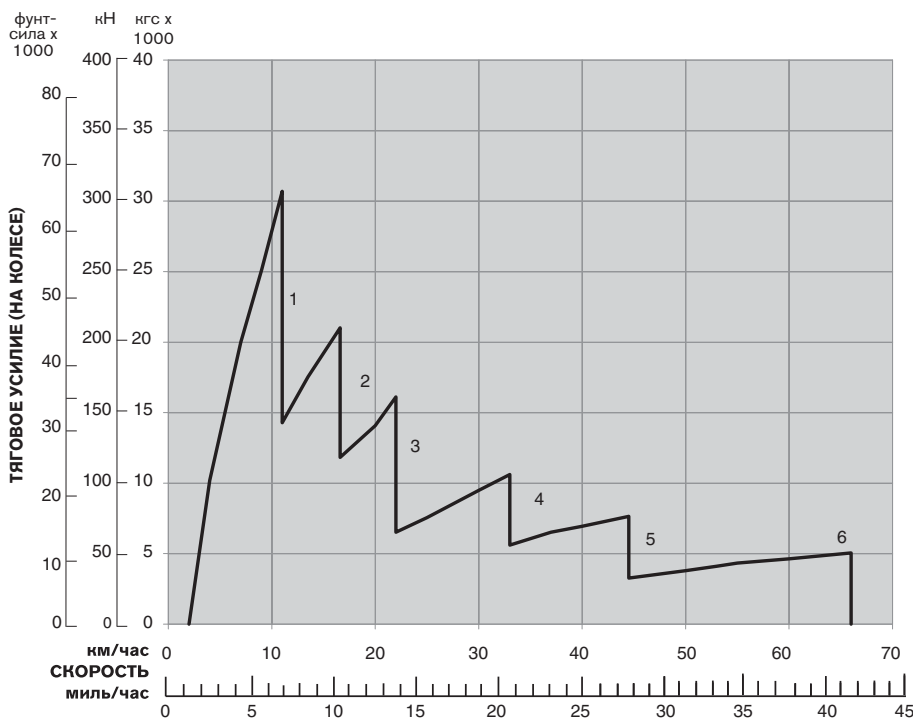

# ЭКСПЛУАТАЦИОННЫЕ ДАННЫЕ

Графики построены с учетом коэффициента сопротивления качению 2%.



## ПРЕОДОЛЕВАЕМЫЕ УКЛОНЫ

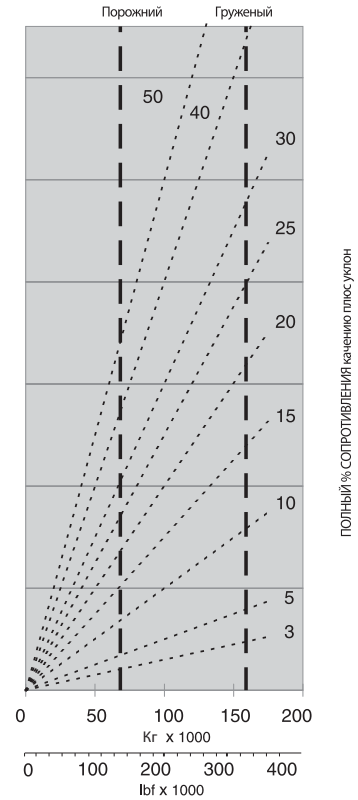
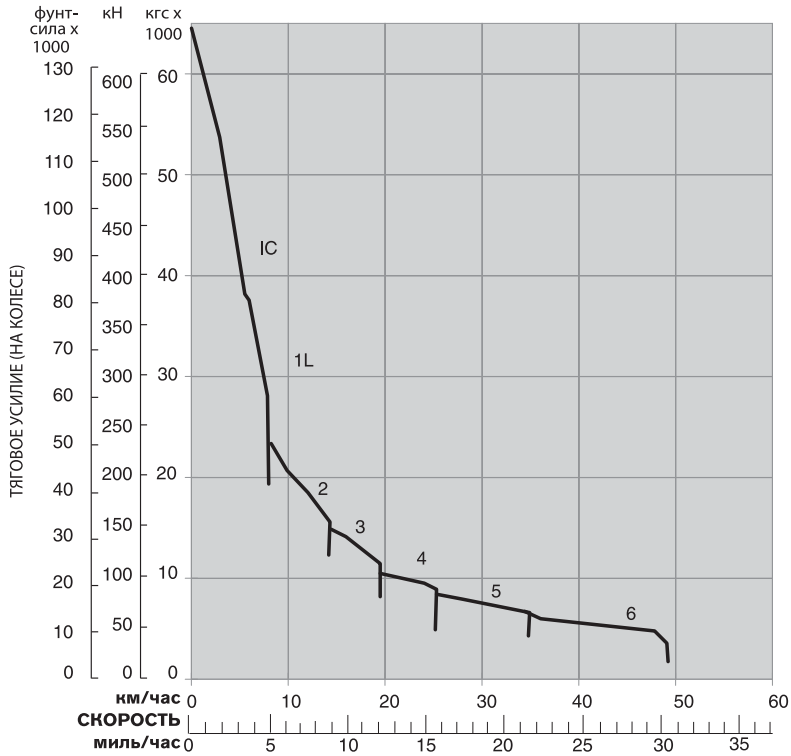

## ЗАМЕДЛЕНИЕ

Указания: проведите перпендикуляр от пересечения линии массы автомобиля с графиком сопротивления в %, чтобы получить максимально возможную передачу. Для определения скорости проведите от этой точки линию вниз.

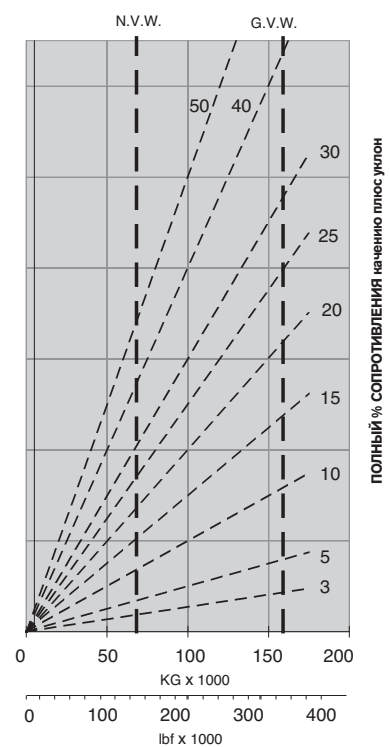
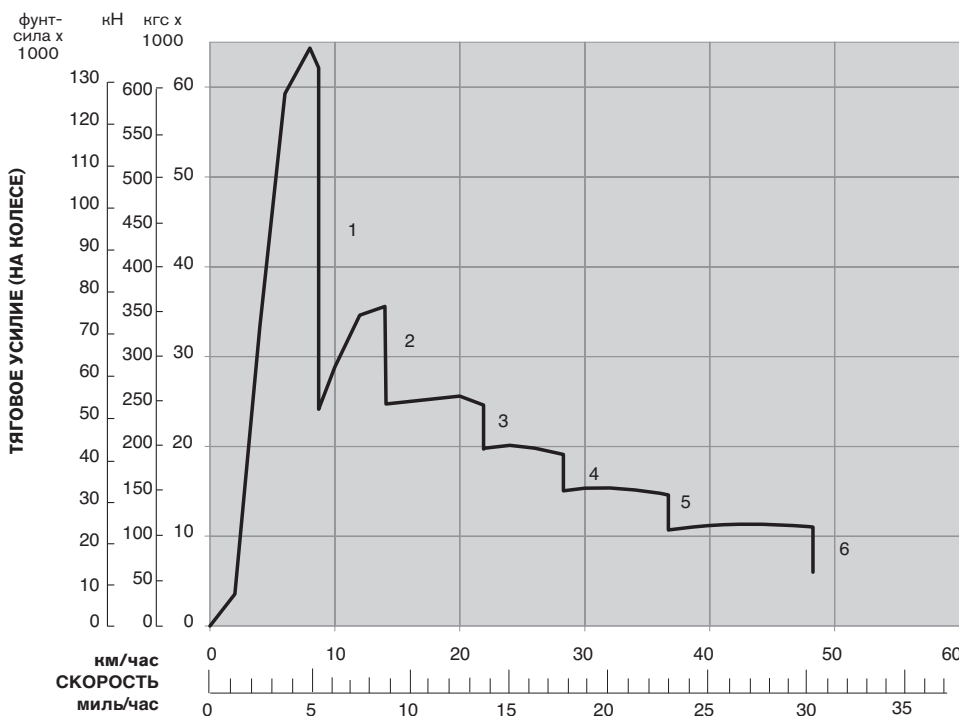

# ЭКСПЛУАТАЦИОННЫЕ ДАННЫЕ



Графики построены с учетом коэффициента сопротивления качению 2%.

## ПРЕОДОЛЕВАЕМЫЕ УКЛОНЫ

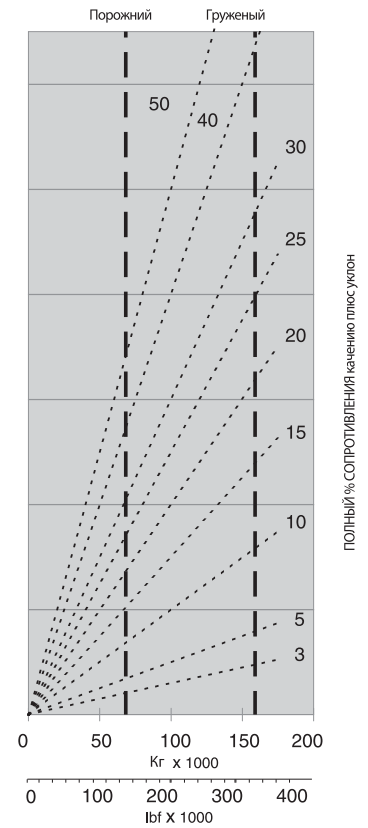
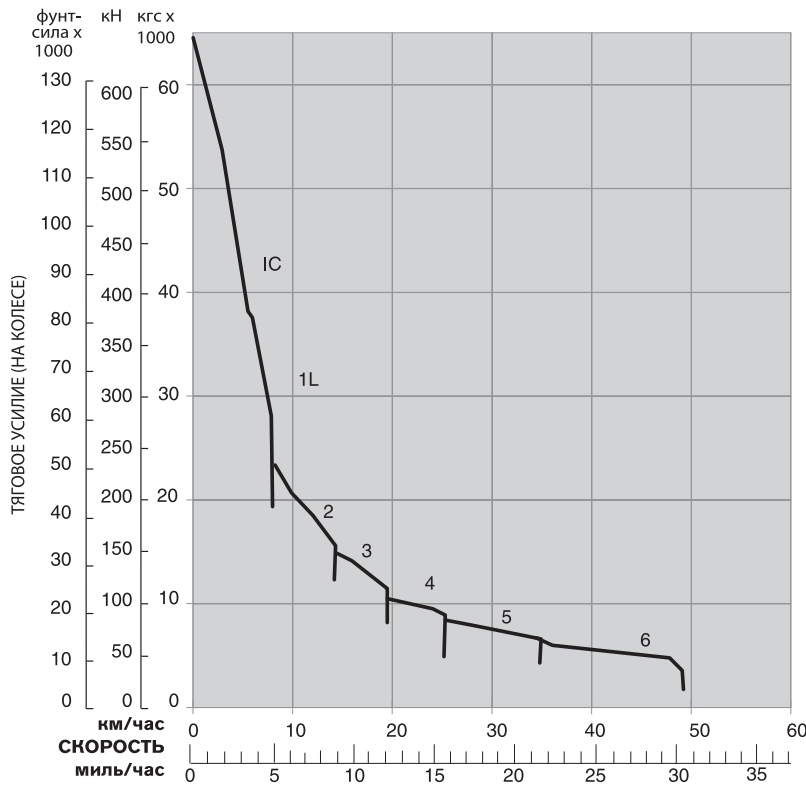

24

## ЗАМЕДЛЕНИЕ

Указания: проведите перпендикуляр от пересечения линии массы автомобиля с графиком сопротивления в %, чтобы получить максимально возможную передачу. Для определения скорости проведите от этой точки линию вниз.

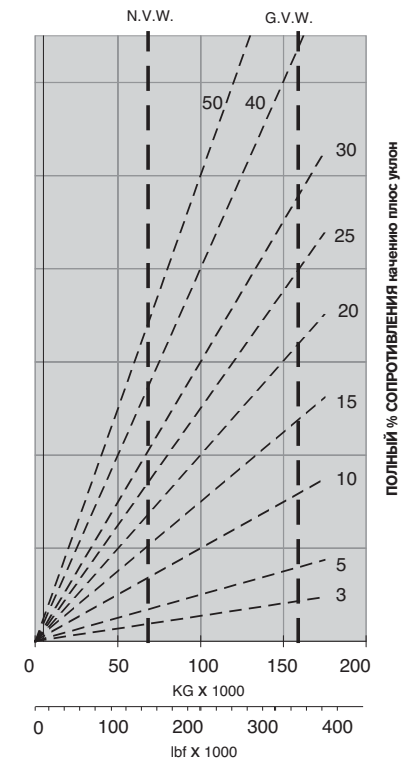
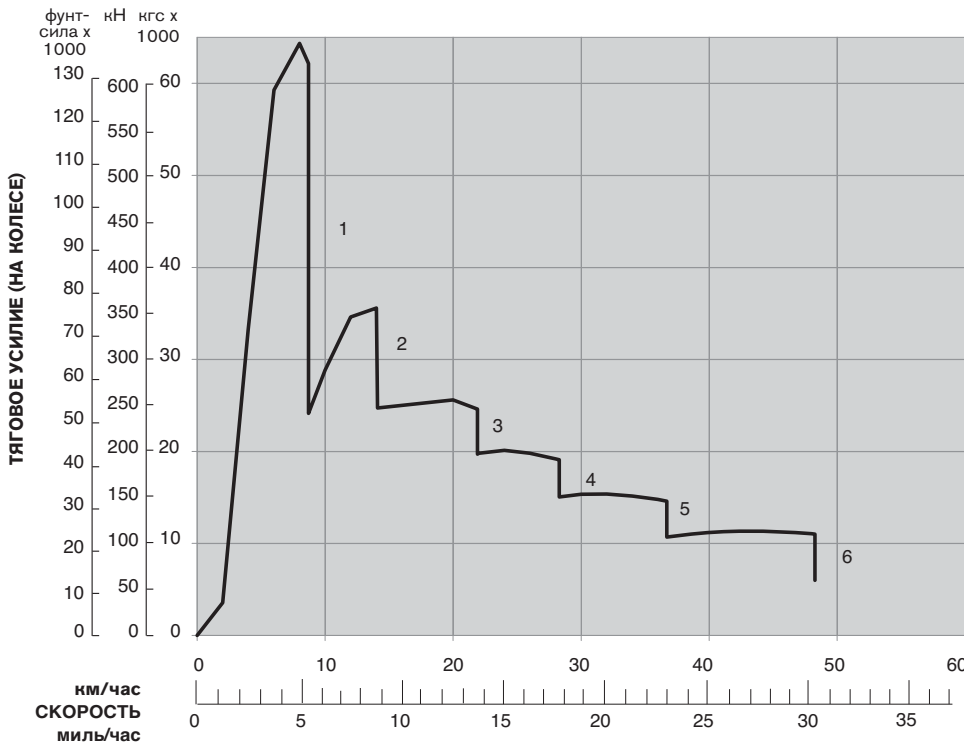



## СТАНДАРТНАЯ КОМПЛЕКТАЦИЯ КАБИНЫ ВОДИТЕЛЯ

	TR 45	TR 60	TR 70	TR 100	TR 100DD
2 сигнальных фонаря открытой двери	✓	✓	✓	✓	✓
Кондиционер	✓	✓	✓	✓	✓
Система управления подъемом кузова с сервоприводом	✓	✓	✓	✓	✓
CD/радио проигрыватель	✓	✓	✓	✓	✓
Держатель стакана	✓	✓	✓	✓	✓
Защита от падения тяжестей по ISO3449/SAE J231	✓	✓	✓	✓	✓
Отопитель/система осушения стекол	✓	✓	✓	✓	✓
Звуковой сигнал	✓	✓	✓	✓	✓
Тепло- и звукоизоляция	✓	✓	✓	✓	✓
Освещение кабины	✓	✓	✓	✓	✓
Зеркала	✓	✓	✓	✓	✓
Порт электропитания, 24В и 12В	✓	✓	✓	✓	✓
Электрический стеклоподъемник левой двери	✓	✓	✓	✓	✓
Камера заднего вида с цветным монитором	✓	✓	✓	✓	✓
Защита от опрокидывания (щит кузова над кабиной) по ISO 3471/SAE J1040	✓	✓	✓	✓	✓
Пневматическая подвеска сиденья водителя	✓	✓	✓	✓	✓
4-точечный ремень безопасности водителя	✓	✓	✓	✓	✓
Сиденье инструктора	✓	✓	✓	✓	✓
Рулевое колесо с регулированием уровня наклона	✓	✓	✓	✓	✓
Вещевое отделение	✓	✓	✓	✓	✓
Солнцезащитный козырек	✓	✓	✓	✓	✓
Тонированное стекло	✓	✓	✓	✓	✓
Очистители и омыватели лобового стекла	✓	✓	✓	✓	✓
Контрольно-измерительные приборы	✓	✓	✓	✓	✓
Указатель температуры охлаждающей жидкости	✓	✓	✓	✓	✓
Указатель давления масла в двигателе	✓	✓	✓	✓	✓
Уровень топлива	✓	✓	✓	✓	✓
Счетчик моточасов работы	✓	✓	✓	✓	✓
Одометр	✓	✓	✓	✓	✓
Спидометр	✓	✓	✓	✓	✓
Тахометр	✓	✓	✓	✓	✓
Температура масла коробки передач	✓	✓	✓	✓	✓

	TR 45	TR 60	TR 70	TR 100	TR 100DD
<b>Предупреждающие световые сигналы</b>					
Засорение воздушного фильтра	✓	✓	✓	✓	✓
Индикатор загрязнения воздушного фильтра	✓	✓	✓	✓	✓
Зарядка аккумуляторной батареи	✓	✓	✓	✓	✓
Подъем кузова	✓	✓	✓	✓	✓
Перегрев масла в системе охлаждения тормозов	✓	✓	✓	✓	✓
Низкое давление в переднем тормозном контуре	✓	✓	✓	✓	✓
Низкое давление в заднем тормозном контуре	✓	✓	✓	✓	✓
Указатель поворота	✓	✓	✓	✓	✓
Проверка двигателя	✓	✓	✓	✓	✓
Уровень жидкости охлаждения двигателя	✓	✓	✓	✓	✓
Температура жидкости охлаждения двигателя	✓	✓	Н/П	Н/П	Н/П
Обслуживание двигателя	✓	✓	✓	✓	✓
Указатель давления масла в двигателе	✓	✓	✓	✓	✓
Превышение допустимых оборотов двигателя	✓	✓	✓	✓	✓
Останов двигателя	✓	✓	✓	✓	✓
Фары дальнего света	✓	✓	✓	✓	✓
Встроенный гидротрансформатор	✓	✓	✓	✓	✓
Стояночный тормоз	✓	✓	✓	✓	✓
Ретардер включен	✓	✓	✓	✓	✓
Низкий уровень масла в баке рулевой и тормозной систем	✓	✓	✓	✓	✓
Загрязнение фильтра рулевой системы	✓	✓	✓	✓	✓
Низкое давление в рулевой системе	✓	✓	✓	✓	✓
Проверка коробки передач	✓	✓	✓	✓	✓
Загрязнение фильтра коробки передач	✓	✓	✓	✓	✓
Перегрев масла коробки передач	✓	✓	✓	✓	✓
<b>Звуковые сигналы</b>					
Низкое давление в переднем тормозном контуре	✓	✓	✓	✓	✓
Низкое давление в заднем тормозном контуре	✓	✓	✓	✓	✓
Низкое давление в рулевой системе	✓	✓	✓	✓	✓

## СТАНДАРТНАЯ КОМПЛЕКТАЦИЯ КАБИНЫ ВОДИТЕЛЯ

	TR 45	TR 60	TR 70	TR 100	TR 100DD
--	-------	-------	-------	--------	----------

### Двигатель

Промежуточный охладитель воздуха	✓	✓	✓	✓	✓
Воздухоочиститель с предочистителем	✓	✓	✓	✓	✓
Прямой привод вентилятора	✓	✓	✓	✓	✓
2-ступенчатый компрессионный тормоз двигателя	Н/П	Н/П	Н/П	Н/П	Н/П
Топливный фильтр с сепаратором воды	✓	✓	✓	✓	✓
Щиток картера	✓	✓	✓	✓	✓

### Коробка передач

Адаптивное переключение передач	Н/П	Н/П	Н/П	Н/П	Н/П
Блокировка заднего хода при поднятом кузове	✓	✓	✓	✓	✓
Блокировка переключения при поднятом кузове	✓	✓	✓	✓	✓
Задержка включения понижающей передачи	✓	✓	✓	✓	✓
Задержка включения индикатора загрязнения фильтра	✓	✓	✓	✓	✓
Гидравлический ретардер	✓	✓	✓	✓	✓
Пуск двигателя только на нейтральной передаче	✓	✓	✓	✓	✓
Переключатель между режимами «Power» (работа на полную мощность) и «Eco» (экономия топлива)	✓	✓	✓	✓	✓
Система «Shift Energy Management»	✓	✓	✓	✓	✓
Функции контроля остановки двигателя и аварийного движения	✓	✓	✓	✓	✓
Щиток картера	✓	✓	✓	✓	✓

### Тормозная система

Устройство снижения давления в переднем контуре на 50%	Опц.	Опц.	Опц.	✓	✓
Пневматический привод обоих контуров	Н/П	Н/П	Н/П	Н/П	Н/П
Ретардер (задние колеса)	✓	✓	✓	✓	✓
Барабанные тормоза (передние и задние)	Н/П	Н/П	Н/П	Н/П	Н/П
Передние сухие дисковые тормоза	✓	✓	✓	✓	✓
Двухконтурная система с гидравлическим приводом	✓	✓	✓	✓	✓
Масляный радиатор ОСДВ	✓	✓	✓	✓	✓
Многодисковые тормозные механизмы с масляным охлаждением (задние)	✓	✓	✓	✓	✓
Стояночный тормоз, встроенный в задние тормозные механизмы	✓	✓	✓	✓	✓

## ЭЛЕКТРООБОРУДОВАНИЕ

	TR 45	TR 60	TR 70	TR 100	TR 100DD
--	-------	-------	-------	--------	----------

Генератор временного тока 70 А	✓	✓	✓	✓	✓
Аккумуляторные батареи, 2 x 12В, 165А-ч	✓	✓	✓	Н/П	Н/П
Аккумуляторные батареи, 4 x 12В, 210А-ч	Н/П	Н/П	Н/П	✓	✓
Выключатель аккумуляторных батарей с электроприводом	✓	✓	✓	✓	✓
Указатели поворотов и аварийная сигнализация	✓	✓	✓	✓	✓
Фары	✓	✓	✓	✓	✓
Бортовая система диагностики двигателя/коробки передач	✓	✓	✓	✓	✓
Сигнал заднего хода	✓	✓	✓	✓	✓
2 фара заднего хода	Н/П	Н/П	✓	✓	✓
Боковые и задние габаритные фонари, стоп-сигналы и фонари заднего хода	✓	✓	✓	✓	✓
Светодиодные боковые и задние габаритные фонари, стоп-сигналы	Н/П	Н/П	✓	✓	✓

## КУЗОВ

	TR 45	TR 60	TR 70	TR 100	TR 100DD
--	-------	-------	-------	--------	----------

Индикатор опускания кузова	✓	✓	✓	✓	✓
Обогрев выхлопными газами	✓	✓	✓	✓	✓
Брызговики	✓	✓	✓	✓	✓
Левый щиток кабины оператора	✓	✓	✓	✓	✓
Правый щиток кабины оператора	Н/П	✓	✓	✓	✓
Камневывалкатель	✓	✓	✓	✓	✓
Стопорные пальцы	✓	✓	✓	✓	✓
Ограждение колес	✓	✓	✓	✓	✓

## ПРОЧЕЕ

	TR 45	TR 60	TR 70	TR 100	TR 100DD
--	-------	-------	-------	--------	----------

Тестовые точки диагностики давления системы	✓	✓	✓	✓	✓
Глушитель	✓	✓	✓	✓	✓
Поручни на крыльях	✓	✓	✓	✓	✓
Передняя и задняя буксировочные проушины	✓	✓	✓	✓	✓

Н/П – не предусмотрено.\*

опц. – дополнительная опция

✓ – стандартная комплектация

## ДОПОЛНИТЕЛЬНЫЕ ОПЦИИ

	TR 45	TR 60	TR 70	TR 100	TR 100DD
Генератор временного тока 100 А	✓	✓	✓	✓	✓
Комплект морозостойких шлангов	Н/П	Н/П	Н/П	✓	✓
Автоматическая система смазки	✓	✓	✓	✓	✓
Розетка для пуска от вспомогательного источника	✓	✓	✓	✓	✓
Проблесковый маячок	✓	✓	✓	✓	✓
Вращающийся проблесковый маячок	✓	✓	✓	✓	✓
Футеровка кузова	✓	✓	✓	✓	✓
Футеровка кузова и защита от просыпания породы на козырьке	Н/П	Н/П	Н/П	✓	✓
Нарращивание бортов кузова на 200 мм	✓	✓	✓	✓	✓
Защита от просыпания породы на козырьке кузова	✓	✓	✓	✓	✓
Зуммер подъема кузова	✓	✓	✓	✓	✓
Система камер заднего вида	Н/П	Н/П	Н/П	✓	✓
Сиденье Deluxe повышенной прочности	✓	✓	✓	✓	✓
Дифференциал повышенного трения	Н/П	Н/П	Н/П	✓	✓
Система предотвращения превышения допустимых оборотов двигателя	Н/П	✓	✓	✓	✓
Система быстрой заправки топливом – на бампере	Н/П	Н/П	Н/П	✓	✓
Монтаж системы быстрой заправки	✓	✓	✓	✓	✓
Система пожаротушения	✓	✓	✓	✓	✓
Система снижения давления в переднем тормозном контуре	✓	✓	✓	✓	✓
Постоянный обогрев выхлопными газами	Н/П	Н/П	✓	✓	✓
Бокс для кнопки выключения электропитания машины с уровня земли	✓	✓	✓	✓	✓

	TR 45	TR 60	TR 70	TR 100	TR 100DD
Кнопка выключения электропитания машины с уровня земли	✓	✓	✓	✓	✓
Комплект ручного инструмента	✓	✓	✓	✓	✓
Фары с ксеноновыми лампами	Н/П	Н/П	Н/П	✓	✓
Зеркала с обогревом	Н/П	Н/П	Н/П	✓	✓
Комплект для слива масла	✓	✓	✓	✓	✓
Система контроля полезного груза	✓	✓	✓	✓	✓
Планетарные редукторы с измененным передаточным числом (10,5:1) и верхняя защитная балка	Н/П	Н/П	Н/П	✓	✓
Светодиодные задние фонари	✓	✓	Ст.	Ст.	Ст.
Светодиодные задние фонари с широкополосными фонарями заднего хода	✓	✓	✓	✓	✓
Мигающие фонари заднего хода	✓	✓	✓	✓	✓
Муфта вентилятора Rockford	Н/П	Н/П	Н/П	✓	✓
Ремень безопасности, колени	✓	✓	✓	✓	✓
Комплект светодиодных прожекторов	Н/П	Н/П	Н/П	✓	✓
Блокировка пуска двигателя - стояночный тормоз	✓	✓	✓	✓	✓
Комплект освещения лестниц	✓	✓	✓	✓	✓
Брызговики под лестницей	Н/П	✓	✓	✓	✓
Комплект преобразования TR45 в TR40 – кузов на 36 т, 24 м³	✓	Н/П	Н/П	Н/П	Н/П
Установка прожекторов (2 передних)	Н/П	Н/П	Н/П	✓	✓

Н/П – не предусмотрено.\*

опц. – дополнительная опция

✓ – стандартная комплектация

Более подробные сведения о не перечисленном дополнительном оборудовании можно получить у торговых представителей компании Terex.



[www.terextrucks.com](http://www.terextrucks.com)

Дата вступления в силу: июль 2015 г. Технические характеристики и стоимость продукции могут быть изменены без предварительного уведомления и каких-либо обязательств. Фотографии и/или чертежи в данном документе приводятся исключительно в иллюстративных целях. Инструкции по использованию оборудования вы можете найти в руководстве по эксплуатации. Невыполнение инструкций соответствующего руководства при эксплуатации нашего оборудования или иные безответственные действия могут привести к серьезным травмам или несчастному случаю со смертельным исходом. Единственной гарантией, распространяющейся на наше оборудование, является стандартная письменная гарантия, выдаваемая на определенное изделие и торговую сделку. Terex Trucks не принимает на себя никаких иных гарантийных обязательств, явных или подразумеваемых. © 2015 Terex Trucks.

Номер: TTRDTEN

**Terex Equipment Ltd**  
Newhouse Industrial Estate, Motherwell, ML1 5RY  
тел.: +44 (0) 1698 732121 факс: +44 (0) 1698 734046