

Министерство Автомобильной и Тракторной Промышленности СССР
МОСКОВСКИЙ ЗАВОД МАЛОЛИТРАЖНЫХ АВТОМОБИЛЕЙ

ОТДЕЛ ГЛАВНОГО КОНСТРУКТОРА

КРАТКАЯ
ИНСТРУКЦИЯ

по уходу за автомобилем

„МОСКВИЧ“

1947

МОСКВА

1 9 4 7

1. КРАТКАЯ ТЕХНИЧЕСКАЯ ХАРАКТЕРИСТИКА АВТОМОБИЛЯ „МОСКВИЧ“.

Число мест (включая водителя)	4
Общий вес автомобиля в снаряженном состоянии:	
без нагрузки	845 кг
с полной нагрузкой	1145 "
Габаритные размеры:	
длина	3855 мм
ширина	1375 "
высота (в негруженном состоянии)	1545 "
База	2340 "
Колеса:	
передних колес (по грунту)	1105 "
задних колес	1168 "
Наименьший радиус поворота (по наружной колее переднего колеса)	6 м
Наибольшая скорость при полной нагрузке на гладком и ровном шоссе	90 км/час
Размер шин	4.50—16 (баллон)
Давление воздуха в шинах:	
передних колес	1,6 атм
задних колес:	
при 1-2 пассажирах	1,7 "
при 4-х пассажирах	2,0 "
Заводские номера автомобиля (шасси), кузова и двигателя выбиты на табличке, помещенной на кузове под капотом, и на блоке двигателя, с правой стороны за бензонасосом.	
Сорт топлива:	
автомобильный бензин	ГОСТ 2084—47
Расход топлива эксплуатационный по шоссе на 100 км пути	8—10 л

Двигатель:

Мощность	четырехтактный, карбюраторный, четырехцилиндровый.
Диаметр цилиндров	23 л. с. при 3400 об/мин
Ход поршня	67,5 мм
Рабочий объем	75 мм
Степень сжатия	1,07 л
Налоговая мощность	5,8 : 1
Подача топлива	4,1 л. с.
Карбюратор	диафрагменным насосом. с опрокинутым потоком, тип К-24
Зажигание	батарейное 6 вольт, свечи М 14 : 1,25 мм
Охлаждение	водяное с принудительной циркуляцией и термостатом.
Смазка двигателя	под давлением и разбрызгиванием.

Сцепление:

однодисковое, сухое.

Коробка передач:

3-х скоростная, 2-х ходовая.

передаточные отношения:

1 передача 3,56 : 1
2 передача 1,73 : 1
3 передача 1 : 1
Задний ход 4,44 : 1

Карданный вал:

открытого типа с карданами на игольчатых подшипниках. типа „Банджо“.

Задний мост:

главная передача

коническая, со спиральным зубом.

передаточное отношение.

5,14 : 1 (36 : 7)

Рулевой механизм:
передаточное отношение.

глобоидальный червяк с сектором.
15 : 1

Подвеска автомобиля:

передняя
задняя

независимая, типа „Дюбонэ“. на полуэллиптических рессорах.

- Амортизаторы:** гидравлические, одностороннего действия.
- Тормоз ножной:** колодочный, с гидравлическим приводом на 4 колеса.
- Тормоз ручной:** действует на колодки ножного тормоза задних колес.
- Емности (заправочные):** Привод — независимый.

Бензинового бака	31 л
Системы охлаждения	6 "
Системы смазки двигателя	2,7 "
Коробки передач	0,4 "
Заднего моста	0,9 "
Руля	0,2 "
Системы гидравлического привода тормозов	0,5 "
Амортизаторов:	
переднего	1,0 "
заднего	0,1 "

Оборудование и приборы:

- | | |
|---|--|
| 1) Аккумулятор | 12) Задний фонарь (2-х ламповый) |
| 2) Генератор | 13) Контрольная лампа зарядки аккумулятора |
| 3) Реле генератора | 14) Плафон |
| 4) Распределитель зажигания | 15) Сигнал |
| 5) Стартер | 16) Запальные свечи — 4 шт. |
| 6) Катушка индукционная | 17) Указатель уровня бензина и масляный манометр |
| 7) Замок зажигания с двумя ключами | 18) Предохранители — 4 шт. |
| 8) Центральный переключатель света | 19) Спидометр со счетчиком пройденного пути |
| 9) Ножной переключатель света | 20) Стеклоочиститель * |
| 10) Переключатель света щитка и плафона | 21) Теневой щиток |
| 11) Фары (2-х ламповые) — 2 шт. | 22) Колесо запасное |
| | 23) Зеркало заднего вида |
| | 24) Гидравлический включатель стоп-сигнала |

Шоферский инструмент:

- | | |
|---|---------|
| 1. Ключ гаечный двухсторонний | 10 × 12 |
| 2. " " " | 11 × 14 |
| 3. " " " | 14 × 17 |
| 4. " " " | 19 × 22 |
| 5. Ключ пробок заднего моста | |
| 6. Ключ торцевой для гаек колес с воротком | |
| 7. Ключ торцевой свечной, двухсторонний—20,6 × 22 | |
| 8. Ключ замка капота | |
| 9. Ключ гаечный разводной | |
| 10. Отвертка | |
| 11. Плоскогубцы комбинированные | |
| 12. Молоток слесарный | |
| 13. Бородок | |
| 14. Лопатка для шин — 2 шт. | |
| 15. Рукоятка пусковая | |
| 16. Насос ручной для шин | |
| 17. Домкрат | |
| 18. Удлинитель ключа домкрата | |
| 19. Шприц тавотный | |
| 20. Масленка для жидкой смазки | |
| 21. Манометр шинный (в чехле) | |
| 22. Шланг для прокачивания гидротормозов | |
| 23. Сумка для шоферского инструмента — 2 шт. | |
| 24. Краткая инструкция по уходу за автомобилем „Москвич“. | |
-

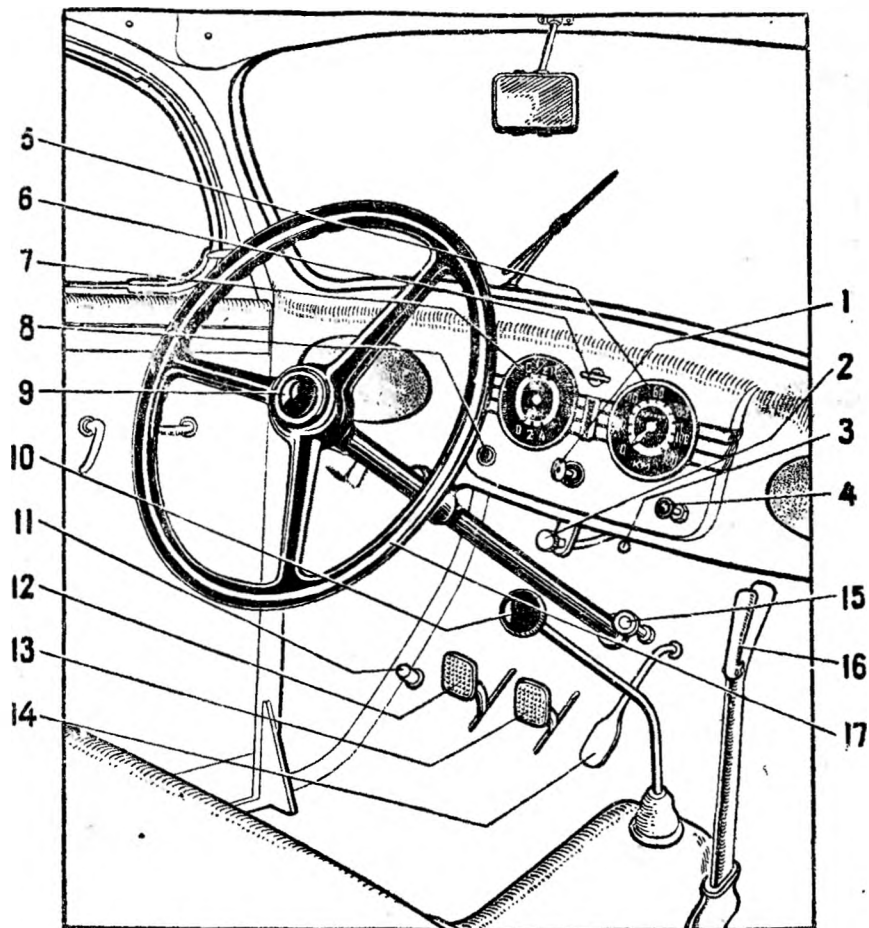

Рис. 1.

Органы управления и приборы:

- | | |
|--|---------------------------------|
| 1. Замок зажигания. | 9. Кнопка сигнала. |
| 2. Кнопка тяги подсоса. | 10. Рычаг переключения передач. |
| 3. Переключатель света щитка и плафона. | 11. Ножной переключатель света. |
| 4. Центральный переключатель света | 12. Педаль сцепления. |
| 5. Спидометр. | 13. Педаль тормоза. |
| 6. Включатель стеклоочистителя. | 14. Педаль акселератора. |
| 7. Указатель уровня бензина и масляный манометр. | 15. Кнопка стартера. |
| 8. Контрольная лампа зарядки аккумулятора. | 16. Рычаг ручного тормоза. |
| | 17. Рулевое колесо. |