



ТракХолдинг

Ваш бизнес в движении!

ПРОДАЖА • СЕРВИС • ЗАПЧАСТИ

KAMAZ-5490 NEO 2

KAMAZ



Седельный тягач КАМАЗ-5490 NEO 2

401 л.с.

МОЩНОСТЬ
ДВИГАТЕЛЯ

10,6 т

НАГРУЗКА
НА ССУ

44 т

ПОЛНАЯ МАССА
АВТОПОЕЗДА

36 т

МАССА
БУКСИРУЕМОГО
ПОЛУПРИЦЕПА

до 1150 л

ВМЕСТИМОСТЬ
ТОПЛИВНОГО БАКА



ПРЕИМУЩЕСТВА:

- Усиленная передняя ось
- Контроль нагрузки на ведущий мост
- Повышенный уровень комфорта в кабине
- Мощный и экономичный двигатель Daimler
- Увеличенные до 100 000 км межсервисные интервалы

Гарантия

2 года

Без ограничения
пробега



Компонентная база КАМАЗ-5490 NEO 2

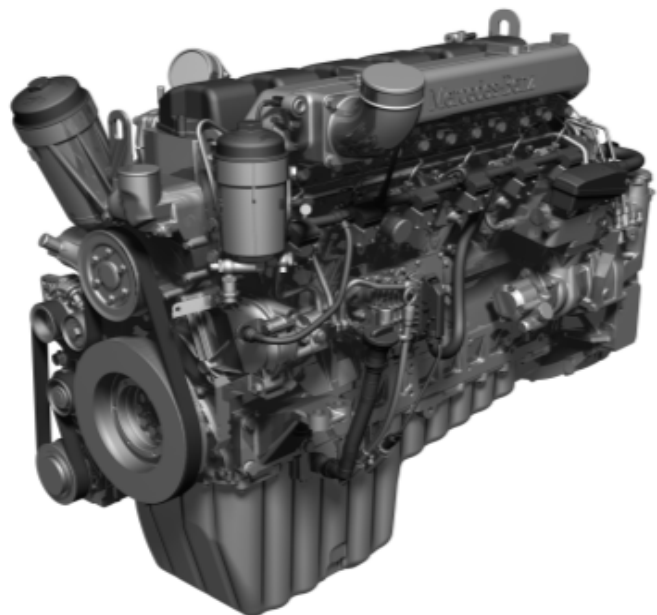

**Двигатель Mercedes-Benz
OM457LA**

Объем двигателя: 12 л
Количество цилиндров: 6, в ряд
Макс. мощность: 401 л.с. при 1900 об/мин
Макс. крутящий момент: 2000 Нм при 1100 об/мин

Коробка передач

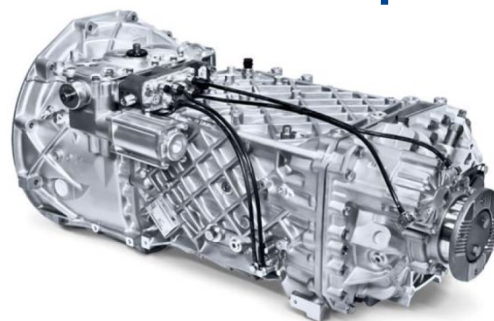

**Механическая
ZF 16S2220**

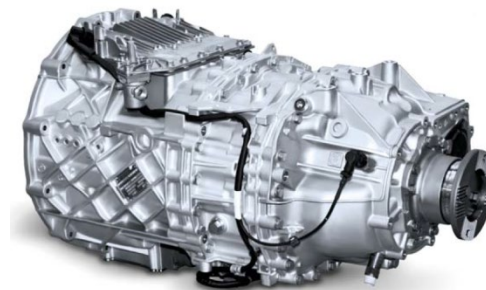

**Автоматизированная
ZF 12AS2130**



Ведущий мост Daimler HL6
Передаточное отношение – 3,077



Интерьер кабины





Версия NEO 2 создана на базе уже известных автомобилей КАМАЗ-5490 NEO и отличается следующими доработками:

1. Передняя ось Hande 9 тонн
2. Сиденья повышенной комфортности Grammer
3. Матрас спального места повышенной комфортности Аскона или Орматек
4. Дополнительное утепление кабины
5. Увеличенные межсервисные интервалы 100/80/60 тыс. км. для I/II/III категорий условий эксплуатации

5490-**022**-87 → 5490-**032**-87 (ТБ 700л + ДЗК, МКПП)

5490-**023**-87 → 5490-**033**-87 (ТБ 700л + ДЗК, АКПП)



Передняя ось фирмы Hande 9 т.

В данный момент в автомобиле используется передняя ось производства «КАМАЗ» с нагрузкой 7,5 т, который имеет несколько недостатков:

- Повышенный неравномерный износ шин;
- Недостаточно четкая управляемость;
- Преждевременный выход из строя ступичных подшипников.

На автомобиле 5490 NEO 2 введена ось фирмы Hande 9 тонн, подвеска также рассчитана на 9 тонн, а в шарнирных элементах применены сайлент-блоки

Было

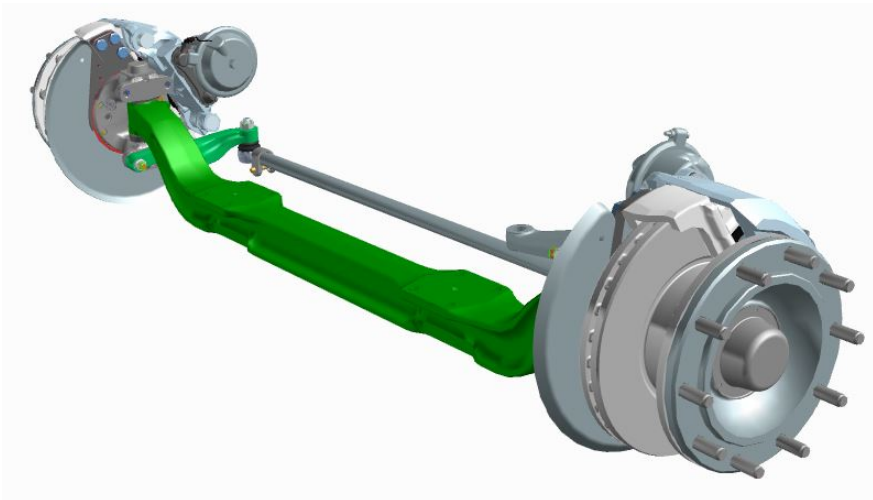

Стало

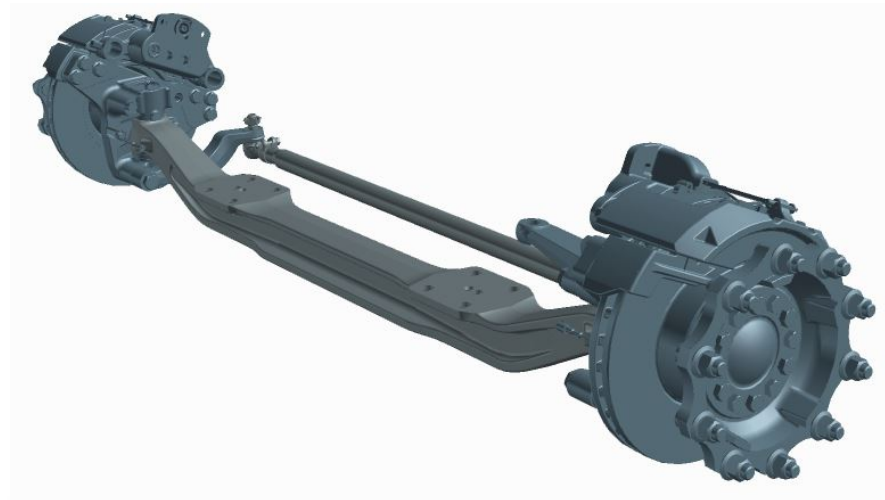



Сиденья повышенной комфортности

Сиденья ф. ISRI серийно устанавливаются на автомобили КАМАЗ-5490 NEO. Субъективно сиденья достаточно жесткие. Имеют недостаточную боковую и поясничную поддержку.

На автомобиле КАМАЗ-5490 NEO 2 применены более комфортные сиденья Grammer, получившие положительные отзывы водителей.

Было



Стало





Матрас повышенной комфортности

В 2017 г. оригинальный матрас Ахор был заменен на матрас локального производства, который получил многочисленные жалобы от клиентов. На автомобиле 5490 NEO 2 данный матрас был заменен на ортопедический матрас ф. Аскона или Орматек.

Было



Стало





Дополнительное утепление кабины

Поступали жалобы на то, что в кабине автомобиля холодно. Конструкторы НТЦ «КАМАЗ» провели исследование с целью выявления мест утечек тепла из кабины и внедрили дополнительное утепление кабины из войлока толщиной 6 мм на дверях и участках пола.

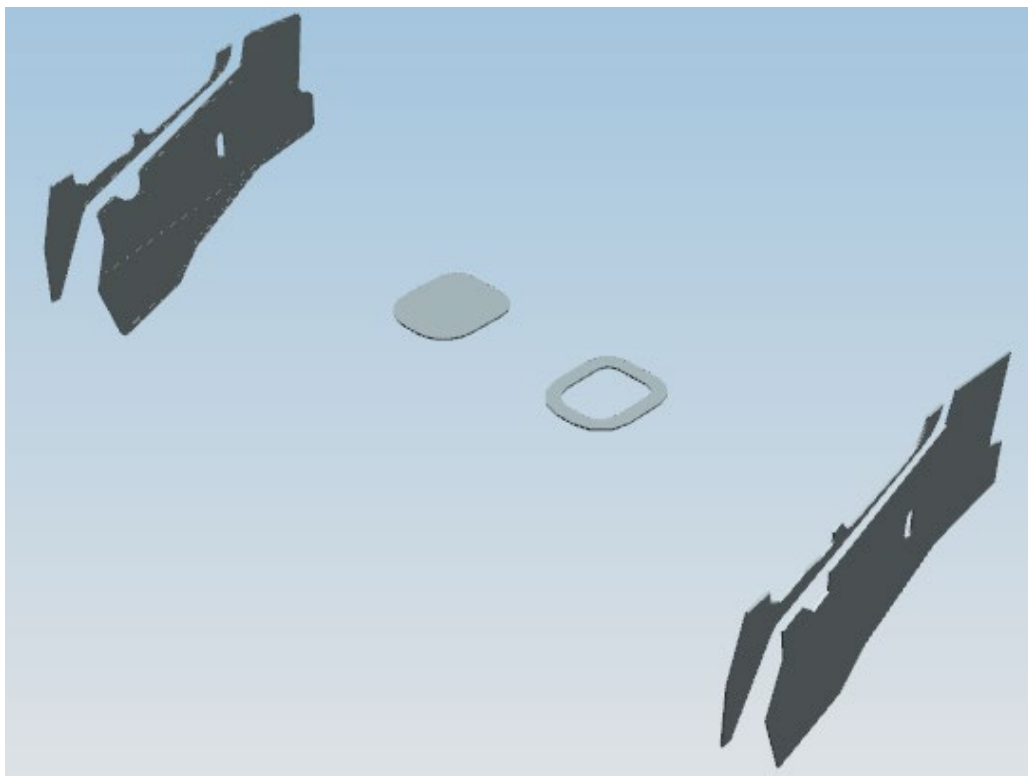



Изменения в конструкции автомобилей НМР

Замена импортных топливных баков SAG 760 л и 450 л на локализованные алюминиевые баки производства КАМАЗ емкостью 700 л и 400л/450л.

Замена аккумуляторов Тангстоун 210 Ач на аккумуляторы Varta 190 Ач на всех автомобилях НМР в связи с претензиями к качеству аккумуляторов Тангстоун (на всех автомобилях НМР).



Замена автономного отопителя кабины Eberspacher на Webasto AT 2000 STC в связи с прекращением поставок (на всех автомобилях НМР).



Замена жидкостного подогрева линий AdBlue на электрообогрев в связи со случаями замерзания мочевины в трубопроводах и выхода из строя насоса (на все автомобилях с двигателями Mercedes-Benz с октября 2019г)