

АВТОМОБИЛЬ УАЗ-451Д [4 × 2]

Грузовой автомобиль; выпускался Ульяновским автомобильным заводом с 1961 до 1966 г.

Кузов — деревянная платформа с тремя открывающимися бортами.

Кабина — над двигателем, двухместная, цельнометаллическая.

Грузоподъемность, кг . . .	800
Собственный вес в снаряженном состоянии, кг . .	1500
в том числе:	
на переднюю ось . . .	800
на заднюю ось . . .	700
Полный вес, кг	2450
в том числе:	
на переднюю ось . .	1050
на заднюю ось . . .	1400
Дорожные просветы, мм:	
под передней осью . .	305
под задней осью . . .	220
Радиус поворота, м:	
по колею внешнего переднего колеса . . .	6,0
наружный габаритный	6,8
Максимальная скорость, км/ч	95
Контрольный расход топлива при скорости 40 км/ч, л/100 км	12,0
Модель и тип двигателя,	



Автомобиль УАЗ-451Д

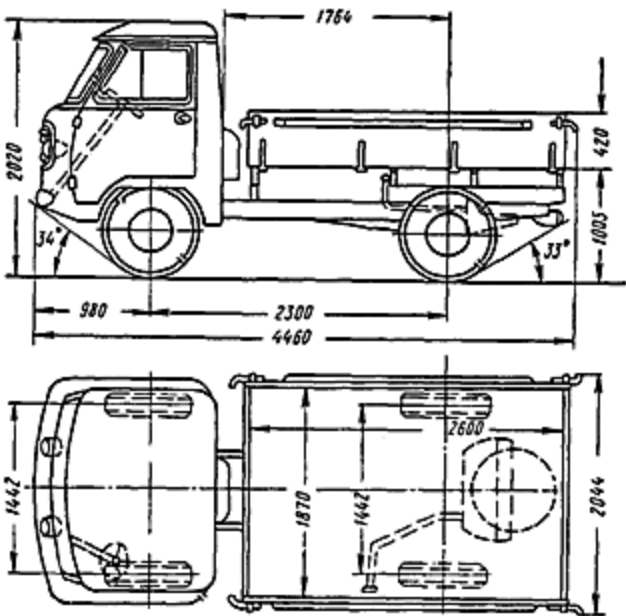

Схема автомобиля УАЗ-451Д

число цилиндров	УАЗ-451, карбюраторный, четырехтактный, верхнеклапанный, четырехцилиндровый
Диаметр цилиндра, мм	92,0
Ход поршня, мм	92,0
Литраж, л	2,445
Степень сжатия	6,6
Порядок работы цилиндров	1—2—4—3
Максимальная мощность, л. с.	70,0
Число оборотов коленчатого вала при максимальной мощности, об/мин	4000
Максимальный крутящий момент, кгм	17,0
Число оборотов коленчатого вала при максимальном крутящем моменте, об/мин	2000
Карбюратор	К-22И
Электрооборудование	12 в
Аккумуляторная батарея	6-СТ-54
Генератор	Г-12; 20 а; 250 вт
Стартер	СТ-21; 1,5 л. с.
Прерыватель-распределитель	Р-3Б
Свечи зажигания	А-14У
Сцепление	Ододисковое, сухое
Коробка передач	Четырехступенчатая
Передаточные числа: коробки передач	I—4,124; II—2,641; III—1,58; IV—1,00; задний ход — 5,23
главной передачи	5,125
Размер шин	8,40—15
Число колес	4 + 1
Давление воздуха в шинах, кг/см ² :	
передних	1,8
задних	2,2
Тормоза:	
ножной	Колодочный, на все колеса с гидравлическим приводом

ручной	Колодочный, на трансмиссию с механическим приводом
Рулевой механизм	Глобондальный червяк и двухгребневый ролик, передаточное число 18,2
Подвеска:	
передняя	На двух продольных полуэллиптических рессорах, амортизаторы гидравлические, двухстороннего действия
задняя	На двух продольных полуэллиптических рессорах, амортизаторы гидравлические, двухстороннего действия
Заправочные объемы (рекомендуемые эксплуатационные материалы), л:	
топливный бак	56 (автомобильный бензин А-72)
система охлаждения двигателя	12,5 (вода или антифриз)
система смазки двигателя	6,2 (автомобильные масла: летом — АК-10, зимой — АС-5)
картер коробки передач	0,8
картер ведущего моста	0,6 (масло автотракторное трансмиссионное)
картер рулевого механизма	0,32 То же
воздушный фильтр	0,25 (масло для двигателя)
Вес агрегатов, кг:	
двигатель без оборудования	145
двигатель с оборудованием и сцеплением	175
задний мост	95
кабина	600
колесо в сборе с шиной	36