

Министерство строительного, дорожного
и коммунального машиностроения

*Центральный научно-исследовательский институт информации
и технико-экономических исследований по строительному,
дорожному и коммунальному машиностроению*

ДОРОЖНЫЕ МАШИНЫ

КАТАЛОГ-СПРАВОЧНИК

МОСКВА 1981

ТЕХНИЧЕСКАЯ ХАРАКТЕРИСТИКА

Тип	фронтальный на гусеничном тракторе ДТ-75Б-С2
Грузоподъемность, т	2
Вместимость основного ковша, м ³	0,8
Высота разгрузки, мм	2700
Вылет ковша при наибольшей высоте разгрузки, мм	700
Угол запрокидывания ковша, град.	50
Ширина режущей кромки ковша, мм	2048
Двигатель:	
модель	СМД-14 НГ
мощность, кВт	59
База трактора, мм	2365
Колея, мм	1570
Дорожный просвет, мм	326
Ширина гусеницы, мм	390
Наибольшая скорость движения, км/ч	10,85
Габаритные размеры, мм	5715×2048×2304
Масса, кг	8750

Изготовитель — Бердянский ордена Октябрьской Революции завод дорожных машин.

ОДНОКОВШОВЫЙ ФРОНТАЛЬНЫЙ ПОГРУЗЧИК ТО-10А

Погрузчик (рис. 1) представляет собой самоходную машину на базе трактора Т-130.І.Г-2. Машина предназначена для выполнения погрузочных и землеройно-транспортных работ на грунтах до III



Рис. 1. Одноковшовый фронтальный погрузчик ТО-10А

категории. Погрузка плотных грунтов, трещиноватых скальных пород осуществляется после предварительного рыхления, для чего погрузчик оснащен рыхлителем. Погрузчик может быть использован на работах в дорожном и ирригационном строительстве,

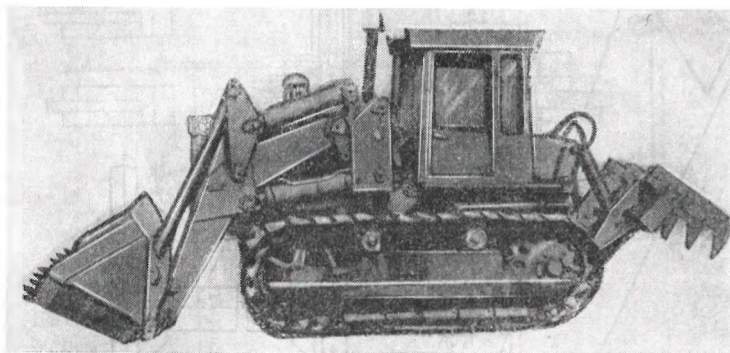

Рис. 2. Стрела:
 1 — балка; 2, 4 — втулки; 3 — палец; 5 — поперечина

в сельском хозяйстве, при строительстве различных сооружений, в районах с умеренным климатом. Основным несущим элементом машины является портал, который представляет собой две сварные боковины из листовой стали, соединенные между собой в передней части поперечиной коробчатого сечения. К боковинам портала с помощью пальцев крепится стрела, гидроцилиндры подъема стрелы и механизм поворота. Благодаря шарнирной подвеске портала гусе-

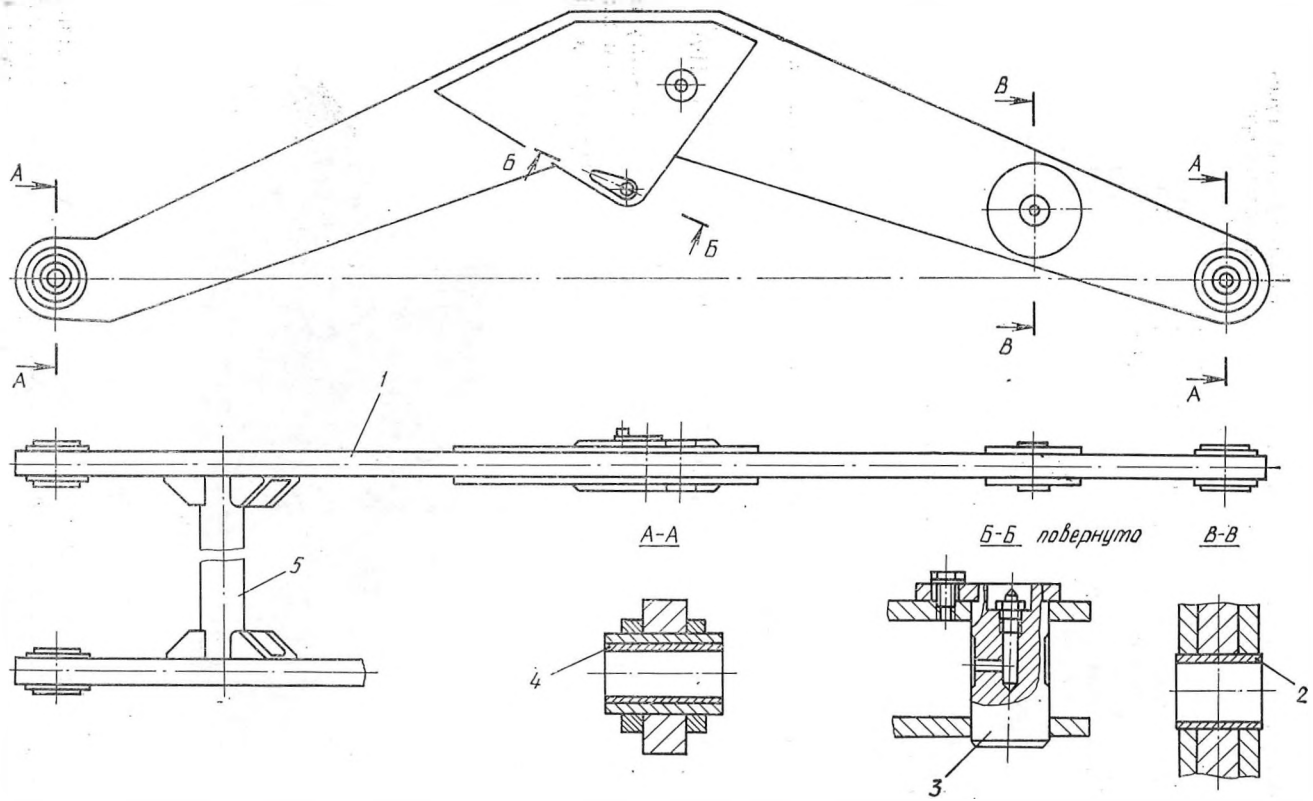

Рис. 3. Гидросистема погрузчика:

1 — гидроцилиндры подъема; 2 — гидроцилиндры поворота; 3 — блок обратных клапанов; 4 — обратный клапан; 5 — насос; 6 — бак; 7 — фильтр; 8 — распределитель; 9 — гидроцилиндры рыхлителя; 10 — предохранительный клапан; 11 — замедлительные клапаны

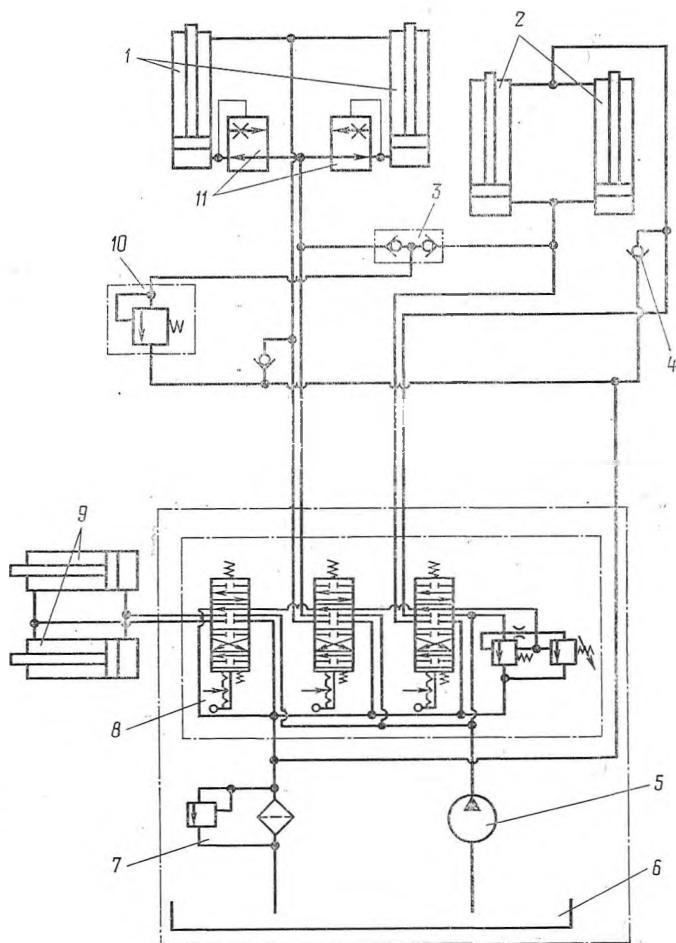

Рис. 4. Основной ковш:

1 — кронштейн; 2 — задняя стенка; 3 — днище; 4 — зубья; 5 — боковой нож; 6 — боковой лист

пичный ход может копировать неровности поверхности при движении и в работе.

Стрела сварной конструкции (рис. 2) состоит из двух балок, выполненных из толстолистовой стали и соединенных между собой поперечной. К стреле шарнирно крепятся штоковые проушины гидроцилиндров подъема, а также сменные втулки для соединения с рычагами механизма поворота.

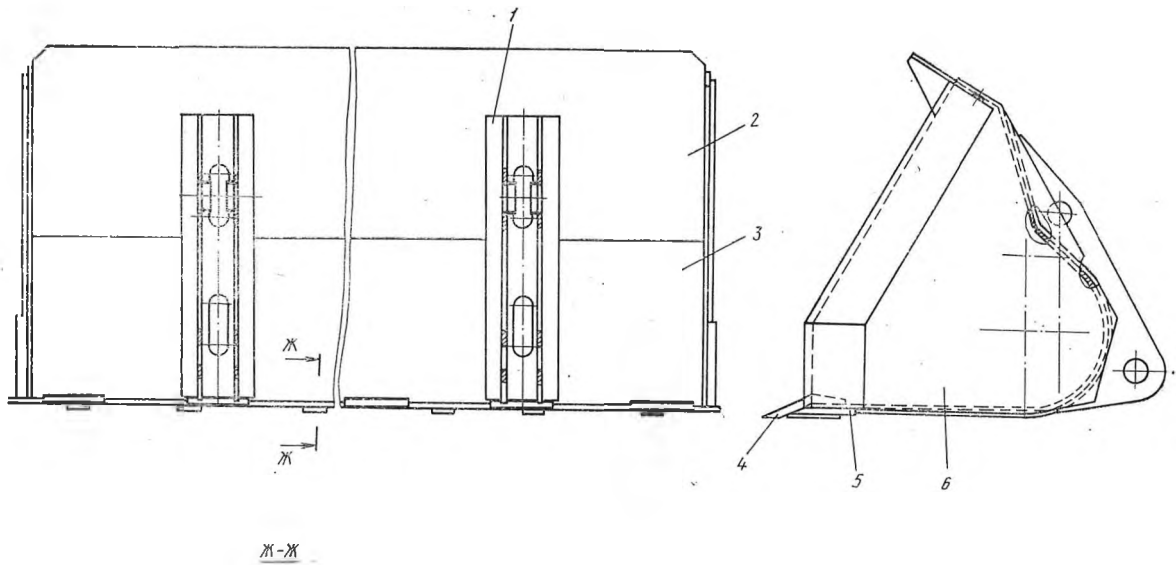
Механизм поворота представляет собой систему рычагов, соединенную с помощью гидроцилиндров поворота со стрелой, рабочим органом и порталом.

Гидросистема погрузчика (рис. 3) предназначена для подъема и опускания стрелы, поворота рабочего органа, заглубления и выглубления зубьев рыхлителя.

Управление рабочим оборудованием осуществляется при помощи рычагов управления золотниками распределителя, расположенными в кабине трактора.

Ковш погрузчика (рис. 4) представляет собой сварную конструкцию из листовой стали. Обечайка ковша состоит из днища, выполненного из толстолистовой стали, и задней стенки, закрытых боковыми листами. Ковш оснащен нижним и боковыми ножами. К нижнему ножу приварены зубья. Ножи и зубья имеют наплавку из износостойкого материала. К днищу ковша приварены кронштейны с отверстиями для соединения ковша со стрелой и тягами.

Рыхлитель погрузчика навешивается на трактор в задней его части и служит одновременно противовесом. Конструкция рыхлителя представляет собой сварную стойку, которая шпильками крепится к задней стенке корпуса бортовых фрикционов трактора. К стойке шарнирно крепится сварная балка с зубьями.

Контрольно-измерительные приборы расположены в кабине трактора.

ТЕХНИЧЕСКАЯ ХАРАКТЕРИСТИКА

Тип	одноковшовый, фронтальный
Базовый трактор	гусеничный Т-130.І.Г-2 класса 10 мощностью 118 кВт
Грузоподъемность, т	4
Основной ковш:	
вместимость, м ³	2
высота разгрузки, мм	3200
вылет кромки ковша при наибольшей высоте разгрузки, мм	1100
ширина режущей кромки, мм	2900
Рыхлитель:	
число зубьев	3
расстояние между зубьями, мм	700
наибольшее заглубление зубьев, мм	445

Наибольшая скорость движения, км/ч:	
вперед	3,166; 3,77; 4,38; 5,22; 6,37; 7,6; 8,79; 10,45
назад	3,05; 4,225; 6,15; 8,5
Габаритные размеры, мм	7500×2900×3087
Масса эксплуатационная, кг	22 500

Изготовитель — Бердянский ордена Октябрьской Революции завод дорожных машин.

МНОГОКОВШОВЫЙ ПОГРУЗЧИК ТМ-1

Многоковшовый пневмоколесный погрузчик ТМ-1 (рис. 1) предназначен для погрузки из валов и куч в транспортные средства, разгрузки в отвал сыпучих и мелкокусковых материалов, размер которых не превышает 75 мм.

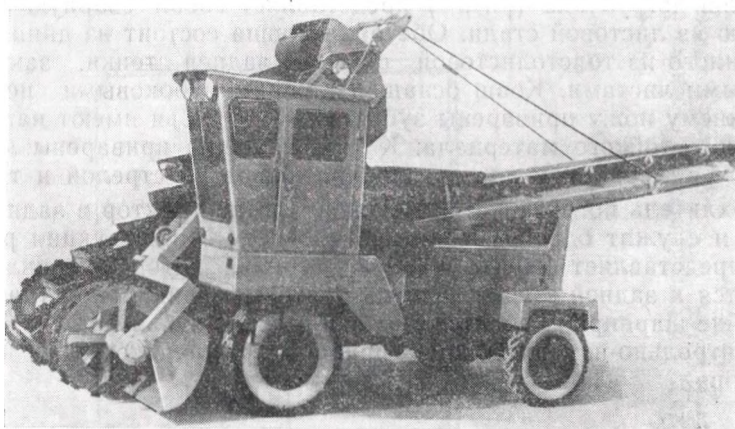

Рис. 1. Многоковшовый погрузчик ТМ-1

Погрузчик является самоходной машиной повышенной проходимости с двумя ведущими мостами. В него входят следующие агрегаты и узлы (рис. 2): шасси, элеватор, конвейер, облицовка, механизм подъема транспортера, гидросистема, выравниватель, механизм подъема элеватора, редуктор отбора мощности, механизм поворота транспортера. Для получения рабочих скоростей в трансмиссии шасси установлен гидроходоуменьшитель, который обеспечивает бесступенчатое регулирование рабочих скоростей и выбор оптимального режима работы.

Впереди машины навешен шнековый рабочий орган, управление которым осуществляется посредством гидро- и пневмосистем.