



1110E



John Deere 1110E – Ведущий в мире универсальный форвардер

Большая мощность и тяговое усилие наряду с совершенно новой концепцией работы делают форвардер John Deere 1110E более удобным, управляемым и надежным, чем прежде. Этот универсальный форвардер грузоподъемностью 12 тонн оснащается хорошо зарекомендовавшим себя манипулятором CF5, что делает его идеальным выбором для выполнения как прореживания, так и сплошной валки. Новая революционная концепция данной модели отличается кабиной с функцией вращения и выравнивания, а также новой системой автоматизации TimberMatic™. Функция вращения кабины открывает четкую видимость окружающей местности на 360 град. и упрощает отслеживание движений манипулятора, повышая безопасность и эргономичность погрузки сортиментов. Непревзойденные рабочие условия обеспечиваются дополнительными характеристиками комфорта, например, автоматическим кондиционированием, высококачественной обивкой и пониженными уровнями шума и вибрации, а также многими другими особенностями.

По сравнению с предшествующей моделью серии D, 1110E оснащается более крупными насосами рабочей гидравлики и хода, повышающими производительность и тяговое усилие. Плавное и точное выравнивание кабины позволяет управлять машиной на более высоких скоростях для ускорения выполнения работы, при этом снижая усталость оператора.

На модели 1110E устанавливается 6,8-л двигатель John Deere PowerTech Plus™ с высоким крутящим моментом на низких оборотах. Средства управле-

ния и настройки машины легко регулируются с помощью новой системы автоматизации TimberMatic F-09, а если машина не оснащена ПК, то через экран управления CommandCenter™. Уникальный инструмент контроля и оптимизации работы машины John Deere TimberLink™, теперь доступный также для форвардеров, позволяет отслеживать эксплуатационные расходы, технические характеристики и эффективность работы машины.

Все форвардеры серии E оснащены более прочными рамами по сравнению с машинами серии D.

Потребности в ежедневном техобслуживании уменьшаются благодаря новому гидравлическому вентилятору, который автоматически вращается в обратную сторону, удаляя пыль и посторонние частицы из радиатора двигателя. Воздушный фильтр двигателя включает предварительную фильтрацию, что увеличивает срок службы фильтра. Дополнительная центральная система смазки еще более уменьшает необходимое время на ежедневное техобслуживание.

РЕВОЛЮЦИОННАЯ E-СЕРИЯ.

ПРОЦЕСС ЛЕСОЗАГОТОВКИ ИЗМЕНИЛСЯ НАВСЕГДА.

WWW.DEERE.RU

1110E

РАЗМЕРЫ *

Длина [A]	9570 мм
Колесная база [B+C]	5100 мм
Тандемная тележка – шарнирное сочленение [B]	1700 мм
Шарнирное сочленение – тандемная тележка [C]	3400 мм
Передний борт – тандемная тележка [D]	2600 мм
Тандемная тележка – задняя часть [E]	1900 мм
Ширина – с шинами серии 600 [F]	2700 мм
Ширина – с шинами серии 700 [F]	2890 мм
Угол поворота	44°
Внешний радиус поворота – с шинами серии 700	8243 мм
Внутренний радиус поворота – с шинами серии 700	4493 мм
Транспортная высота	3800 мм
Грузоподъемность	12 метр. тонн
Дорожный просвет [G]	605 мм
Передние шины, 6 / 8 колес	34 – 14 / 26,5 – 20
Задние шины	26,5 – 20
Масса машины, 6 / 8 колес	15500 / 17300 кг
Угол наклона, 6 / 8 колес	25° / 36°

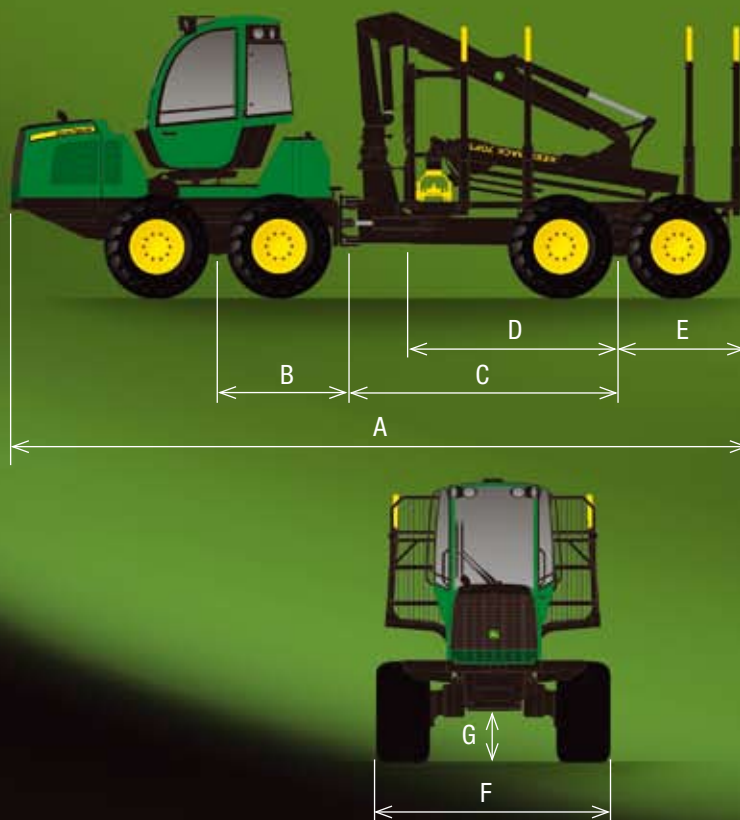

* Внимание! Приведенные размеры номинальны и могут различаться в зависимости от производственного допуска.

СТРЕЛА

	CF5
Макс. вылет стрелы	7,2 / 8,5 / 10 м
Полный момент при подъеме стрелы	102 кНм
Вращательный момент при повороте стрелы	24 кНм
Угол поворота стрелы	380°

ВОЗМОЖНЫЕ РАЗМЕРЫ ГРУЗОВОГО ОТСЕКА

Узкий, Широкий

ДИЗЕЛЬНЫЙ ДВИГАТЕЛЬ

John Deere 6068	
(с турбонаддувом, с промежуточным охлаждением воздуха)	
6 цилиндров, рабочий объем — 6,8 л	
Макс. мощность двигателя	136 кВт (1900 об/мин) / 183 лс
Крутящий момент	780 Нм при 1400 об/мин
Топливный бак	167 л

ГИДРАВЛИЧЕСКАЯ СИСТЕМА

С управлением по нагрузке	
Производительность насоса	140 см ³
Рабочее давление	24 МПа

ТРАНСМИССИЯ

	Механическо-гидростатическая трансмиссия, двухдиапазонная коробка передач.
Оси / Тандемные тележки	Усиленные мосты портального типа с тандемными тележками, встроенным балансировочным устройством и блокировкой дифференциалов
Тяговое усилие [кН]	160 кН
Скорость, 1-й скоростной диапазон	0 — 7,5 км/ч
Скорость, 2-й скоростной диапазон	0 — 23 км/ч

КАБИНА

	Поворотная или Поворотная с выравниванием
Угол поворота	290°
Выравнивание по сторонам	10°
Выравнивание вперед/назад	6°

ДОПОЛНИТЕЛЬНОЕ ОБОРУДОВАНИЕ

Информацию о дополнительном оборудовании можно получить у представителей компании в вашем регионе.

Эта брошюра/издание внимательно составлена для распространения в разных странах мира. В ней представлена общая информация, изображения и описания, но на некоторых изображениях и в тексте могут упоминаться варианты комплектации и оборудование, поставляющиеся не во все регионы. Для получения более подробной информации обращайтесь к местному дилеру. John Deere сохраняет право вносить изменения в технические характеристики и конструкцию представленного в этом издании оборудования без предварительного уведомления. Компания не несет ответственности за ошибки и неточности.