

Наименование и марка: Седельный тягач 8x8 МАЗ-537Г

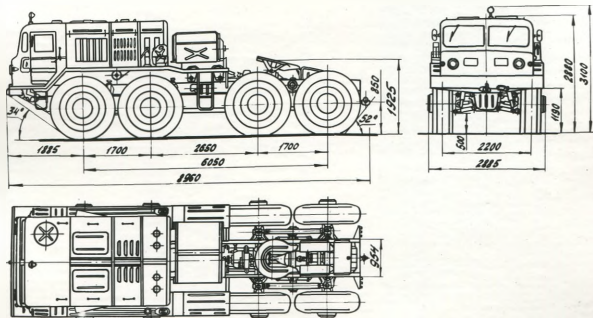

Завод-изготовитель	Состояние производства	Степень отработки КД	Цена, тыс. руб.
Курганский завод колесных тягачей им. Д. М. Карбышева	Серийное с 1960 г.	Код КВТ МО Д2 62 2051 Р Код ОКП 45 2314 7027 Литера "02"	На 1.01.80 г. - 45,9 На 1.01.89 г. 56,59

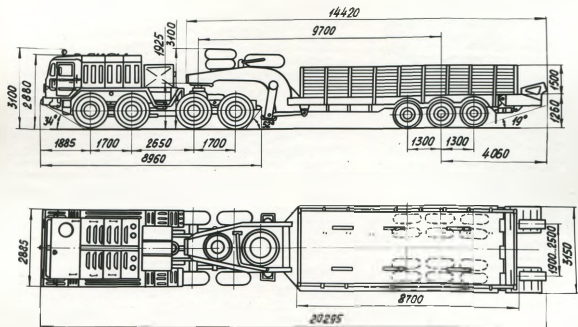

Завод-изготовитель	Состояние производства	Степень отработки КД	Цена, тыс. руб.
Тягача - Курганский завод колесных тягачей им. Д.М.Карбышева;	Тягача - серийное с 1960 г.;	Тягача: код КВТ МО Д2 62 2051 Р Код ОКП 45 2314 7027 Литера "02"	На 1.01.89 г. тягача - 56,59
Полуприцепа - Челябинский машиностроительный завод автомобильных и тракторных прицепов	Полуприцепа - серийное с 1977 г.	Полуприцепа: код КВТ МО Код ОКП 45 2583 3119 Литера "01"	Полуприцепа - 20,6

Назначение: Перевозка тяжелых танков и другой военной техники массой до 52 т

КРАТКАЯ ТАКТИКО-ТЕХНИЧЕСКАЯ ХАРАКТЕРИСТИКА

Масса в снаряженном состоянии, т: тягача, полуприцепа	22,3/18,0
Грузоподъемность автопоезда, т: по шоссе по грунтовым дорогам	52 52 19,0
Нагрузка на седло, т	4
Число мест в кабине	Дизель
Двигатель: тип	ДИ2А-525
марка	386(525)
мощность, кВт (л.с.)	55 (по полуприцепу)
Максимальная скорость, км/ч	125
Контрольный расход топлива, л/100 км	670/1470 ^{x)}
Запас хода по контрольному расходу, км	840(420x2)+1000(250x4) ^{x)}
Емкость топливных баков, л	15,5
Наименьший радиус поворота, м	250(полуприцепа)
Наименьший дорожный просвет, мм	8
Преодолеваемые препятствия: подъем, град косогор, град водная преграда	Вброд 1,3 м
Размер шины тягача/полуприцепа	18.00-24/1025x420-457
Давление воздуха в шинах, МПа (кгс/см ²): тягача: передних задних полуприцепа	0,45(4,5) 0,45(4,5) 0,55(5,5)
Лебедка: тяговое усилие, кН (тс) длина троса, м	150(15) 100
Авиатранспортабельность (тип самолета/вертолета)	Самолетом Ан-22
Гарантийный срок, лет тягача/полуприцепа	5/3
Гарантийная наработка, км тягача/полуприцепа	15000/15000

x) С учетом емкости баков полуприцепа ЧМЗАП-9990

ОСНОВНЫЕ ПОСТАНОВЛЕНИЯ, РЕШЕНИЯ И ПРИКАЗЫ

на опытную разработку	о принятии на вооружение	по организации производства
Тягача - постановление СМ СССР от 17.04.57 г. № 426-2II	Тягача - постановление СМ СССР от 16.07.62 г. № 741-314. Приказ МО от 20.08.62 г. № 0215: Полуприцепа - приказ МО от 31.03.76 г. № 88	Тягача - постановление ЦК КПСС и СМ СССР от 17.04.59 г. № 987-430; Полуприцепа - приказ Минавтопроста от 12.02.76 г. № 5I