

МОСКОВСКИЙ (городской) СОВЕТ НАРОДНОГО ХОЗЯЙСТВА
МОСКОВСКИЙ ДВАЖДЫ ОРДЕНА ЛЕНИНА И ОРДЕНА ТРУДОВОГО
КРАСНОГО ЗНАМЕНИ АВТОМОБИЛЬНЫЙ ЗАВОД имени И. А. ЛИХАЧЕВА

АВТОМОБИЛИ ЗИЛ

**КОНСТРУКТИВНЫЕ ПАРАМЕТРЫ АВТОМОБИЛЕЙ,
АВТОБУСОВ И ДВИГАТЕЛЕЙ ЗИЛ**

ВЫПУСК ПЕРВЫЙ

М о с к в а 1958 г.

Выпускается с июня 1957 г.

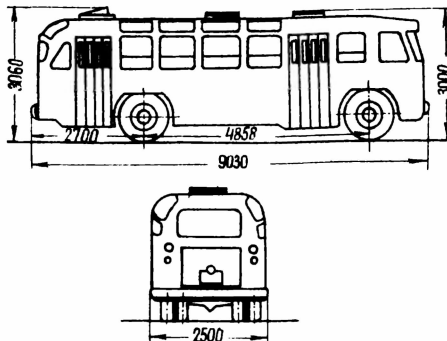

Назначение: автобус ЗИЛ-158А предназначен для городских пассажирских и туристических перевозок по дорогам с усовершенствованным покрытием.

К Р А Т К А Я Т Е Х Н И Ч Е С К А Я Х А Р А К Т Е Р И С Т И К А

Число мест для сиденья /без места водителя/	36	Подвеска	На полуэллиптических рессорах с гидравлическими рычажными амортизаторами.
Вес автобуса /в снаряженном состоянии/	6500 кг.	Колеса и шины	Дисковые, с бортовыми кольцами. Шины размером 11,00-20.
Колея:		Рулевой механизм	Глобоидальный червяк и кривошип с трехгроневым роликом.
передних колес	2116 мм	Тормоза	Ножные - колодочные на все колеса; привод - пневматический.
задних колес /между серединами двойных скатов/	1806 мм	Электрооборудование	12 в., генератор переменного тока, мощностью 750 Вт., с селеновым выпрямителем; четыре аккумуляторные батареи общей емкостью 168 а.ч.; свечи зажигания с резьбой 14 мм.
Наименьший радиус поворота /по переднему углу кузова/	10,9 м	Кузов	Несудий, вагонный, цельнометаллический, двухдверный; задняя дверь открывается только при использовании автобуса в городском варианте; имеет отдельную дверь в кабину водителя.
Наименьший просвет при полной нагрузке автобуса /под картером заднего моста/	290 мм	Отопление	Водяное, от системы охлаждения двигателя.
Максимальная скорость	65 км/час	Вентиляция	Через люки в крыше и верхнюю часть окон.
Контрольный расход топлива на 100 км. пробега по шоссе при скорости движения 30-40 км/час и полной нагрузке	37 л.		
Топливо	бензин с октановым числом 66.		
Емкость топливного бака	150 л.		
Двигатель х/	ЗИЛ-158, четырехтактный, карбюраторный; мощность 109 л.с. при 2300 об/мин; расположен спереди вдоль автобуса.		
Сцепление	Двухдисковое.		
Коробка передач	С пятью передачами вперед и одной назад. Пятая передача повышающая.		
Карданные вали	Открытого типа с двумя промежуточными опорами. Шарниры на игольчатых подшипниках.		
Задний мост	С двойной главной передачей, с парой конических и парой цилиндрических шестерен; передаточное число главной передачи 9,28. Полуоси разгруженные.	х/	См.техническую характеристику двигателя ЗИЛ-158.

Выпускается с августа 1957 г.

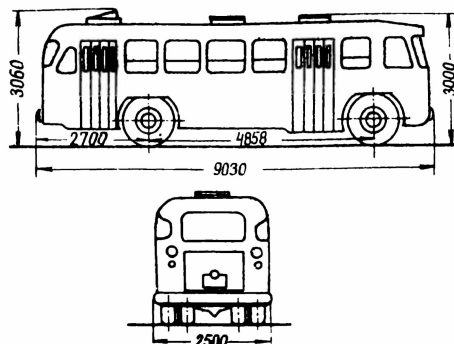

Назначение: автобус ЗИЛ-158 предназначен для городских пассажирских перевозок по дорогам с усовершенствованным покрытием.

К Р А Т К А Я Т Е Х Н И Ч Е С К А Я Х А Р А К Т Е Р И С Т И К А

Число мест для сиденья /без мест водителя и кондуктора/	32	Задний мост	С двойной главной передачей, с парой конических и парой цилиндрических шестерен; передаточное число главной передачи 9,23. Полуоси разгруженные.
Полное число мест /без мест водителя и кондуктора/	60	Подвеска	На полуэллиптических рессорах с гидравлическими рычажными амортизаторами.
Вес автобуса /в снаряженном состоянии/	6500 кг.	Колеса и шины	Дисковые, с боковыми кольцами. Шины размером 11,00-20.
Колея: передних колес	2116 мм	Рулевой механизм	Глобоидальный червяк и кривошип с трехребневым роликом.
задних колес /между серединами двойных скатов/	1806 мм	Тормоза	Ножные - колодочные на все колеса; привод - пневматический. Ручной - дисковый, на трансмиссию; привод - механический.
Наименьший радиус поворота /по переднему углу кузова/	10,9 м	Электрооборудование	12в., генератор переменного тока, мощностью 750 вт., с селеновым выпрямителем; четыре аккумуляторные батареи общей емкостью 168 а.ч.; свечи зажигания с резьбой 14 мм.
Наименьший просвет при полной нагрузке автобуса /под картером заднего моста/	290 мм	Кузов	Несущий, вагонный, цельнометаллический, двухдверный; имеет отдельную дверь в кабину водителя. Ветровое окно выполнено из двух гнутых стекол; в крыше имеется три остекленных люка; площадь остекления кузова - 13,85 м ² .
Контрольный расход топлива на 100 км. пробега по шоссе при скорости движения 30-40 км/час и полной нагрузке	37 л.	Отопление	Водяное, от системы охлаждения двигателя.
Максимальная скорость	65 км/час	Вентиляция	Через люки в крыше и верхнюю часть окон.
Топливо	Бензин с октановым числом 66.		
Емкость топливного бака	150 л.		
Двигатель ^{х/}	ЗИЛ-158, четырехтактный, карбюраторный; мощность 109 л.с., при 2800 об/мин; расположен спереди вдоль автобуса.		
Сцепление	Двухдисковое.		
Коробка передач	С пятью передачами вперед и одной назад. Пятая передача повышающая.		
Карданная валы	Открытого типа с двумя промежуточными опорами. Шарниры на игольчатых подшипниках.		

^{х/} См. техническую характеристику двигателя ЗИЛ-158.

Намечен к выпуску в 1959 г.

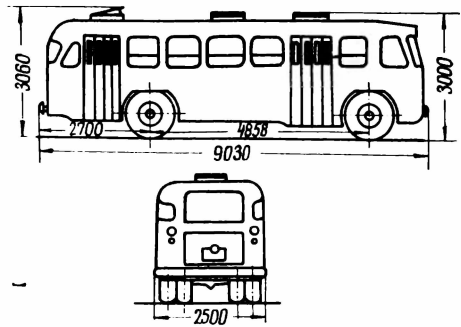
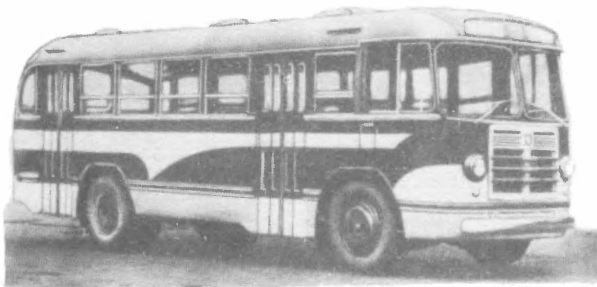

Назначение: автобус ЗИЛ-158В предназначен для городских пассажирских перевозок по дорогам с усовершенствованным покрытием.

К Р А Т К А Я Т Е Х Н И Ч Е С К А Я Х А Р А К Т Е Р И С Т И К А

Число мест для сиденья /без места водителя и кондуктора/	32	Задний мост	С двойной главной передачей, с парой конических и парой цилиндрических шестерен; передаточное число 7,63. Полуоси разгруженные.
Полное число мест /без мест водителя и кондуктора/	60	Подвеска	На полуэллиптических рессорах с гидравлическими рычажными амортизаторами.
Вес автобуса /в снаряженном состоянии/	6500 кг.	Колеса и шпиль	Дисковые, с бортовыми кольцами. Шины - размером 11,00-20.
Колея:		Рулевой механизм	Глобоидальный червяк и кривошип с трехребровым роликом.
передних колес	2116 мм	Тормоза	Ножные-колодочные на все колеса; привод - пневматический. Ручной-на трансмиссию, барабанного типа с внутренними колодками; привод - механический.
задних колес /между серединами двойных скатов/	1806 мм	Электро-оборудование	12 в., генератор переменного тока, мощностью 750 Вт., с селеновым выпрямителем; четыре аккумуляторные батареи общей емкостью 163 а.ч.; свечи зажигания с резьбой 14 мм.
Наименьший радиус поворота /по переднему углу кузова/	10,9 м	Кузов	Несущий, вагонный, цельнометаллический, двухдверный; имеет отдельную дверь в кабину водителя. Ветровое окно выполнено из двух гнутых стекол; в крыше имеются три остекленных люка; площадь остекления кузова 18,85 м ² .
Наименьший просвет при полной нагрузке автобуса /под картером заднего моста/	290 мм	Отопление	Водяное, от системы охлаждения двигателя.
Максимальная скорость	65 км/час	Вентиляция	Через люки в крыше и верхнюю часть окон.
Контрольный расход топлива на 100 км. пробега по шоссе при скорости движения 30-40 км/час и полной нагрузке	37 л.		
Топливо	Бензин с октановым числом 66.		
Емкость топливного бака	150 л.		
Двигатель ^{xx/}	ЗИЛ-158, четырехтактный, карбюраторный; мощность 109 л.с. при 2800 об/мин; расположен спереди вдоль автобуса.		
Сцепление	Однодисковое.		
Коробка передач	С пятью передачами вперед и одной назад, с синхронизаторами на 2, 3 и 4, 5 передачах. Пятая передача прямая.		
Карданные вали	Открытого типа с двумя промежуточными опорами. Шарниры на игольчатых подшипниках.		

^{x/} Отдельные данные технической характеристики могут изменяться в процессе доводки и освоения производства автомобиля.

^{xx/} См. техническую характеристику двигателя ЗИЛ-158.

Выпускается с июня 1957 г.

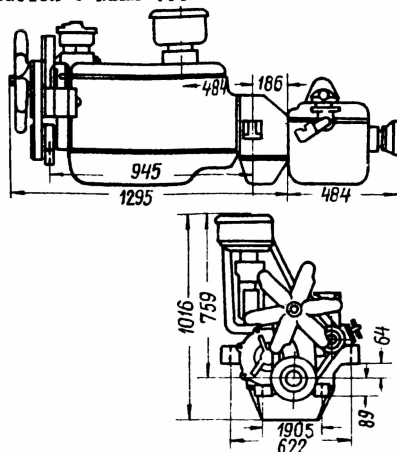
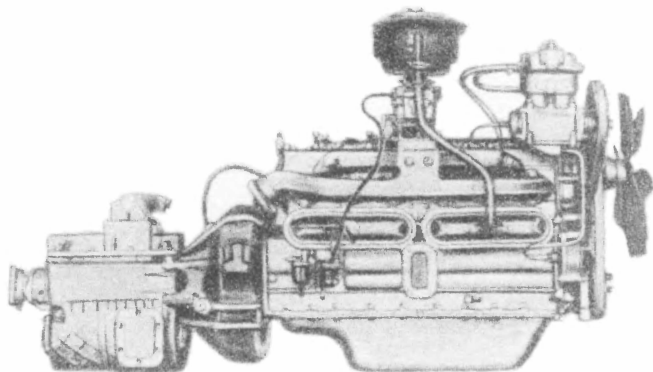

КРАТКАЯ ТЕХНИЧЕСКАЯ ХАРАКТЕРИСТИКА

Модель и тип	ЗИЛ-158, четырехтактный, карбюраторный, нижнеклапанный.	Масляный насос	Шестеренчатый, двухсекционный, с редукционным клапаном, расположен в нижней части масляного картера.
Число цилиндров	6	Масляный фильтр	Грубой очистки-щелевой, пластинчатый; тонкой очистки-с сменным фильтрующим элементом. Оба фильтра объединены в один агрегат.
Расположение цилиндров	Вертикальное, рядное, в одном олоке.	Водяной насос	Центробежного типа.
Диаметр цилиндров	101,6 мм	Вентилятор	Шестилопастный, установлен на валу водяного насоса.
Расход об"ем цилиндров	5,55 л.	Компрессор	Двухцилиндровый, с жидкостным охлаждением.
Ход поршня	114,3 мм	Генератор	12 в., переменного тока, 60 а., мощность 750 вт. с селеновым выпрямителем.
Порядок работы цилиндров	1-5-3-6-2-4	Стартер	12 в., мощностью 1,8 л.с.
Степень сжатия	6,2	Распределитель зажигания	С центробежным и вакуумным регулятором опережения зажигания и октан-корректором.
Головка олока	Алюминиевая.	Катушка зажигания	С добавочным сопротивлением, замыкаемым автоматически при пуске двигателя.
Максимальная мощность при 2800 об/мин	109 л.с.	Свечи зажигания	Неразборные, с резьбой 14 мм.
Крутящий момент при 1100 - 1400 об/мин	34 кгм.	Сцепление ^{хх)}	Двухдисковое.
Минимальный расход топлива	255 г/элсч	Коробка передач ^{хх)}	С пятью передачами вперед и одной назад. Передаточные числа: первая передача 6,24 вторая передача 3,32 третья -" 1,90 четвертая -" 1,00 пятая/повышающая/0,81 вадний ход 6,70
Топливо	Бензин с октановым числом 66.	Вес двигателя /с коробкой передач, сцеплением, вентилятором и компрессором/	575 кг.
Бензиновый насос	Герметизированный, диафрагменного типа, с рычагом ручной подкачки.		
Карбюратор	К-84, верхний, с падающим потоком, снабжен ускорительным насосом и экономайзерами.		
Воздушный фильтр	Сетчатый, масляно-инерционный, с двухступенчатой очисткой воздуха.		

х/ Устанавливается в разной комплектности на автобусах ЗИЛ-158, ЗИЛ-158А и ЗИЛ-158В.

хх/ На ЗИЛ-158В устанавливается коробка передач и сцепление ЗИЛ-130.