

АВТОМОБИЛЬ УАЗ-452Д [4×4]

Грузовой автомобиль выпускается Ульяновским автомобильным заводом с 1966 г. вместо автомобиля УАЗ-450Д и отличается от него в основном двигателем, коробкой передач и пр.

Кузов — деревянная платформа с тремя открывающимися бортами.



Автомобиль УАЗ-452Д



Схема автомобиля УАЗ-452Д

Кабина — над двигателем, двухместная, цельнометаллическая.

Грузоподъемность, кг 800
Собственный вес в снаряженном состоянии, кг 1670
в том числе:
на переднюю ось 925
на заднюю ось 745

Полный вес, кг 2620
в том числе:
на переднюю ось 1190
на заднюю ось 1430

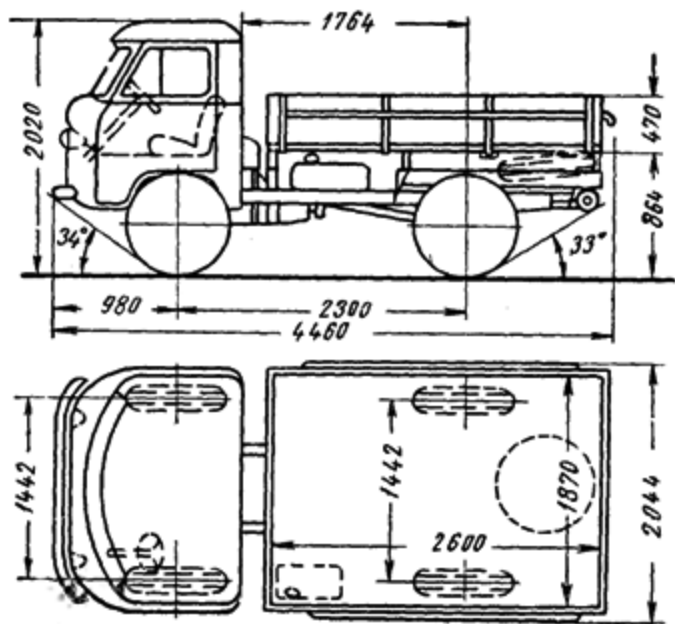
Дорожные просветы, мм:
под передней осью 220
под задней осью 220

Радиус поворота, м:
по колею внешнего переднего колеса 6,0
наружный габаритный 6,8

Максимальная скорость, км/ч 95

Контрольный расход топлива при скорости 30—40 км/ч, л/100 км 13

Модель и тип двигателя, число цилиндров УАЗ-451, карбюраторный, четырехтактный, четырехцилиндровый, верхнеклапанный

Диаметр цилиндра и ход поршня, мм 92/92

Литраж, л 2,445

Степень сжатия 6,6

Порядок работы цилиндров 1—2—4—3

Максимальная мощность, л. с. 70

Число оборотов коленчатого вала при максимальной мощности, об/мин	4000
Максимальный крутящий момент, кгм	17
Число оборотов коленчатого вала при максимальном крутящем моменте, об/мин	2000
Карбюратор	К 22И
Электрооборудование	12 в
Аккумуляторная батарея	6-СТ-54
Генератор	Г-12; 220 вт
Реле-регулятор	РР-24Г
Стартер	СТ-21; 1,5 л. с.
Прерыватель-распределитель	Р-3Б
Свечи зажигания	А-14У
Сцепление	Ододисковое, сухое
Коробка передач	Четырехступенчатая с синхронизаторами на III и IV передачах
Передаточные числа: коробки передач	I — 4,124; II — 2,641; III — 1,58; IV — 1,00; задний ход — 5,224
главной передачи	5,125
Число колес	4 + 1
Размер шин	8,40—15
Давление воздуха в шинах, кг/см ² :	
передних	2,0
задних	2,2
Тормоза:	
ножной	Колодочный, на все колеса с гидравлическим приводом
ручной	Колодочный, на трансмиссию с механическим приводом
Рулевой механизм	Глобoidalный червяк с двухгребневым роликом, передаточное число 20,3

Подвеска:

передняя	На двух продольных полуэллиптических рессорах, амортизаторы гидравлические двухстороннего действия
задняя	То же
Заправочные объемы (рекомендуемые эксплуатационные материалы), л:	
топливный бак	55,0 (автомобильный бензин А-72)
система охлаждения двигателя	13,0 (вода или антифриз)
система смазки двигателя	6,2 (летом — масло индустриальное 50 (СУ) или масла АСп-5 и АКп-5; зимой — смесь 60% индустриального 50 (СУ) и 40% веретенного АУ)
картер коробки передач	1,0
картер раздаточной коробки	0,7
картер ведущего моста	0,6,
картер рулевого механизма	0,32
гидравлическая система привода тормозов	0,52 (тормозная жидкость)
воздушный фильтр	0,25 (масло для двигателя)
амортизаторы	0,145 каждый (масло веретенное АУ)

} ТАп — 15